



CTSCAFE PARA CIUDADANOS.....

<http://www.ctscafe.pe>

ISSN 2521-8093



Volumen III- N° 9 Noviembre 2019

<http://www.ctscafe.pe>

Lima - Perú

REVISTA DE INVESTIGACIÓN MULTIDISCIPLINARIA



<http://www.ctscafe.pe>

Volumen III- N° 9 Noviembre 2019

ISSN 2521-8093

Consejo Editorial

Director

2

Dr. Francisco Javier Wong Cabanillas

Editor, diseño y traducción

Bach. Carlos Alberto Vega Vidal

Diagramador de texto y asistencia de diseño

Srta. Carmen Fiorella Durand Rubio

Corrector de Textos

Bibl. Anatolia Elva Vidal Taco

Comité Científico

Dr. Elena Rafaela Benavides Rivera

Universidad Nacional Mayor de San Marcos. Lima-Perú

Dr. Wilfredo Edgar More Seminario

Universidad Nacional Mayor de San Marcos. Lima-Peru

Instituto de Cerámica y Vidrio-CSIC. Madrid-España

Dr. Oscar Rafael Tinoco Gómez

Universidad Nacional Mayor de San Marcos. Lima-Perú

Universidad Nacional Federico Villarreal. Lima-Perú

Dr. Manuel Alberto Hidalgo Tupia

Universidad Nacional Federico Villarreal. Lima-Perú

Universidad Nacional Mayor de San Marcos. Lima-Perú

Dr. Oscar Eugenio Pujay Cristobal

Universidad Nacional Daniel Alcides Carrión. Cerro de Pasco-Perú

Universidad Nacional Hermilio Valdizán. Huánuco-Perú

3

ÍNDICE

Pág.

Introducción.....07

CIENCIAS DE LA SALUD

Bioseguridad en el área de cirugía del Hospital Nacional Daniel Alcides Carrión, Callao 2018

Biosafety in the surgery area of the Daniel Alcides Carrión National Hospital, Callao 2018

Biosécurité dans la zone de chirurgie de l'hôpital national Daniel Alcides Carrión, Callao 2018.....12

Mg. Víctor Hilario Tarazona Miranda
 Universidad Nacional Mayor de San Marcos
 Mg. Paulo Cesar Olivares Taípe
 Universidad Nacional Mayor de San Marcos
 Mg. Zoraida Judith Huamán Gutiérrez
 Universidad Nacional Mayor de San Marcos
 Mg. Miky Gerónimo Ortiz Ramírez
 Universidad Nacional Mayor de San Marcos
 Giovanini Martínez Asmad
 Universidad Arzobispo Loayza
 Mg. José Luis Aguilar Saenz
 Universidad Arzobispo Loayza
 Ayllín Oswaldo Zavaleta Persantes
 Universidad Arzobispo Loayza
 Rolando Pedro Adianzen
 Universidad Nacional Mayor de San Marcos

4

CIENCIAS BÁSICAS

El software Geogebra en el aprendizaje de la matemática aplicada a la Ingeniería III en los estudiantes del tercer ciclo de Ingeniería de Sistemas e Informática de la Universidad de Ciencias y Humanidades

Geogebra software in the learning of mathematics applied to Engineering III in the students of the third cycle of Systems and Computer Engineering of the University of Sciences and Humanities

Logiciel Geogebra pour l'apprentissage des mathématiques appliquées à l'ingénierie III chez les étudiants du troisième cycle en génie des systèmes et informatique de l'Université des sciences humaines.....24

Miguel Ángel Tarazona Giraldo
 Universidad Nacional Hermilio Valdizán

INGENIERÍAS

Prototipo de un Sistema de clasificación y envasado automatizado

Prototype of an automated classification and packaging system

Prototype d'un système automatisé de classification et de conditionnement.....44

Dr. José Antonio Velásquez Costa
 Universidad Ricardo Palma

ECONOMÍA Y GESTIÓN

Patrimonio cultural y desarrollo económico en la sección Rumicolca Piñipampa del Qollasuyo ; Salloc y Rayanllaqta del distrito de Andahuaylillas 2012, Cusco-Perú

Patrimoine culturel et développement économique dans la section Rumicolca Piñipampa de Qollasuyo ; Salloc et Rayanllaqta du district d'Andahuaylillas 2012, Cusco-Pérou.....55

Mg. Nancy Condori Muñiz
 Universidad Nacional San Antonio Abad del Cuzco

CIENCIAS SOCIALES Y HUMANIDADES

Los sistemas de gestión de aprendizaje y su relación con el aprendizaje de los estudiantes de la especialidad de informática de la Facultad de Ciencias de la Universidad Nacional De Educación Enrique Guzmán y Valle

The learning management systems and their relationship with the learning of the students of the computer science specialty of the Faculty of Science of the National University of Education Enrique Guzmán y Valle.

Systèmes de gestion de l'apprentissage et leur relation avec l'apprentissage des étudiants de la spécialité informatique de la Faculté des sciences de l'Université nationale de l'éducation Enrique Guzmán y Valle.....68

Dr. Oscar Eugenio Pujay Cristobal
 Universidad nacional Daniel Alcides Carrión
 Dr. Guillermo Pastor Morales Romero
 Universidad Nacional de Educación Enrique Guzmán y Valle

Las mujeres en la política del siglo xx: dimensión política social de Dora Mayer
Women in twentieth-century politics: Dora Mayer's social political dimension
Les femmes dans la politique du vingtième siècle: dimension politique et sociale de Dora Mayer.....78

Bib. Anatolia Elva Vidal Taco
 Universidad Nacional Mayor de San Marcos

El pensamiento crítico y su rendimiento académico de los estudiantes cusqueños de la Universidad Andina del Cusco
Critical thinking and academic performance of Cusco students of the Andean University of Cusco
Pensée critique et performance académique des étudiants de Cusco de l'Université andine de Cusco.....102

Mg. Patricia Ortega Rodríguez
 Universidad San Antonio Abad del Cusco

6

Tras la búsqueda del personaje “D” de la elite Moche
After the search for the “D” character of the Moche elite
Après la recherche du personnage «D» de l'élite moche.....116

Mg. Roland J. Alvarez Chávez
 Universidad Nacional Mayor de San Marcos

En torno a la sociología del poder y la dominación de Max weber
Around the sociology of power and the dominance of Max weber
Autour de la sociologie du pouvoir et de la domination de Max Weber.....130

Mg. Julissa Marleni Icho Yacupoma
 Universidad Nacional Mayor de San Marcos

Introducción

Nuestra región, nuestra América, está en un momento que puede definir su futuro. Estamos ante hechos que no se repiten frecuentemente. Se requiere revisar su historia y analizar el contexto global actual. Es una tarea pendiente que como Revista debemos trabajar y que nuestros colaboradores, sugerimos, deben redactar. Estos hechos trastornan la vida de todos en esta parte de América. En lo social, evidentemente, en lo político – y no sólo en los procesos electorales, en lo económico y financiero y por lo tanto el proceso de desarrollo de nuestros países.

Repasando las evidencias. En Ecuador, las grandes protestas se centraron en su capital, Quito, las protestas se inician en respuesta a la anulación de los subsidios a los combustibles. En Chile, la respuesta en la calle, empiezan en rechazo a un incremento de los pasajes en el “metro”, principalmente en Santiago, capital del país vecino. En Bolivia, las respuestas a las acusaciones de “fraude electoral”, también se centran en la capital del país, La Paz. En Colombia, semanas después, se protagonizan rechazos a las políticas del gobierno de Bogotá, centrados en sus principales ciudades, dentro de ellas, su capital.

En países como Argentina y Uruguay, las inquietudes ciudadanas, están en torno a sus procesos electorales de cambio de presidente. En Brasil, viven un reciente proceso electoral, y se está viviendo eventos contradictorios de “acusaciones” de corrupción pero que los fueros formales de la justicia no sentencian. Es el caso del ex presidente Lula que sale libre. Y los acontecimientos en la castigada Haití, son hechos recurrentes, en donde los ecos de solidaridad son apenas leves vibraciones y las protestas son como resoplos de una persona en estado comatoso.

Un acontecimiento que debe ser tratado en contexto y no solo de las “consecuencias”. En Venezuela, es evidente que está viviendo una gran migración no vista recientemente en América Latina. Las causas, entre otras es la agresión norteamericana al país llanero.

Como se puede apreciar las convulsiones, que tienen una raíz económica, desbordan las formalidades constitucionales de cada país. De una protesta económica se pasa al

cuestionamiento de las políticas de gobierno y luego al cuestionamiento a su Constitución. No se encuentra consonancia entre lo jurídico formal y el social político.

En cada país, ¿son recientes las protestas sociales? No, las protestas son relativamente frecuentes. Han sido manifestaciones reactivas a problemas sectoriales y en espacios restringidos (barriales, mineros, rurales, por ejemplo). Hoy se vive un proceso que va predominando el aspecto político. En cada país, una “chispa” está “incendiando la pradera”. Es que los problemas se estaban adormeciendo, pero no resolviendo. Se daban salidas inmediatas, pero no a largo plazo. Cada día, los precarios ascensos (movilidad social) de importantes sectores sociales evidencian el fracaso de su sostenimiento.

Otro factor a tomar en cuenta, además de los aspectos “internos” de cada país. Comprender en todas sus dimensiones lo que denominados: globalización. La presencia, no solamente “ideológica” o “política” del Oriente, China, Rusia y otros países asiáticos, cada vez tienen mayores repercusiones como inversores en toda América Latina; y que a su vez se va reconociendo otras salidas al proceso de construcción social, económico, político y cultural de nuestras sociedades. Y en oposición a esta iniciativa del Oriente, el “Occidente”, de Europa y Estados Unidos, cada vez dejan evidencias de sus debilidades y limitaciones para representar a un “Estado benefactor” o los países de las “oportunidades”, y cada vez se desdibujan de un modelo de “libertad y democracia”.

8

¿Cómo habrá jugado la presencia de China, en las economías de Ecuador y Chile? En el caso de Chile. Recordemos que China desde hace varias décadas, sostienen relaciones diplomáticas, que cada vez se amplían en mucho interés. En los últimos años, con gobiernos de diversa gama chilena, han mantenido acuerdos económicos de “mutuo interés”. Las visitas presidenciales, han sido reiteradas. Y en la última visita el actual presidente chileno, no “obedeció” al secretario de estado norteamericano, Pompeo, afirmando que no estaba conforme con los “acuerdos” comerciales con China.

A ello se suma que el impertinente grupo de Lima, avalado por los Estados Unidos, ha respaldado a un autoproclamado presidente y alentado el derrocamiento del presidente Maduro. Pero cuando se pretende la intervención militar (llámese norteamericana), el grupo de amigos de los Estados Unidos, no ha apoyado esta aventura militar. Es que se puede saber fecha de inicio. Lo que no se tiene claro es la fecha de su finalización. Sino veamos Afganistán e Irak, como ejemplos recientes. Y las trágicas consecuencias, de muerte y retroceso social que no se pueden calcular.

Las justas demandas de la ciudadanía y las repercusiones aún no han sido resueltas. Prácticamente todo está latente. Estamos en momentos de incertidumbre. Se está en los preliminares de acercamientos y maneras para conversar. Se abren posibilidades, y se desea frenar las muertes y heridos, y evitar los retrocesos económicos. Cabe anotar los acontecimientos en Chile; el número de heridos con lamentables pérdidas de la visión.

En el Perú, la situación de protesta se ha manifestado, preponderantemente, fuera de la capital - Lima. Las protestas se han manifestado en el Norte y en el Sur, básicamente en contra de determinadas políticas mineras y de no satisfacción de acuerdos, en no respetar el ambiente y la calidad de vida de la comunidad. Es recién, en estas últimas semanas, en donde se van centralizando los reclamos. Aún con acciones puntuales,

como “plantones” (enfermeras del sector salud y trabajadores de la RENIEC¹), paralizaciones (médicos y en algunas regiones), y reinicios de paros indefinidos (maestros de escuela y docentes universitarios). Así como otros sectores, llámese “informales” o “ilegales” del transporte de servicio público en Lima y Callao (regiones que concentran más del 30% de la población de Perú). Este escenario sale del proceso electoral, previa disolución del Congreso, en donde se elige a sus representantes.

Los meses de octubre y noviembre, son los momentos en donde se define el Presupuesto Nacional. Y por lo tanto es el momento de exigir las “mejoras” para cada uno de sus sectores y regiones. Las protestas y las exigencias desde las calles y desde las alturas, van acomodando las partidas presupuestales.

Los beligerantes, afirman que en el Perú estamos entrando a un proceso de protesta que se va generalizando. Otros afirman que Perú tiene un escenario diferente. La disolución del Congreso, respaldado por la mayoría ciudadana, aligera la presión social. Contradictoriamente, son las AFP (Administradoras de fondos de pensiones) que también están bajando la presión de los sectores formales con esta afiliación. El desprestigiado Congreso saliente aprobó dispositivos, entre otros, en donde los que cumplan 65 años, pueden retirar el 95.5% de sus “fondos disponibles”.

El proceso electoral terminará en enero del 2020. Es un proceso breve, si bien en el escenario de todo el país, pero que no resuelve problemas pendientes. Aún no se despuntan los candidatos. Se afirma que será un Congreso atomizado, disperso en términos de representación política, y agregaría una posible mayoría inexperta, sin cambios significativos en cuanto conformidad de sus miembros. Es que las reglas para la postulación y elección son las mismas del proceso electoral anterior. Por el bien del país, se espera, lo mínimo: honestos.

La Revista CTScafe llega a su número nueve. Continúa ampliándose los colaboradores. En Ciencias de la Salud, el grupo de colegas con la presencia de Víctor Hilario Tarazona Miranda, presentan el tema de la Bioseguridad en el área de cirugía de un Hospital Nacional. En Ciencias Básicas, el colega matemático y magíster Miguel Ángel Tarazona Giraldo, presenta el artículo acerca del software Geogebra en el aprendizaje de la matemática aplicada a la Ingeniería III. En Ingeniería, José Velásquez continúa en la línea de las aplicaciones, trata sobre el Prototipo de un Sistema de clasificación y envasado automatizado. En Economía y Gestión, tenemos la presencia de la colega Nancy Condori Muñoz con el artículo Patrimonio cultural y desarrollo económico en la sección Rumicolca Piñipampa del Qollasuyo; Salloc y Rayanllaqta del distrito de Andahuaylillas 2012, Cusco-Perú. En Ciencias Sociales y Humanidades, nuestros colegas Oscar Pujay y Guillermo Morales, presentan nos presenta Los sistemas de gestión de aprendizaje y su relación con el aprendizaje de los estudiantes de la especialidad de informática. Nuestra colega Anatolia Elva Vidal Taco, igualmente continúa una línea de publicaciones, acerca de los personaje, hombres y mujeres del Perú, demostrándose la trascendencia de cada uno de ellos; ahora presenta Las mujeres en la política del siglo xx: dimensión política social de Dora Mayer. La colega Patricia Ortega Rodríguez, desde el Cusco nos presenta El pensamiento crítico y su rendimiento académico de los estudiantes cusqueños de una universidad cusqueña.

¹ RENIEC: Registro Nacional de Identificación y Estado Civil.

Continuando en Ciencias Sociales. El colega Ronald Álvarez presente temas de reflexión en donde existen acercamientos entre las diferentes disciplinas en torno a lo social, la etnología, la sociología y la arqueología. Lo que significa pensar desde el presente conociendo el pasado y conocer el pensar del pasado. Así presenta el artículo Tras la búsqueda del personaje “D” de la elite Moche.

Esta presentación terminamos con la colega Julissa Icho Yacupoma, presenta a uno de los íconos de la sociología europea en donde es recurrente el debate sobre este tema: el poder. Presenta el artículo En torno a la sociología del poder y la dominación de Max Weber.

Para finalizar podemos afirmar, que en cada número de la Revista CTSCafe, nos aproximamos a las correspondientes interacciones entre los autores, a través de las ideas que vamos presentando.

Lima, 24 julio 2019

Dr. Francisco Javier Wong Cabanillas
Director

CIENCIAS DE LA SALUD

11

Bioseguridad en el área de cirugía del Hospital Nacional Daniel Alcides Carrión, Callao 2018



Víctor Hilario Tarazona Miranda
Universidad Nacional Mayor de San Marcos
Correo Electrónico: vtarazonam@unmsm.edu.pe



Miky Gerónimo Ortiz Ramírez
Universidad Nacional Mayor de San Marcos
Correo Electrónico: miky.ortiz@gmail.com



Paulo Cesar Olivares Taipe
Universidad Nacional Mayor de San Marcos
Correo Electrónico: paulo.olivares@unmsm.edu.pe



Ayllin Oswaldo Zavaleta Pesantes
Universidad Arzobispo Loayza
Correo Electrónico: allynos@gmail.com

12



Zoraida Judith Huamán Gutiérrez
Universidad Nacional Mayor de San Marcos
Correo Electrónico: zhuamang@unmsm.edu.pe



José Luis Aguilar Saenz
Universidad Arzobispo Loayza
Correo Electrónico: joluagui@hotmail.com



Giovanini Martínez Asmad
Universidad Arzobispo Loayza
Correo Electrónico: giovaninimar@hotmail.com



Rolando Pedro Adrianzen
Universidad Nacional Mayor de San Marcos
Correo Electrónico: rolando.pedro@gmail.com

Resumen: El presente artículo busca determinar la aplicación de normas de Bioseguridad en el área de cirugía del Hospital Nacional Daniel Alcides Carrión, Callao se utilizó como instrumento de recolección de datos un cuestionario con 28 ítems. Se usó estadística descriptiva para el análisis de los datos. Donde fueron incluidas 80 cirugías; el 97,5%(78) cumple adecuadamente las normas de bioseguridad y un 2,5%(2) cumple regularmente. En cuanto a los procedimientos generales se diagnosticó que el 96,2%(77) cumple adecuadamente y un 3,8%(3) cumplen regularmente con las

directrices básicas de bioseguridad. En el uso de elementos de protección el 90%(72) cumple adecuadamente y un 10%(8) cumplen regularmente con el uso de estos elementos de resguardo personal suministrado por el Hospital. El lavado de manos se cumple adecuadamente en un 93,8% (75) y un 6,2% (5) lo hace regularmente y en cuanto a los elementos uso de la mascarilla y mandilón cumplen adecuadamente en un 93,8% (75) y un 6,2% (5) cumple regularmente. Considerando los tipos de cirugía en mayor y menor fue mayormente adecuado en un 98.2% y 91,7% respectivamente. El nivel de cumplimiento de las normas de Bioseguridad, en sala de cirugía del Hospital Nacional Daniel Alcides Carrión– Callao, es aceptable, que impacta en la reducción de accidentes laborales con la disminución de enfermedades ocupacionales.

Palabras claves: Bioseguridad/ Lavado de manos/ Mascarillas.

Abstrac: This article seeks to determine the application of Biosafety standards in the area of surgery of the Daniel Alcides Carrión National Hospital, Callao, a questionnaire with 28 items was used as a data collection instrument. Descriptive statistics were used for data analysis. Where 80 surgeries were included; 97.5% (78) adequately comply with biosafety standards and 2.5% (2) comply regularly. Regarding the general procedures, it was diagnosed that 96.2% (77) comply adequately and 3.8% (3) regularly comply with the basic biosafety guidelines. In the use of protection elements, 90% (72) comply adequately and 10% (8) regularly comply with the use of these personal protection elements provided by the Hospital. Handwashing is adequately accomplished in 93.8% (75) and 6.2% (5) is done regularly and in terms of the elements of use of the mask and mandilon adequately meet in 93.8% (75) and 6.2% (5) meets regularly. Considering the types of surgery in major and minor it was mostly adequate in 98.2% and 91.7% respectively. The level of compliance with Biosafety standards, in the surgery room of Daniel Alcides Carrión National Hospital - Callao Hospital, is acceptable, which impacts on the reduction of occupational accidents with the decrease of occupational diseases.

Keywords: Biosecurity / Hand Washing / Masks.

Resumé: Cet article cherche à déterminer l'application des normes de biosécurité dans le domaine de la chirurgie de l'hôpital national Daniel Alcides Carrión de Callao. Un questionnaire de 28 items a été utilisé comme instrument de collecte de données. Des statistiques descriptives ont été utilisées pour l'analyse des données. Où 80 interventions chirurgicales ont été incluses; 97,5% (78) se conforment de manière adéquate aux normes de biosécurité et 2,5% (2) se conforment régulièrement. En ce qui concerne les procédures générales, il a été diagnostiqué que 96,2% (77) se conformaient de manière adéquate et 3,8% (3) se conformaient régulièrement aux directives de base en matière de biosécurité. Lors de l'utilisation des éléments de protection, 90% (72) se conforment correctement et 10% (8) se conforment régulièrement à l'utilisation de ces éléments de protection individuelle fournis par l'Hôpital. Le lavage des mains est effectué de manière adéquate dans 93,8% (75) et 6,2% (5) est effectué régulièrement. Pour ce qui est des éléments d'utilisation du masque et du mandilon, ils sont correctement satisfaits dans 93,8% (75% des cas.) et 6,2% (5) se rencontrent régulièrement. Considérant les types de chirurgie en majeur et mineur, il était généralement suffisant dans 98,2% et 91,7% respectivement. Le niveau de conformité aux normes de biosécurité, dans la salle d'opération de l'Hôpital national Daniel Alcides Carrión - Hôpital Callao, est acceptable,

ce qui a un impact sur la réduction des accidents du travail avec la diminution des maladies professionnelles.

Mots-clés: Biosécurité / lavage des mains / masques.

1. Introducción

Es importante, la aplicación correcta de las normas de bioseguridad para disminuir los accidentes laborales y las enfermedades ocupacionales a fin de ofrecer seguridad y menor riesgo de exposición accidental durante el desempeño de funciones, evitando de esta forma que se adquieran enfermedades en la población usuaria del servicio y en el personal de salud. La Organización Internacional del Trabajo indicó que 2,3 millones de personas mueren cada año alrededor del mundo a causa de accidentes y enfermedades relacionadas con el trabajo. El costo directo e indirecto de los accidentes y enfermedades profesionales se estima en 2,8 billones de dólares.

Por ello, las normas de bioseguridad en el área de la salud se encuentran diseñadas para reducir el riesgo de infección por transmisión de microorganismos o por exposición a la sangre o a cualquier otro tipo de fluido y por accidente biológico, con ese propósito Barrios (2015, 22) señaló “se busca evitar el contagio de cualquier trabajador de la salud incluyendo estudiantes y personal en entrenamiento expuesto a una situación de riesgo dentro de la red sanitaria de los servicios de salud”. En relación a lo considerado, un estudio sobre bioseguridad en el Caribe Colombiano (2017, 29) señaló “que entre el 2012 y 2013 los más accidentados son los de riesgo biológico, registrándose entre 30 y 37 accidentes. Asimismo, en las 33 instituciones evaluadas registraron un promedio de 7.6 accidentes con riesgo biológico, siendo el año 2013 el más accidentado entre las instituciones evaluadas”.

Conforme a lo señalado, es muy importante cumplir rigurosamente con los protocolos y directrices de bioseguridad porque disminuyen los accidentes laborales y las enfermedades ocupacionales. Los recientes acontecimientos mundiales relacionados a la pandemia del SIDA y la liberación de agentes y toxinas microbianos han puesto de manifiesto una problemática para todo el equipo de salud que desempeña su función en sala de operaciones. En tal sentido, el área de cirugía es un ambiente potencial donde puede suceder cualquier contaminación o contagio de infecciones por derrame de fluidos, debido a una inadecuada limpieza del instrumental y equipo y, una falta de pulcritud del ambiente. Asimismo, es muy importante cumplir debidamente con las condiciones consagradas en los manuales de gestión de residuos hospitalarios y de bioseguridad. Es necesario aplicar todas las recomendaciones para prevenir exposiciones a riesgos.

En el Perú, un estudio realizado en el Hospital Nacional Cayetano Heredia, Huamani (2016, p.10) señaló que la tasa de accidentes punzocortantes en trabajadores del servicio de sala de operaciones registra un 17%, ello manifiesta que sigue siendo un servicio vulnerable y crítico por causa de accidentes sea por contacto con fluidos corporales o por accidentes punzocortantes con objetos.

Se infiere que esta problemática del ámbito hospitalario alcanza a otras instituciones de salud pública, por la cual transmite enfermedades y riesgos al personal de sala que

pueden evitarse con una asistencia sanitaria que debe ser óptima a todo nivel. Por lo tanto, es muy importante cumplir con las normas de bioseguridad, como son: el lavado de las manos, la utilización de guantes, tapa boca, botas, asepsia y antisepsia y otras medidas esenciales. La investigación constituye un requisito fundamental para evaluar las condiciones actuales del Hospital Nacional Daniel Alcides Carrión de la Provincia Constitucional del Callao, que ha iniciado desde hace un tiempo acciones correctivas para mejorar esta situación que apunta a desarrollar fuertes niveles de protección laboral respetando y promoviendo las políticas preventivas en salud pública.

Desde un marco conceptual la Organización Mundial de la Salud define bioseguridad, como un conjunto de normas y medidas orientadas a proteger la salud del personal y de los pacientes durante el ejercicio de sus funciones ante riesgos de tipo biológico, químico y físico y del medio ambiente. Dada la importancia para la salud de las personas, el área de cirugía debe cumplir con eficiencia con todas las medidas técnicas, asépticas y de aislamiento que se requieren; cumpliendo de esa forma con las medidas preventivas del Hospital, evitando así cualquier circunstancia que ponga en peligro la vida y seguridad del personal de cirugía como en los pacientes durante un proceso quirúrgico (OMS, 2016). Es esencial conocer la importancia de las condiciones de trabajo; ello implica mantener el más alto nivel de seguridad en un proceso quirúrgico, que a su vez también implica la probabilidad de que ocurra un daño, lesión o enfermedad en las personas, causadas a través de la exposición a amenazas físicas, químicas, biológicas, factores o acciones humanas, en tal sentido las directrices mundiales recomiendan cumplir con las diversas medidas tanto para los pacientes como para los sistemas de salud. (OPS, 2016).

15

Los informes mundiales, señalan que existe una diversidad de riesgos en el ambiente quirúrgico, entre ellas se citan, las sala de operaciones para diferentes fines. Los profesionales de la salud que laboran en el área de cirugía deben cumplir con el concepto de esterilidad. Debe mantenerse estéril todo objeto perteneciente al área de cirugía. La condición en la que deben estar todos los instrumentos que puedan entrar en contacto con la brecha que abre la cirugía en el sistema defensivo del organismo deben estar esterilizados. Asimismo, los materiales y la vestimenta del personal deben encontrarse en condición estéril, tratados con las técnicas y medios comunes de control y eliminación de la población bacteriana en el ambiente quirúrgico (Archundia, 2017). Se pone de manifiesto lo cardinal que es el cumplimiento de las normativas y protocolos de atención, intervención y seguridad; ante el riesgo de exposición con fluidos como sangre, tejidos y desechos; para así evitar el incremento o el riesgo de contraer enfermedades infecciosas, que ponen en riesgo la vida y salud tanto de las personas como del personal del área de cirugía. Por ello, la investigación propuso como objetivo de investigación: determinar el cumplimiento de las normas de Bioseguridad en el Centro quirúrgico del Hospital Nacional Daniel Alcides Carrión, Callao-2018.

La investigación tiene como propósito determinar los niveles de desempeño en el área de cirugía para prevenir la exposición de riesgos ante enfermedades infecciosas emergentes que pueden ser adquiridos en la sala de cirugía, las mismas que pueden ser prevenidas cumpliendo los requisitos generales de control, usando los elementos de protección, cumpliendo con el lavado de manos y usando la mascarilla y el mandilón; que son aspectos muy sustanciales para la protección del personal que no solo deben conocer, sino cumplir a cabalidad con las normas de bioseguridad para el bienestar del

personal y de los pacientes que deben ser atendidos en condiciones óptimas de atención segura y de riesgo para evitar algún tipo de accidente hospitalario. Es importante señalar que la variable bioseguridad es considerado como un enfoque para la prevención de la salud, definida por la OMS como un conjunto de normas y medidas encaminadas a proteger la salud del personal y de los pacientes durante el ejercicio de sus funciones ante riesgos de tipo biológico, químico y físico y del medio ambiente. En cuanto a los riesgos, ello implica una probabilidad de que ocurra un daño o enfermedad en las personas a través de la exposición a amenazas físicas, químicas, biológicas, factores o acciones humanas y en particular dentro de una institución de salud. Por otro lado, Minsa, señaló que la bioseguridad se realiza en conjunto, entre el personal que debe cumplir las normas de bioseguridad, las autoridades que deben hacerlas cumplir y la administración que debe dar las facilidades para que estas se cumplan. El área de cirugía es considerada de alto riesgo biológico, por su uso predominante de procedimientos invasivos como son las intervenciones quirúrgicas, punciones, endoscopías, partos, prácticas odontológicas o cualquier procedimiento que implique lesión en tejidos o contacto con sangre o fluidos. El personal de salud que trabaja en estas áreas debe aplicar las normas generales de bioseguridad, complementándolas con protocolos de acuerdo con los procedimientos que se van a utilizar.

2. Material y métodos

2.1. Métodos y alcance de la investigación

Método Científico (cuantitativo)

16

2.1.1. Nivel

La investigación es de nivel descriptivo correlacional.

2.1.2. Tipo

La investigación de acuerdo a su finalidad fue de tipo básica.

2.2. Diseño de la investigación

Por la naturaleza de la investigación se empleó el diseño no experimental; según indica las observaciones logradas se hicieron sin la intervención del investigador.

2.3. Población y muestra

La unidad de análisis fue una cirugía del HNDAC, con criterios de inclusión, mientras que el criterio de exclusión fue el profesional que no esté relacionado al acto quirúrgico. El universo fue trabajado a través de 80 cirugías realizadas en el periodo del quince de junio a quincena de julio durante el año 2018 y se buscó evaluar al universo completo.

2.4. Técnicas e Instrumentos de recolección de datos

Los datos fueron recolectados mediante un instrumento de recolección de datos de tipo Lista de chequeo, el cual relaciona cada una de las secciones con filiación a la variable Bioseguridad. En su estructura se compone de 28 preguntas conexas a las medidas de bioseguridad. Diseñado en base a las normas generales de bioseguridad y precisiones presentadas siguiendo los lineamientos de MINSA / DGSP. El instrumento de recolección de datos ha sido examinado por un equipo de expertos del HDAC.

Los datos obtenidos en la zona de estudio fueron procesados en gabinete, utilizándose el software estadístico Spss 24 sobre esta base se efectuó el análisis e interpretación, la discusión y conclusiones.

Consideraciones éticas

El Comité de Ética del Hospital Nacional Daniel Alcides Carrión, aprobó el proyecto de investigación en el marco de la Declaración de Helsinki. Los datos encontrados fueron de uso exclusivo del grupo de investigadores; además, se obtuvo la autorización del Comité de Ética del Hospital donde se realizó la investigación.

3. Resultados

Se observó a un total de 80 cirugías.

Tabla N°1: Distribución de los niveles de bioseguridad del Hospital Nacional Daniel Alcides Carrión, Callao

	Frecuencia	Porcentaje %
Procedimientos generales		
Cumple regularmente	n=3	3,8%
Cumple adecuadamente	n=77	96,2%
Uso de elementos de protección		
Cumple regularmente	n=8	10%
Cumple adecuadamente	n=72	90%
Lavado de manos		
Cumple regularmente	n=5	6,2%
Cumple adecuadamente	n=75	93,8%
Uso de mascarilla y mandilón		
Cumple regularmente	n=5	6,2%
Cumple adecuadamente	n=75	93,8%
Variable Bioseguridad		
Cumple regularmente	n=2	2,5%
Cumple adecuadamente	n=78	97,5%
	n=80	100,0%

Fuente: elaboración propia

Lo señalado en el reporte estadístico indicó que las medidas de bioseguridad en el HNDAC se cumplen mayoritariamente en un nivel adecuado en un 97,5% y lo cumplen regularmente un 2,5%. En los procedimientos generales el nivel de cumplimiento es mayoritariamente adecuado en un 96,2% y lo cumplen regularmente un 3,8%. En cuanto al uso de elementos de protección el nivel de cumplimiento es mayoritariamente adecuado en un 90% y lo cumplen regularmente un 10%. El lavado de manos se cumple mayoritariamente en un nivel adecuado en un 93,2% y lo cumplen regularmente un 6,2%. Y respecto al uso de mascarilla y mandilón se encuentran mayoritariamente en un nivel adecuado en un 93,8% y lo cumplen regularmente un 6,2%.

Tabla N°2: Distribución de los niveles de bioseguridad del Hospital Nacional Daniel Alcides Carrión, Callao según tipo de cirugía

	Cirugía Mayor		Cirugía Menor	
	Frecuencia	Porcentaje	Frecuencia	Porcentaje
Procedimientos generales				
Cumple regularmente	n=0	0%	3	12,5%
Cumple adecuadamente	n=56	100%	21	87,5%
Uso de elementos de protección				
Cumple regularmente	n=3	5,4%	5	20,8%
Cumple adecuadamente	n=53	94,6%	19	79,2%
Lavado de manos				
Cumple regularmente	n=4	7,1%	1	4,2%
Cumple adecuadamente	n=52	92,9%	23	95,8%
Uso de mascarilla y mandilón				
Cumple regularmente	n=1	1,8%	4	16,7%
Cumple adecuadamente	n=55	98,2%	20	83,3%
Variable Bioseguridad				
Cumple regularmente	n=1	1.8%	2	8,3%
Cumple adecuadamente	n=55	98.2%	22	91,7%

Fuente: elaboración propia

El reporte estadístico indicó también que las medidas de bioseguridad en el HNDAC, considerando los casos de cirugía mayor; es adecuadamente en un 98,2% y lo cumplen regularmente el 1,8%, y en cirugía menor; lo cumplen adecuadamente el 91,7% y regularmente el 8,3%. En los procedimientos generales el nivel de cumplimiento en cirugía mayor lo cumplen adecuadamente al 100% y en cirugía menor mayoritariamente adecuado en un 87,5% y lo cumplen regularmente un 12,5%. En cuanto al uso de elementos de protección el nivel de cumplimiento en cirugía mayor es mayoritariamente adecuado en un 94,6% y lo cumplen regularmente en un 5,4%, y en cirugía menor lo cumplen mayoritariamente adecuado en un 79,2% y regularmente el 20,8%. El lavado de manos en cirugía mayor lo cumplen mayoritariamente en un nivel adecuado en un 92,9% y lo cumplen regularmente el 7,1%, y en cirugía menor lo cumplen mayoritariamente adecuado el 95,8% y lo cumplen regularmente el 4.2%. Y

respecto al uso de mascarilla y mandilón en cirugía mayor se encuentra mayoritariamente en un nivel adecuado en un 98,2% y lo cumplen regularmente un 1,8% mientras que en cirugía menor se encuentra mayoritariamente en un nivel adecuado el 91,7% y lo cumplen regularmente el 8,3%.

4. Discusión

El área de cirugía constituye entornos complejos y dinámicos frente a los retos planteados por las enfermedades infecciosas emergentes o reemergentes en lo que refiere a temas de salud ocupacional. Es necesario garantizar los controles del lugar y los protocolos que hacen referencia la observancia de las normas generales de bioseguridad, lo que implica varios aspectos importantes como los controles técnicos, el equipo de protección personal y los procedimientos en materia de bioseguridad.

Las normas de bioseguridad constituyen una herramienta de apoyo que permite ser eficaz a la hora de encontrar los requerimientos de bioseguridad en el área de cirugía, y así velar por el cumplimiento de la normativa legal existente en los protocolos de atención en el ámbito hospitalario. Es de vital importancia que los Hospitales comprendan el valor del cumplimiento de las normativas y su relevancia con las buenas prácticas del quehacer profesional que conlleve una serie de comportamientos y conductas inherentes que caractericen aspectos tales como los procedimientos generales, el uso de elementos de protección, el lavado de manos y el uso de mascarilla y mandilón, en tal sentido, las medidas de bioseguridad protegen eficazmente la vida y la salud de todas las personas en el marco de una prestación de un servicio seguro que evite un accidente laboral o una enfermedad adquirida en el área de cirugía.

20

Asimismo, los resultados en comparación con otro hospital de Lima, revelaron un mejor trabajo eficiente por parte del HNDAC, en contraste con los resultados porcentuales obtenidos de un 98,2% en cirugía mayor y un 91,7% en cirugía menor frente a un 17% de vulnerabilidad en la sala de operaciones. La investigación por lo tanto, vela por informar y proponer el cumplimiento de la normativa legal existente en los protocolos de atención en el ámbito hospitalario aplicándose las normas de manera eficiente tanto para el cuidado de los pacientes como para el personal hospitalario que atiende en el área de cirugía. El estudio como toda investigación presentó limitaciones, sin embargo las múltiples dificultades que fueron mayormente de carácter administrativo y la falta de soporte económico fueron subvencionados y corregidos con apoyo de las autoridades del Hospital, asimismo, se creó un compromiso activo por parte de otros colaboradores lo que conllevó a realizar pocos ajustes que no afectaron la calidad ni la profundidad de análisis durante todo el proceso investigativo.

5. Conclusiones

De acuerdo a lo señalado, los resultados concluyeron que las medidas de bioseguridad en el HNDAC se cumplen en su mayoría en un nivel adecuado en un 97,5% y lo cumplen regularmente un 2,5%. En los procedimientos generales el nivel de cumplimiento es mayoritariamente adecuado en un 96,2% y lo cumplen regularmente un 3,8%. En cuanto al uso de elementos de protección el nivel de cumplimiento es mayoritariamente adecuado en un 90% y lo cumplen regularmente un 10%. El lavado de manos se cumple mayoritariamente en un nivel adecuado en un 93,2% y lo cumplen regularmente un 6,2%. Y respecto al uso de mascarilla y mandilón se encuentran mayoritariamente en un nivel adecuado en un 93,8% y lo cumplen regularmente un

6,2%. Y en cirugía mayor se ubican en el nivel adecuado en un 98,2% y en cirugía menor en un 91,7%, por lo tanto se afirma que el HNDAC cumple adecuadamente con las normas de bioseguridad en todo el procedimiento quirúrgico del área, lo que indica una organización y funcionamiento correcto por todo el servicio.

6. Literatura Citada

Archundía, A. (2017) *Cirugía 1. Educación quirúrgica*. México: McGraw-Hill Interamericana Editores, S.A.

Asociación Médica Mundial (2018). *Declaración de Helsinki de la AMM – Principios Éticos para las investigaciones médicas en seres humanos*. Francia (AMM): The Association; Apr. 3 p.

Barrios, n. V. (2015) *Cumplimiento de la norma de bioseguridad por parte del personal de enfermería en el Hospital Masaya Servicios Médicos Especializados S.A.* Marzo 2015. (Tesis para optar el grado de maestro). Nicaragua.

Canales, F; De Alvarado E y Pineda E. (2014) *Metodología de la investigación. Manual para el desarrollo de personal de salud*. Mexico: Limusa.

CONICYT. (2018) *Manual de Normas de Bioseguridad y Riesgos Asociados*. Chile: Fondecyt-CONICYT.

Hernández, R., Fernández, C. y Baptista, P. (2014) *Metodología de la investigación*. México D. F: Mc Graw-Hill.

Huamaní, Y; Morales, M y Saldaña, C. (2016) *Condiciones y medidas preventivas de bioseguridad en un Hospital Nacional, 2016*. (Tesis para optar el grado de maestro). Perú.

Jornada Técnica (2005). *Bioseguridad*. España: Gobierno de España.

Ministerio de Salud el Salvador. (2012) *Lineamientos técnicos sobre bioseguridad*. El Salvador. [en línea]. 1° ed. El Salvador. [Citado: 2018 abril 09]. Disponible en: http://www.paho.org/els/index.php?option=com_docman&view=download&category_slug=documentacion-tecnica-1&alias=889-lineamientos-tecnicospdf.

Minsa. (2018). Marzo [citada: 2018 abril 04]; 1 (1): [29 p.]. Disponible en <https://https://issuu.com/ruthvg/docs/manualdebioseguridad-pronahebas/5>. pdf.

Organización Internacional del trabajo. [Publicación periódica en línea] (2018). Marzo [citada: 2018 abril 04]; 1 (1): [29 p.]. Disponible en <http://www.ilo.org/global/topics/safety-and-health-at-work/lang-es/index.htm>.

Organización Mundial de la Salud.org [Internet]. New York: Association of Cancer Online Resources, Inc.; c200001 [updated 2016 May 16; cited 2018 Jul 9]. Available from: https://www.paho.org/hq/index.php?option=com_content&view=article&id=5460:2011-bioseguridad-mantenimiento&Itemid=3952&lang=fr.org.

Organización Panamericana de la Salud.org [Internet]. New York: Association of Cancer Online Resources, Inc.; c200001 [updated 2016 Noviembre 11; cited 2018 Jul 9]. Available from: <http://www.who.int/es/news-room/detail/03-11-2016-who-recommends-29-ways-to-stop-surgical-infections-and-avoid-superbugs.org>.

Organización Mundial de la Salud. (2005). Manual de bioseguridad en el laboratorio. Suiza: OMS.

Revista Fundación Universitaria Tecnológico Comfenalco. (2018) [Publicación periódica en línea] (2017). Junio. [Citada: 2018 mayo 23]; 18 (2): [29 p.]. Disponible en https://scielo.conicyt.cl/scielo.php?pid=S0718-07642017000500021&script=sci_abstract.

Valderrama, S. (2015) Pasos para elaborar proyectos de investigación científica. Lima: San Marcos.

CIENCIAS BÁSICAS

23

El software Geogebra en el aprendizaje de la matemática aplicada a la Ingeniería III en los estudiantes del tercer ciclo de Ingeniería de Sistemas e Informática de la Universidad de Ciencias y Humanidades



Miguel Ángel Tarazona Giraldo
Universidad Nacional Hermilio Valdizán
Correo Electrónico: mitagi@gmail.com

24

Resumen: La educación y en especial la educación superior universitaria deben estar acordes a los cambios que se manifiestan en un mundo globalizado. Las nuevas tecnologías y estrategias de aprendizaje deben conjugarse en el quehacer educativo.

La investigación desarrollada determina la influencia del software Geogebra en el aprendizaje del cálculo vectorial del curso de Matemática Aplicada a la Ingeniería III en los estudiantes del tercer ciclo de Ingeniería de Sistemas e Informática de la Universidad de Ciencias y Humanidades.

Los resultados obtenidos coinciden con los trabajos señalados en los antecedentes de la presente investigación. Aplicar correctamente la Tecnología de la Información y la Comunicación– TIC, mejoran de manera significativamente la enseñanza y en especial de la matemática y sus aplicaciones.

El aporte científico está tanto en la parte metodológica como en los mismos resultados. El modelo ha de ser útil para los investigadores, sobre todo de aquellos que están comprometidos con el quehacer educativo y en especial con la educación superior.

Palabras claves: Mundo globalizado / Estrategias de aprendizaje / Tecnología de la Información / Ingeniería de Sistemas e Informática/ Software Geogebra.

Abstract: Education and especially university higher education should be in accordance with the changes that are manifested in a globalized world. New technologies and learning strategies must be combined in the educational task.

The research developed determines the influence of the Geogebra software in the learning of the vector calculation of the Applied Mathematics to Engineering III course in the students of the third cycle of Systems and Information Engineering of the University of Sciences and Humanities.

The results obtained coincide with the works indicated in the background of the present investigation. Correctly apply the Information and Communication Technologies - ICT, significantly improve teaching and especially mathematics and its applications.

The scientific contribution is as much in the methodological part as in the same results. The model must be useful for researchers, especially those who are committed to education and especially to higher education.

Keywords: Globalized world / Learning strategies / Information Technology / Systems and Computer Engineering / Geogebra Software

Résumé : L'éducation, et en particulier l'enseignement supérieur universitaire, doit être cohérente avec les changements qui se manifestent dans un monde globalisé. Les nouvelles technologies et les stratégies d'apprentissage doivent être combinées dans la tâche éducative. La recherche développée détermine l'influence du logiciel Geogebra sur l'apprentissage du calcul vectoriel du cours de Mathématiques appliquées à l'ingénierie III chez les étudiants du troisième cycle en génie des systèmes et en informatique de l'Université des sciences humaines. Les résultats obtenus coïncident avec les travaux indiqués dans le contexte de la présente enquête. Appliquer correctement les technologies de l'information et de la communication - TIC, améliorer considérablement l'enseignement, en particulier les mathématiques et ses applications. La contribution scientifique est autant dans la partie méthodologique comme dans les mêmes résultats. Le modèle doit être utile pour les chercheurs, en particulier ceux qui s'engagent pour la tâche éducative et en particulier pour l'enseignement supérieur.

Mots-clés: Monde globalisé / Stratégies d'apprentissage / Technologie de l'information / Ingénierie des systèmes et informatique / Logiciel Geogebra.

1. Introducción

El uso permanente del software educativo es un requisito, tanto para el ejercicio de la docencia como de los estudiantes. Se debe incorporar en el proceso de enseñanza aprendizaje, además de su actualización. Uno de los softwares más difundido, por las facilidades de acceso como de su práctico y versátil manejo, es el Geogebra. Al que se puede acceder de manera gratuita, así mismo conservado en cualquier medio portátil. Esta situación configura las grandes posibilidades para los jóvenes de poder trabajarlos en el laboratorio, en su hogar, así como en cualquier lugar con sus medios portátiles; llámese celular, phablet o tablet; además del laptop.

Y en una situación en donde las nuevas generaciones, que se identifican como “nativos digitales”, se deben incorporar las facilidades necesarias para que, además de la comunicación en general, tengan los insumos de aprendizaje de diversas materias universitarias. El Geogebra, brinda de manera práctica tanto los modelos matemáticos como la presentación de gráficos, lo que permite hacer “amigable” y agradable, de temas complejos de la matemática, como son: el análisis de funciones, el análisis vectorial y el estudio de la variable compleja.

En la Universidad de Ciencias y Humanidades – UCH, se organiza los estudios de Matemáticas, desde los Estudios Generales. Se toma en cuenta las carreras, para diferenciarlas. Desde el primer semestre se enseñan las Matemáticas Aplicadas a la Ingeniería. La Carrera de Ingeniería de Sistemas e Informática, cuenta con tres cursos; el interés de la presente investigación es centrarse en el curso de Matemática Aplicada a la Ingeniería III; que se desarrolla en el tercer semestre.

Es importante porque sirve para incorporar la tecnología en la enseñanza y en especial en la enseñanza de la matemática en la educación superior. Y establecer un peldaño en el modelamiento de diseños tecnológicos en la Ingeniería.

Otro aspecto importante, es que los resultados de la presente investigación, permiten realizar los ajustes necesarios, para continuar los estudios de otros temas del curso de Matemática Aplicada a la Ingeniería III; y sirve para generalizar estudios de los otros cursos de matemática. Y poder ampliarlo a las otras carreras profesionales que brinda la UCH, especialmente a las carreras de Ciencias e Ingeniería.

2. Material y métodos

2.1. Ámbito

La Facultad de Ciencias e Ingeniería de la Universidad de Ciencias y Humanidades.

2.2. Población

La población de estudio corresponde a los estudiantes del tercer semestre de la Facultad de Ciencias e Ingeniería de la Universidad de Ciencias y Humanidades, matriculados en el ciclo 2017 II. A su vez se cuenta con dos turnos, que a continuación presentamos:

Cuadro N°1: Número de estudiantes de la Facultad de Ciencias e Ingeniería de la UCH – 2017 II

Carrera Profesional	Turno Mañana	Turno Noche
Ingeniería de Sistemas e Informática	29	16

Fuente: Reporte de la Dirección Académica 2017 II UCH

La población comprende los estudiantes de la carrera profesional de Ingeniería de Sistemas e Informática de la Facultad de Ciencias e Ingeniería de la Universidad de Ciencias y Humanidades – UCH, matriculados en el semestre 2017 II. Suman un total de 45 estudiantes de Ingeniería de Sistemas e Informática.

2.3. Muestra

Por corresponder una investigación experimental, y por constituir una población relativamente pequeña, para el estudio se ha considerado a la totalidad de alumnos que suman un total de 45 estudiantes de Ingeniería de Sistemas e Informática.

Cuadro N°2: Número de estudiantes de la Carrera Profesional de Ingeniería de Sistemas e Informática - Facultad de Ciencias e Ingeniería de la UCH – 2017 II

CARRERA PROFESIONAL	TURNO MAÑANA	TURNO NOCHE
POBLACIÓN	29	16
MUESTRA	29	16

Fuente: Reporte de la Dirección Académica 2017 II UCH

2.4. Nivel y tipo de estudio.

Por su finalidad es una investigación aplicada, porque se caracteriza por modificar la conducta de los estudiantes. Por su amplitud es micro educativa, porque se circunscribe a una asignatura. Por su profundidad es una investigación descriptiva y explicativa, porque el objetivo es medir el aprendizaje de los estudiantes y analizar sus resultados. (Ary y otros, 1993).

2.5. Diseño de investigación.

La investigación es de tipo experimental (cuasi-experimental) en que se buscó establecer la relación de causalidad entre la variable independiente y dependiente, para ello se examinarán los datos que se recogieron bajo distintas condiciones experimentales.

El diseño experimental con pre y post prueba elegidos intencionalmente para la comprobación de la hipótesis causal concuerda con la propuesta por Campbell y Stanley (1966), reproducido por Hernández (2007).

En palabras de García H. (1994), se le denomina diseño entre grupos. Bajo el siguiente esquema:

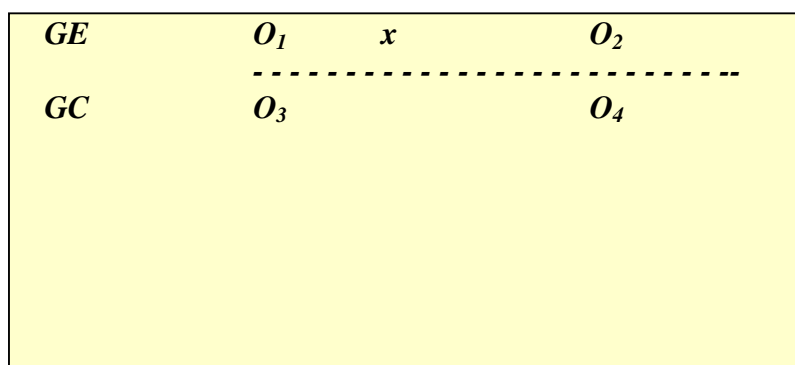

Dónde:

- O_1 y O_3 : Aplicación de la pre prueba (antes de la investigación)
- O_2 y O_4 : Es la aplicación de la post prueba (después de la investigación)
- X : Es la variable independiente (Aplicación de las tecnologías de la Información y Comunicación)
- El Espacio en blanco significa que el grupo trabajará en forma rutinaria
- GE : Grupo experimental
- GC : Grupo control
- : Los segmentos en línea indican que los grupos serán intactos es decir los estudiantes del semestre tal como se encuentran.

En toda investigación científica se planifica, se recoge información, se analiza e interpreta y se elabora el informe. El diseño de la presente investigación reinscribe dentro de la lógica cuantitativa, porque consiste en comprobar la equivalencia del grupo experimental y grupo control.

El diseño está articulado en fases que sigue un enfoque gradual e interactivo como:

- Primera fase: exploración y reconocimiento donde se analizan los contextos y sujetos que pueden ser fuente de información y las posibilidades que ofrecen para los fines y objetivos de la investigación. El contexto de este estudio se llama etapa de búsqueda.
- Segunda fase: selección de los sujetos, estrategias a utilizar, duración del estudio, etc. En este estudio se llama etapa de selección.
- Tercera fase: recojo de información, análisis e interpretación de la información, elaboración del informe y toma de decisiones en cuanto a los resultados. Se llama etapa discusión de resultados.

2.6. Técnicas e Instrumentos.

Se trabaja con los mismos instrumentos de evaluación académica, es decir, con las prácticas calificadas, desarrolladas en las sesiones de aprendizaje, tanto en aula como en laboratorio. Es decir. El sistema es vigesimal, las calificación tienen un rango de 0 a 20. La nota mínima aprobatoria es 11 (once).

2.7. Validación y confiabilidad del instrumento

Las pruebas tienen validez de expertos, en el sentido que es evaluado previamente por la Coordinación del Departamento de Matemáticas y Ciencias Naturales de Estudios Generales de la Universidad de Ciencias y Humanidades – UCH.

Las pruebas que permitieron evaluar a los estudiantes están detalladas en el Anexo 1.

2.8. Procedimiento

Se elaboraron dos pruebas de 10 preguntas cada una. Con el mismo nivel académico, es decir, con los mismos contenidos. Contemplan los tres niveles de aprendizaje: conceptual, procedimental y actitudinal.

Cuadro N°3: Estructura de la prueba aplicada a los estudiantes de la Carrera Profesional de Ingeniería de Sistemas e Informática - Facultad de Ciencias e Ingeniería de la UCH – 2017 II

Nivel	N° preguntas	Indicadores	Ítem
Conceptual	4	1. Comprende el concepto de vector. 2. Utiliza la gráfica de un vector o una superficie cuádrica. 3. Efectúa las operaciones con vectores. 4. Determina el dominio (o rango) de una función vectorial).	1 al 4
Procedimental	3	1. Grafica un vector o una superficie cuádrica con todos sus elementos. 2. Calcula los elementos de un vector o función vectorial. 3. Realiza las operaciones básicas de manera ordenada.	5 al 8
Actitudinal	3	1. Participa en aula y en laboratorio con entusiasmo. 2. En clases, participa de colaborativo con demás compañeros. 3. Presenta sus trabajos domiciliarios.	9 al 10

Fuente: Reporte de la Dirección Académica 2017 II UCH

2.9. Presentación de datos.

Se aplicaron las pruebas calificadas y se procederá a ordenar los resultados, tomando en cuenta las características de las preguntas. Y luego se ordenarán considerando los niveles de aprendizaje, se utilizará MS-Excel.

3. Resultados

Resultados de la aplicación de la pre prueba

Se aplicó una prueba antes de desarrollar la propuesta de investigación a los estudiantes de la muestra de estudio elegido, que son los estudiantes del III semestre 2017-II, organizados en dos grupos. Grupo experimental constituido por los estudiantes del turno mañana, de la misma manera a los estudiantes del grupo control constituido por los estudiantes del turno noche de la Carrera Profesional de Ingeniería de Sistemas e Informática de la Facultad de Ciencias e Ingeniería de la UCH; que a continuación se muestra los siguientes resultados obtenidos:

Cuadro N° 3: Resultados de la aplicación de la pre prueba del grupo experimental de los estudiantes de la Carrera Profesional de Ingeniería de Sistemas e Informática de la Facultad de Ciencias e Ingeniería – UCH

Notas	f _i	F _i	h _i %	Hi %
5	2	2	6,90	6,90
6	2	4	6,90	13,79
7	3	7	10,34	24,14
8	3	10	10,34	34,48
9	4	14	13,79	48,28
10	6	20	20,69	68,97
11	5	25	17,24	86,21
12	1	26	3,45	89,66
13	2	28	6,90	96,55
14	1	29	3,45	100,00
TOTAL	29		100,00	

Fuente: Resultados de la aplicación de la pre prueba de grupo experimental – agosto 2017.

En el cuadro anterior se observa más estudiantes desaprobados, que representa el 68,97% de la muestra, por tanto el 31,03% la aprobaron.

Cuadro N° 5: Resumen estadísticos de la aplicación de la pre prueba del grupo experimental de los estudiantes de la Carrera Profesional de Ingeniería de Sistemas e Informática de la Facultad de Ciencias e Ingeniería - UCH.

Estadígrafos		Puntajes obtenidos
N	Válidos	29
	Perdidos	0
Media		9,310345
Mediana		10,000000
Moda		10,000000
Desv. tít.		2,346782726
Varianza		5,507389163
Mínimo		5
Máximo		14
Suma		270
Percentiles	25	8
	50	10
	75	11

Fuente: Resultados procesados por el investigador – agosto 2017.

Interpretación:

- Como se puede observar en la tabla anterior el mínimo puntaje es de 05 que lo obtuvieron cuatro estudiantes y el máximo punto es de 14 que lo obtuvieron solo dos estudiantes; asimismo, tienen en promedio 9,31 puntos. El puntaje con mayor frecuencia en los estudiantes es de 10 puntos.
- El puntaje de los estudiantes del grupo experimental en la pre prueba, se dispersa en promedio 2,346 puntos con respecto al valor central.

Gráfico N° 1

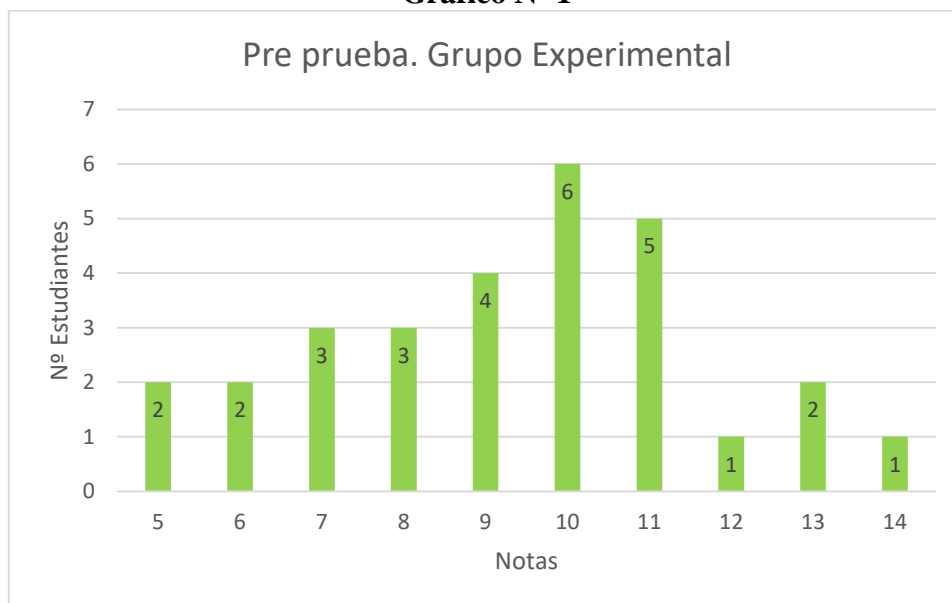

Fuente: Resultados procesados por el investigador – agosto 2017.

Cuadro N° 6: Resultados de la aplicación de la pre prueba del grupo control de los estudiantes de la Carrera Profesional de Ingeniería de Sistemas e Informática de la Facultad de Ciencias e Ingeniería - UCH.

Notas	f _i	F _i	h _i %	Hi %
5	1	1	6,25	6,25
6	2	3	12,5	18,75
7	3	6	18,75	37,50
9	4	10	25,00	62,50
10	2	12	12,5	75,00
11	2	14	12,5	87,50
12	1	15	6,25	93,75
13	1	16	6,25	100,00
TOTAL	16		100,0	

Fuente: Resultados de la aplicación de la pre prueba de grupo control – agosto 2017.

En el cuadro anterior se observa claramente que existen más estudiantes desaprobados que representa el 75,00% de la muestra, solo el 25,00% de estudiantes la aprobaron.

Cuadro N° 7: Resumen estadísticos de la aplicación de la pre prueba del grupo control de los estudiantes de la Carrera Profesional de Ingeniería de Sistemas e Informática de la Facultad de Ciencias e Ingeniería - UCH.

Estadígrafos		Puntajes obtenidos
N	Válidos	16
	Perdidos	0
Media		8,8125
Mediana		9,0000
Moda		9,0000
Desv. típ.		2,315707235
Varianza		5,3625
Mínimo		5
Máximo		13
Suma		141
Percentiles	25	7
	50	9
	75	11

Fuente: Resultados procesados por el investigador – agosto 2017.

Interpretación:

- Como se puede observar en la tabla anterior el mínimo puntaje es de 5 y el máximo punto es de 13 que lo obtuvieron solo un estudiante; asimismo, tienen en promedio 8,81 puntos. El puntaje con mayor frecuencia es de 08 puntos.
- El puntaje de los estudiantes del grupo experimental en la pre prueba, se dispersa en promedio 2,3157 puntos con respecto al valor central.

32

Gráfico N° 2



Fuente: Resultados procesados por el investigador – agosto 2017.

Resultados de la aplicación de la post prueba

Se aplicó una prueba después de desarrollar la propuesta de investigación a los estudiantes de la muestra de estudio elegido, que son los estudiantes del III semestre

2017-II, organizados en dos grupos: grupo experimental constituido por los estudiantes de la Carrera Profesional de Ingeniería de Sistemas e Informática de la Facultad de Ciencias e Ingeniería de la UCH, de la misma manera a los estudiantes del grupo control constituido por los estudiantes Carrera Profesional de Ingeniería de Sistemas e Informática de la Facultad de Ciencias e Ingeniería de la UCH; que a continuación se muestran los siguientes resultados obtenidos:

Cuadro N° 8: Resultados de la aplicación de la post prueba del grupo experimental de los estudiantes Carrera Profesional de Ingeniería de Sistemas e Informática de la Facultad de Ciencias e Ingeniería de la UCH.

Notas	f_i	F_i	$h_i \%$	$H_i \%$
7	1	1	3,45	3,45
9	2	3	6,90	10,34
10	2	5	6,90	17,24
11	4	9	13,79	31,03
12	5	14	17,24	48,28
13	5	19	17,24	65,52
14	3	22	10,34	75,86
15	3	25	10,34	86,21
16	2	27	6,90	93,10
17	2	29	6,90	100,00
TOTAL	29		100,00	

Fuente: Resultados de la aplicación de la post prueba de grupo experimental – diciembre 2017.

33

En el cuadro anterior se observa claramente que existen más estudiantes aprobados que representa el 82,76% de la muestra de estudio, solo el 17,24% de estudiantes la desaprobaron.

Cuadro N° 09: Resumen estadísticos de la aplicación de la post prueba del grupo experimental de los estudiantes de la Carrera Profesional de Ingeniería de Sistemas e Informática de la Facultad de Ciencias e Ingeniería de la UCH.

Estadísticos		Puntajes obtenidos
N	Válidos	29
	Perdidos	0
Media		12,65517
Mediana		13,00000
Moda		12,00000
Desv. típ.		2,4535086
Varianza		6,0197044
Mínimo		7
Máximo		17
Suma		367
Percentiles	25	11
	50	13
	75	14

Fuente: Resultados procesados por el investigador – diciembre 2017

Interpretación:

- Como se puede observar en la tabla anterior el mínimo puntaje es de 07 y el máximo punto es de 17 que lo obtuvieron tres estudiantes; asimismo, tienen en promedio 12,655 puntos.
- El puntaje de los estudiantes del grupo experimental en la post prueba, se dispersa en promedio 2,4535 puntos con respecto al valor central.

Gráfico N° 03:

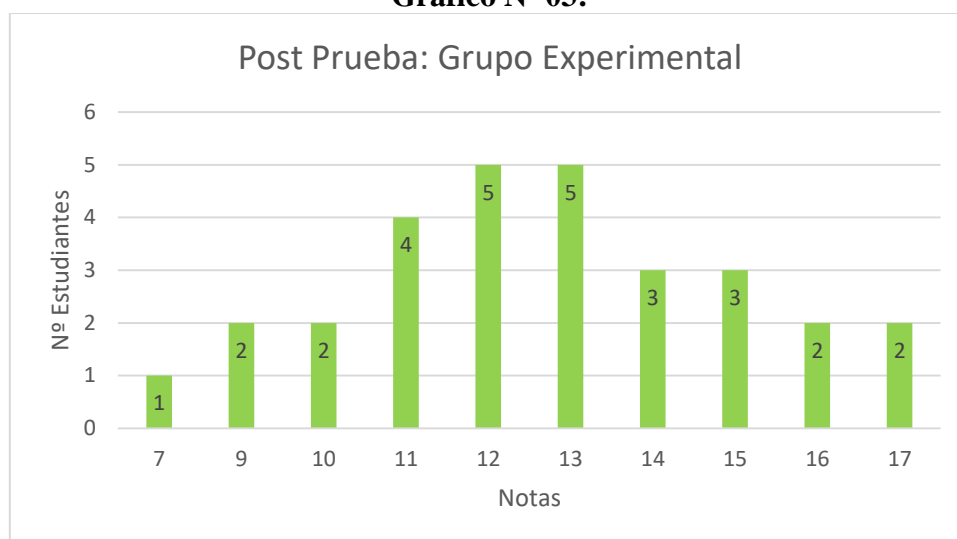

Fuente: Resultados procesados por el investigador – agosto 2017.

34

Cuadro N° 10: Resultados de la aplicación de la post prueba del grupo control de los estudiantes de la Carrera Profesional de Ingeniería de Sistemas e Informática de la Facultad de Ciencias e Ingeniería de la UCH

Notas	f _i	F _i	h _i %	H _i %
7	2	2	12,50	12,50
8	2	4	12,50	25,00
9	3	7	18,75	43,75
10	3	10	18,75	62,50
11	4	14	25,00	87,50
12	1	15	6,25	93,75
13	1	16	6,25	100,00
TOTAL	16		100,00	

Fuente: Resultados de la aplicación de la post prueba de grupo control – diciembre 2017.

En el cuadro anterior se observa claramente que existen más estudiantes desaprobados que representa el 62,50% de la muestra de estudio, y el 37,50% de estudiantes la aprobaron.

Cuadro N° 11: Resumen estadísticos de la aplicación de la post prueba del grupo control de los estudiantes de la Carrera Profesional de Ingeniería de Sistemas e Informática de la Facultad de Ciencias e Ingeniería de la UCH.

Estadígrafos		Puntajes obtenidos
N	Válidos	16
	Perdidos	0
Media		9,75
Mediana		10,000000
Moda		11,000000
Desv. típ.		1,732051
Varianza		3,000000
Mínimo		7
Máximo		13
Suma		156
Percentiles	25	9,75
	50	11
	75	13

Fuente: Resultados procesados por el investigador – diciembre 2017.

Interpretación:

- Como se puede observar en la tabla anterior el mínimo puntaje es de 07 y el máximo punto es de 13, tienen en promedio 10,00 puntos.
- El puntaje de los estudiantes del grupo experimental en la pre prueba, se dispersa en promedio 1,73205 puntos con respecto al valor central.

Gráfico N° 4:

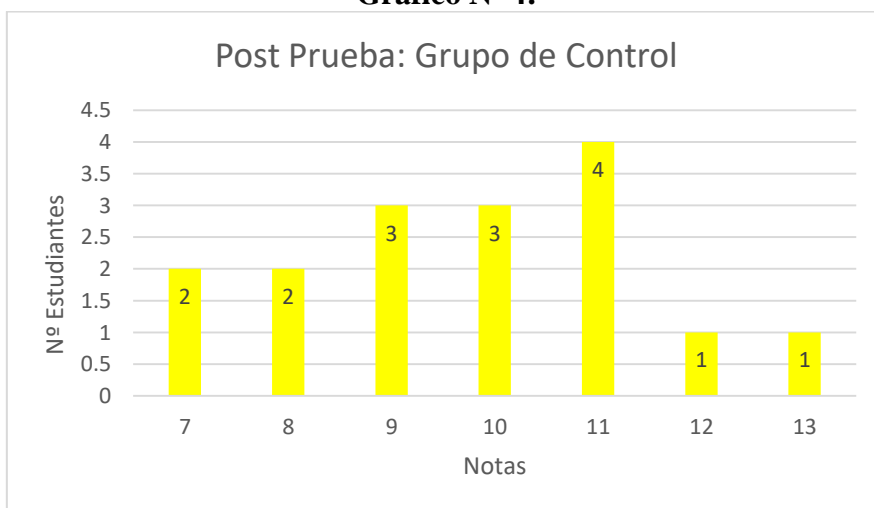

Fuente: Resultados procesados por el investigador – agosto 2017.

3.1. Análisis inferencial y contrastación de las hipótesis.

Para probar las hipótesis planteadas en nuestra investigación probamos por la prueba estadística de la **prueba Z⁽²⁾**, por tener una muestra de estudio más de 30 estudiantes; asimismo de los resultados estadísticos descriptivos obtenidos de la pre prueba y post prueba de los grupos establecidos (experimental y control) defieren entre sí de manera significativa respecto de sus medias y varianzas.

Para probar esta hipótesis, se analizó teniendo en cuenta el diseño cuasi – experimental, con la finalidad de comparar la homogeneidad de los datos obtenidos en la pre prueba y post prueba, asimismo se estableció un nivel de significación de 0,05 ó 95% de confiabilidad ($\alpha = 0,05_{2 \text{ colas}}$) por tratarse de una investigación de carácter educativo.

Prueba Z para determinar la homogeneidad de la pre prueba entre grupos diferentes:

Para la cual planteamos las siguientes hipótesis estadísticas:

H₀: No existen diferencias estadísticamente significativas entre los puntajes medias obtenidos por los estudiantes del grupo experimental y control antes de haber aplicado la variable independiente.

$\mu_E = \mu_C$ (Prueba de dos colas o bilateral)

H₁: Existen diferencias estadísticamente significativas entre los puntajes medias obtenidos por los estudiantes del grupo experimental y control antes de haber aplicado la variable independiente.

$\mu_E \neq \mu_C$ (Prueba de dos colas o bilateral)

Si se cumple los supuestos de $z_{\alpha/2}$, entonces z_c es el estadístico adecuado para probar la hipótesis planteada siguiendo el teorema central del límite:

$$Z_C = \frac{\bar{x}_1 - \bar{x}_2}{\sqrt{\frac{S_1^2}{n_1} + \frac{S_2^2}{n_2}}}$$

Donde:

\bar{x}_1 = Media del grupo experimental

\bar{x}_2 = Media del grupo control

S_1^2 = Varianza del grupo experimental

S_2^2 = Varianza del grupo control

n_1 = Número de estudiantes del grupo experimental

n_2 = Número de estudiantes del grupo control

² Pérez De Vargas, V. (2002) Bioestadística. Madrid: Centro de Estudios Ramón Areces, p. 404

Cuadro N° 12: Resultados de las medidas de tendencia central y dispersión de la pre prueba.

GRUPOS	N		Media	Desv. típ	Varianza
	Válidos	Perdidos			
GRUPO EXPERIMENTAL	29	0	9,310345	2,346783	5,507389
GRUPO CONTROL	16	0	8,8125	2,315707	5,3625

Fuente: elaboración propia

Reemplazando estos resultados en la prueba Z_c :

$$Z_c = \frac{9,310345 - 8,8125}{\sqrt{\frac{(5,507389)^2}{29} + \frac{(5,3625)^2}{16}}} = 0,29525112$$

En la tabla el valor teórico o crítico de la prueba Z con un nivel de significación de: $\alpha = 0,05_{2 \text{ colas}}$, es igual a 1,960 ($z_{\alpha/2} = 1,960$) y ubicando estos valores en el gráfico:

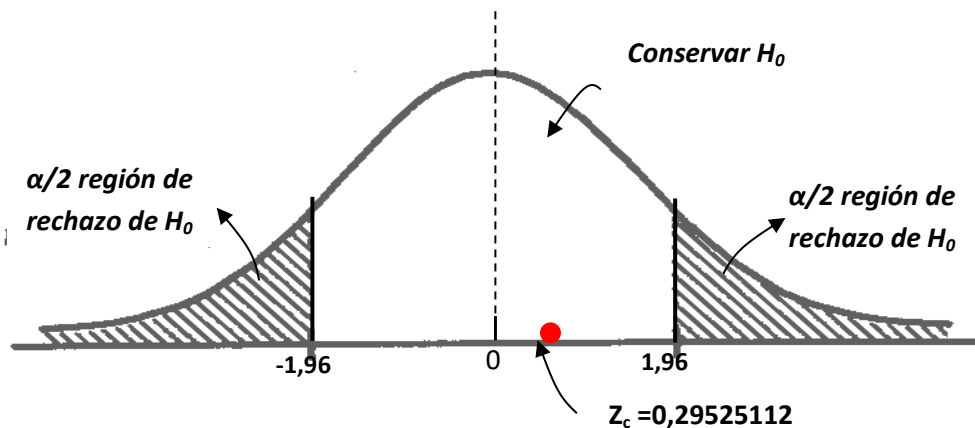

Discusión:

Como $|z_c| < |z_{\alpha/2}|$ o sea $|0,295| < |1,960|$; es decir la razón observada de $z_c = 0,295$ es menor que $z_{\alpha/2} = 1,960$ y observando en el gráfico anterior el valor de $z_c = 0,295$ se encuentra en la región de aceptación de H_0 , por lo tanto; aceptamos la hipótesis estadística nula: “No existen diferencias estadísticamente significativas entre los puntajes medias obtenidos por los estudiantes del grupo experimental y control antes de haber aplicado la variable independiente”.

Interpretación:

En conclusión, afirmamos que no existe diferencias estadísticas real entre las medias obtenidas por los estudiantes del grupo experimental y control en la pre prueba antes de la aplicación de la variable independiente, entonces se comprueba que los grupos en estudio son homogéneos.

Prueba Z para determinar la homogeneidad de la post prueba entre grupos diferentes:

Para la cual planteamos las siguientes hipótesis estadísticas:

H₀: No existen diferencias estadísticamente significativas entre los puntajes medias obtenidos por los estudiantes del grupo experimental y control después de haber aplicado la variable independiente.

$\mu_E = \mu_C$ (Prueba de dos colas o bilateral)

H₁: Existen diferencias estadísticamente significativas entre los puntajes medias obtenidos por los estudiantes del grupo experimental y control después de haber aplicado la variable independiente.

$\mu_E \neq \mu_C$ (Prueba de dos colas o bilateral)

Si se cumple los supuestos de $z_{\alpha/2}$, entonces z_c es el estadístico adecuado para probar la hipótesis planteada siguiendo el teorema central del límite:

$$Z_c = \frac{\bar{x}_1 - \bar{x}_2}{\sqrt{\frac{S_1^2}{n_1} + \frac{S_2^2}{n_2}}}$$

Aplicando SPSS.17 se obtiene las medidas de tendencia central y dispersión en la siguiente tabla

38

Cuadro N° 13: Resultados de las medidas de tendencia central y dispersión de la post prueba.

GRUPOS	N		Media	Desv. típ.	Varianza
	Válidos	Perdidos			
GRUPO EXPERIMENTAL	29	0	12,65517	2,453509	6,019704
GRUPO CONTROL	16	0	9,75	1,732051	3,00

Fuente: elaboración propia

Reemplazando estos resultados en la prueba Z_c :

$$Z_c = \frac{12,65517 - 9,75000}{\sqrt{\frac{(6,019704)^2}{29} + \frac{(3,00000)^2}{16}}} = 2,15817805$$

En la tabla el valor teórico o crítico de la prueba Z con un nivel de significación de: $\alpha = 0,05_{2 \text{ colas}}$, es igual a 1,960 ($z_{\alpha/2} = 1,960$) y ubicando estos valores en el gráfico:

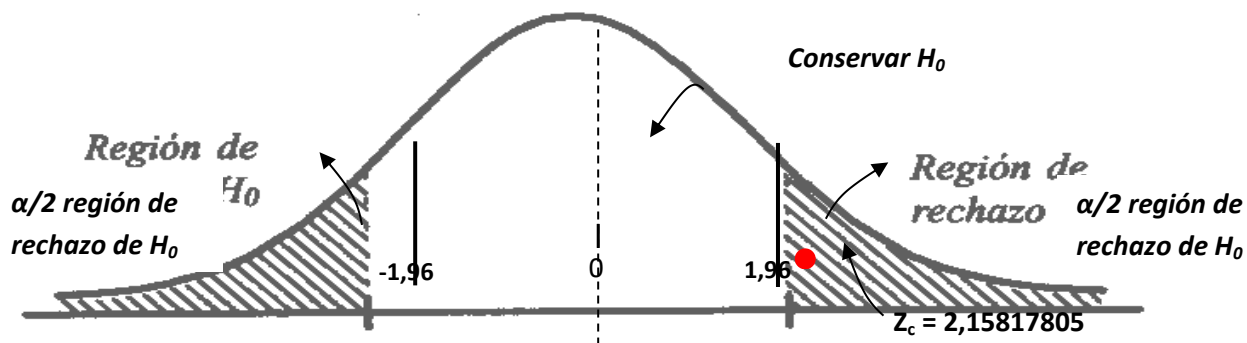

Como $|z_c| > |z_{\alpha/2}|$ o sea $|2,158| > |1,960|$; es decir la razón observada de $z_c = 2,158$ es menor que $z_{\alpha/2} = 1,960$ y observando en el gráfico anterior el valor de $z_c = 2,158$ se encuentra en la región de rechazo de H_0 , por lo tanto; rechazamos la hipótesis estadística nula; es decir, “Existen diferencias estadísticamente significativas entre los puntajes medias obtenidos por los estudiantes del grupo experimental y control antes de haber aplicado la variable independiente”.

Interpretación:

En conclusión, afirmamos que existen diferencias estadísticamente significativas entre las medias obtenidas en la Post prueba por los estudiantes del grupo experimental y control, entonces se comprueba que la variable independiente influye positivamente en la enseñanza.

Prueba t para determinar el contraste de muestras dependientes:

Planteamos las hipótesis estadísticas:

H₀: No existen diferencias estadísticamente significativas entre los puntajes medias obtenidos en el rendimiento académico antes y después de seguir la enseñanza de la asignatura.

$\mu_E = 0$

H₁: Existen diferencias estadísticamente significativas entre los puntajes medias obtenidos en el rendimiento académico antes y después de seguir la enseñanza de la asignatura.

$\mu_E \neq 0$

Como se trata de estudiantes del mismo grupo, el modelo estadístico que utilizaremos será la prueba **t-student** para dos muestras dependientes llamados también apareadas o relacionadas con una probabilidad de $\alpha = 0,05_{2 \text{ colas}}$ para las hipótesis planteadas que es el siguiente:

Cuadro N° 14: Prueba **t-student** para medias de dos muestras emparejadas del grupo experimental.

Prueba t para medias de dos muestras emparejadas		
	Variable 1	Variable 2
Media	9,310344828	12,65517241
Varianza	5,507389163	6,019704433
Observaciones	29	29
Coefficiente de correlación de Pearson	0,775980455	
Diferencia hipotética de las medias	0	
Grados de libertad	28	
Estadístico t	-11,1899432	
P(T<=t) una cola	3,80272E-12	
Valor crítico de t (una cola)	1,701130934	
P(T<=t) dos colas	7,60545E-12	
Valor crítico de t (dos colas)	2,048407142	

Fuente: elaboración propia

Estadísticos de muestras relacionadas del grupo experimental

Los grados de libertad son $N - 1 = 29 - 1 = 28$ grados de libertad, de la tabla de valores críticos de la distribución de t-student con $\alpha = 0,05_{2 \text{ colas}}$ y de 28 grados de libertad es:

$t_{\text{crit.}} = 2,0484$

Tomando la decisión con respecto al análisis estadístico de los datos obtenidos se tiene que como $|t_0 = 11,1889| > |t_c = 2,0484|$; (es decir $t_0 = 11,1889$ es mayor que el valor crítico o teórico $t_c = 2,0484$ por lo tanto rechazamos la hipótesis nula (H_0) y aceptamos la hipótesis alterna (H_1); es decir:

“Existen diferencias estadísticamente significativas entre los puntajes medias obtenidos en el rendimiento académico antes y después de seguir la enseñanza de la asignatura”.

40

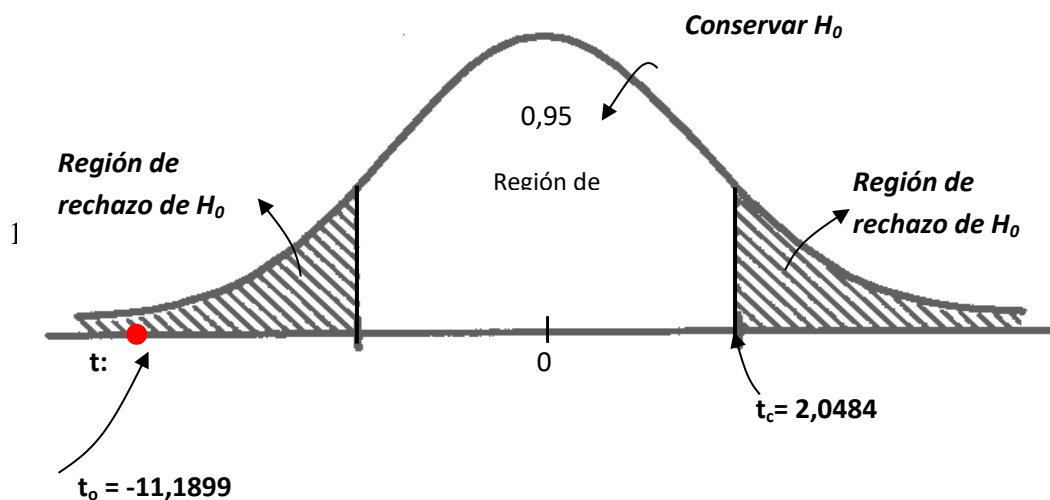

4. Discusión

- Presentar la contrastación de los resultados del trabajo de campo con los referentes bibliográficos de las bases teóricas. Los resultados obtenidos coinciden con los trabajos señalados en los antecedentes de la presente investigación. Aplicar correctamente las Tecnología de la Información y la Comunicación – TIC, mejoran de manera significativamente la enseñanza y en especial de la matemática y sus aplicaciones. La presente investigación ha tratado sobre el uso de la plataforma Geogebra, cada día más extendido en el ambiente universitario, comprobándose la importancia de los softwares matemáticos.
- Presentar la contrastación de la hipótesis general en base a la prueba de hipótesis. La Hipótesis general: El uso del software Geogebra influye significativamente en el aprendizaje del cálculo vectorial del curso de Matemática Aplicada a la Ingeniería III en los estudiantes del tercer ciclo de Ingeniería de Sistemas e Informática del semestre 2017 – II de la Universidad de Ciencias y Humanidades, es comprobada mediante el proceso experimental de aplicarles las pruebas pre y post. También se realizaron las pruebas en donde se verifican que los dos grupos (experimental y de control) antes del uso del software Geogebra, eran dos grupos iguales. Y la segunda prueba que se comprobó es la diferencia significativa de los resultados en el propio grupo experimental. Que si hubo mejoras significativas.

5. Conclusiones

- La Hipótesis general. El uso del software Geogebra influye significativamente en el aprendizaje del cálculo vectorial del curso de Matemática Aplicada a la ingeniería III en los estudiantes del tercer ciclo de Ingeniería de Sistemas e Informática del semestre 2017 – II de la Universidad de Ciencias y Humanidades fue contrastada.
- La Hipótesis acerca de los resultados, en el mismo grupo experimental, arrojaron resultados de una mejora significativa, luego del uso del software Geogebra.
- Se confirmó que los dos grupos (experimental y de control), eran grupos relativamente homogéneos, antes del uso del software Geogebra.

6. Literatura Citada

Ary, Donald y otros. (1993). Introducción a la Investigación Pedagógica. Ed. Mc Graw Hill 2da. Edic. México.

Barriga Arceo Y Hernández Rojas (2001). Estrategias Docentes para un Aprendizaje Significativo. Editorial Premium, Lima.

Becco, Guillermo (2000) Vigotsky y las Teorías del Aprendizaje - Conclusiones y Reflexión Final, http://perso.wanadoo.es/angel.saez/pagina_nueva_165.htm

García Díaz, J.E. (1998) Hacia una teoría alternativa sobre los contenidos escolares. Sevilla: Díada, p. 81

García Pérez Francisco F. (2000) Un Modelo Didáctico Alternativo para transformar la Educación: El Modelo de Investigación en la Escuela. Scripta Nova. Revista Electrónica de Geografía y Ciencias Sociales. Universidad de Barcelona [ISSN 1138-9788] N° 64, 15 de mayo de 2000. Departamento de Didáctica de las Ciencias. Facultad de Ciencias de la Educación. Universidad de Sevilla. <http://www.ub.es/geocrit/sn-64.htm>

González, J.; Seoane, J. Y Robles, G. (2003) Introducción al software libre, UOC.

Hernández S. Roberto - Carlos Sampieri C. Y Pilar Baptista L. (2007); Metodología De La Investigación; Mc Graw-Hill/Interamericana Editore S.A. México.

Hohenwarter, M., (2008) Open Source and Online Collaboration: The Case of GeoGebra, plenary talk, 4th International Workshop on Mathematical and Scientific e-Contents (MSEC 2008), Trondheim, Norway.

Huerta Rosales, Moisés (2001). Enseñar a aprender significativamente. Editorial San Marcos. Perú.

Limon, M. Y Carretero, M. (1995), "Aspectos Evolutivos y Cognitivos: adolescencia, Educación Secundaria Obligatoria y reforma educativa actual", en: Cuadernos de Pedagogía, 238, pp.39-41.

42

Martínez Martínez, Evelio Y Murillo, Jorge Franco (2007) Principios y filosofía del software libre. <http://www.eveliux.com/mx/Principios-y-filosofia-del-software-libre.html>. Accesado el 04 de octubre del 2017. Publicado en la Revista RED.

Pérez De Vargas, V. (2002) Bioestadística. Madrid: Centro de Estudios Ramón Areces, p. 404

Pozo, J. I. Y Gomez Crespo, M.A. (1998), "El aprendizaje de conceptos científicos: del aprendizaje significativo al cambio conceptual", en: Aprender y enseñar Ciencia, Morata/ MEC, Madrid, pp. 84-127.

Rodríguez Artacho, Miguel (2000) El proceso de aprendizaje y las teorías educativas <http://sensei.ieec.uned.es/~miguel/tesis/node14.html>

UNESCO (1990), Declaración Mundial de la Educación para Todos, párr. 4

INGENIERÍAS

43

Prototipo de un Sistema de clasificación y envasado automatizado



José Antonio Velásquez Costa
Ingeniería Industrial - Universidad Ricardo Palma
Maestría en Ingeniería Industrial con mención en Gestión y Planeamiento empresarial -
Universidad Ricardo Palma
Doctor en Gestión Empresarial - Universidad Hermilio Valdizán
Catedrático universitario en carreras de Pregrado y Posgrado
Consultor de empresas públicas y privadas en Automatización Industrial, Mejora continua e
Innovación Tecnológica.
Correo electrónico: jvelasquezc@outlook.com

44

Resumen: El presente artículo tiene como objetivo principal describir el proceso automatizado para la distribución de piezas metálicas desde una estación de descarga a un área de almacén previo proceso de empaquetado. Todo ello haciendo uso de tecnologías neumáticas y PLC empleando el software TIA Portal V14. En el desarrollo de la parte operativa, se consideró pertinente el uso de cilindros neumáticos de doble efecto, cilindro neumático rotario, electroválvulas, sensores magnéticos y pulsadores, se logró obtener así el sistema de clasificación y envasado automatizado, el resultado de este prototipo tiene como principal ventaja el de ser un sistema útil y compatible con cualquier pieza metálica que requiera de ser empaquetada para ser finalmente comercializada en el mercado. Además, el proyecto espera contribuir con la reducción de costos generados por la mano de obra, el aumento de la seguridad en el proceso industrial de empaquetado, la reducción de tiempos en el proceso antes descrito y un aumento en la productividad de todo proceso que incluya dentro de sus actividades nuestro prototipo de sistema automatizado. El prototipo fue desarrollado por Ángela Álvarez, Gerson Giraldo, Estefany Rengifo.

Palabras Clave: Envasado/ Clasificación/ Procesos/ Automatización

Abstract: The main objective of this article is to describe the automated process for the distribution of metal parts from a discharge station to a warehouse area prior to the packaging process. All this using pneumatic and PLC technologies using the TIA Portal V14 software. In the development of the operative part, it was considered pertinent the use of double effect pneumatic cylinders, rotary pneumatic cylinder, electrovalves, magnetic sensors and pushbuttons, thus obtaining the automated classification and packaging system, the result of this prototype is as main advantage of being a useful system and compatible with any metal part that requires packaging to be finally commercialized in the market. In addition, the project hopes to contribute to the reduction of costs generated by labor, the increase of safety in the industrial packaging process, the reduction of time in the process described above and an increase in the productivity of any process that includes within our activities our automated system

prototype. The prototype was developed by Ángela Álvarez, Gerson Giraldo, Estefany Rengifo.

Key Words: Packaging, Classification, Processes, Automation

Résumé : Le but de cet article est de décrire le processus automatisé de distribution de pièces métalliques d'un poste de déchargement à une zone d'entrepôt avant le processus d'emballage. Tout cela en utilisant des technologies pneumatiques et des automates programmables avec le logiciel TIA Portal V14. Dans l'élaboration du dispositif, l'utilisation de vérins pneumatiques à double effet, de vérins pneumatiques rotatifs, d'électrovannes, de capteurs magnétiques et de bouton-poussoir a été jugée pertinente, ce qui a permis d'obtenir le système de classification et d'emballage automatisé. L'avantage d'être un système utile et compatible avec toute pièce métallique devant être emballée pour être enfin commercialisé sur le marché. En outre, le projet devrait contribuer à la réduction des coûts liés à la main-d'œuvre, à l'augmentation de la sécurité dans le processus d'emballage industriel, à la réduction du temps nécessaire au processus décrit ci-dessus et à une augmentation de la productivité de tout processus incluant Dans le cadre de ses activités, notre prototype de système automatisé. Le prototype a été développé par Ángela Álvarez, Gerson Giraldo, Estefany Rengifo.

Mots-clés: Conditionnement / Tri / Procédés / Automatisation

1. Introducción

El sistema de clasificación y envasado automatizado permitirá realizar el empaquetado y preparación de pedidos; y permitirán al operario maniobrar el traslado de las piezas metálicas al área de almacén con tiempos estándares y con poco margen para el error, introduciendo una programación en el software, el tamaño de las piezas puede modificarse cuantas veces se requiera y el prototipo trasladará la pieza solicitada de forma automática hacia el punto de destino que se requiera.

Los principales sectores industriales en los que se podría aplicar el prototipo son: manufactura, automotriz, envase y embalaje, alimentaria entre otros.

2. Situación actual

Actualmente el movimiento de piezas metálicas en la industria se realiza a través de grúas maniobradas por un operario, para luego situarlo en el lugar donde corresponda, en este caso, si el producto se va a almacenar (producto terminado), el operario a través de la grúa ubica el producto dentro del empaque adecuado para luego ser traslado mediante una faja a un montacarga hidráulico (operado por otro trabajador) al almacén.

Actualmente, en las empresas de manufacturas metal mecánicas, se trabaja con pesadas piezas metálicas, y estas tienen que ser movilizadas según se requiera de una estación a otra o incluso ser trasladadas hacia otro taller contiguo, para esto es conveniente trabajarlo mediante un sistema que automatice este proceso de traslado y lo vuelva cíclico, logrando esto se evitará las demoras en el traslado, y a su vez hacerlo un proceso más continuo garantizando la seguridad de los operarios y de todas las personas implicadas en este proceso.

3. Problema general

El principal obstáculo que representa el método de trabajo actual de movimiento de piezas metálicas es la gran cantidad de operarios implicados en el proceso, que generan un aumento de los costos operativos si es que no se logra estandarizar este proceso mediante la automatización de un sistema de envasado.

4. Objetivo general

El objetivo principal del prototipo es reducir los costos de mano de obra por medio de un sistema automatizado de traslado de piezas que signifique una menor cantidad de operarios implicados en el proceso.

5. Marco teórico

La Automatización industrial es la utilización de sistemas que controlan equipos o maquinas industriales, también hace referencia al uso de tecnología de punta con el fin de disminuir la intervención de operarios en un proceso industrial, es decir, se pretende reemplazar la participación del hombre por la asistencia de máquinas que realicen el mismo proceso en forma y tiempo estandarizados.

La principal diferencia entre la mecanización realizada por operarios es que son asistidos por equipos mediante el uso de su propia fuerza, mientras que en la automatización disminuye la necesidad de contar físicamente con un operario que maniobre la maquinaria, consecuencia de ello también se reduce los riesgos para el operario.

Son muchos los beneficios de implementar la automatización industrial en un proceso, dentro los cuales tenemos:

- Sustitución de operarios en actividades repetitivas o que representan algo riesgo para su bienestar.
- Sustitución de operario en tareas que excedan sus capacidades tales como alzar cargas pesadas, trabajos en condiciones ambientales extremas o actividades que requieran una alta precisión.
- Aumento de la productividad, a consecuencia de mantener una línea de producción estandarizada, con paradas mínimas en el proceso.

Uno de los primeros enfoques que la automatización planteaba fue principalmente el mayor incremento posible en la producción y la disminución de costos. El reciente enfoque de la automatización plantea mejorar al máximo, la calidad de los procesos y sostener la calidad del producto mediante los operarios más calificados, dando menor prioridad a los tiempos de producción.

La automatización y el PLC explican la forma en que es aplicada la programación en el desarrollo del prototipo. Esta programación implica más que solo la mecanización de los procesos debido a que proporciona a los operarios mecanismos para favorecerlos en el uso de la fuerza física del trabajo, la automatización disminuye considerablemente la necesidad de intervención física y mental del ser humano. La automatización entendida como una disciplina de la ingeniería, es más compleja que un sistema de control,

implica además la instrumentación industrial, que incorpora los sensores y transmisores de campo, los sistemas de control e inspección, los sistemas de transmisión y recolección de datos y las aplicaciones de software en tiempo real para supervisar y controlar las operaciones en plantas industriales.

El sistema de clasificación y envasado automatizado de piezas metálicas es un prototipo industrial que presenta la viabilidad de trasladar y envasar piezas de una estación de trabajo hacia una estación de almacén. Mediante la utilización de sensores magnéticos se detecta la pieza a trasladar, con la ayuda de una grúa puente, al activarse los sensores magnéticos la traslada hacia la parte la estación del almacén.

También se puede mencionar que la energía neumática es el elemento que hace posible que la maquinaria obtenga movilidad y ejecute la operación programada. Los elementos que forman la parte operativa del prototipo son los actuadores.

El Sistema de Clasificación y envasado automatizado de piezas metálicas está constituido por dos partes fundamentales que son la programación mediante el PLC y la maqueta-prototipo que realizará los movimientos.

6. Metodología

La Automatización industrial mostrada en el proyecto, se realizó mediante los múltiples sistemas computarizados que permiten dirigir las máquinas y procesos en la industria, con el objetivo de reemplazar la intervención humana lo que llevará a optimizar los costos y tiempos de los procesos implementados.

El alcance del proyecto implica más que solo automatización de los procesos porque proporciona a los operarios mecanismos para favorecerlos en el uso de la fuerza física del trabajo, la automatización disminuye considerablemente la necesidad de intervención física y mental del ser humano. La automatización se desarrolló aceleradamente con la implementación de métodos numéricos en dispositivos de automatización, este es el resultado es una gama de aplicaciones de rápida expansión y de enfoque especializado en la industria.

El sistema de clasificación y envasado automatizado está constituido por dos partes fundamentales.

- La parte de mando: Esta viene a ser la etapa en la que se encuentra el uso del PLC en donde se puede establecer la secuencia más lógica para el proceso de automatización. La programación permite establecer los tiempos y condiciones necesarias para cumplir con el proceso operativo, ya que de esta forma se facilitará el control de producción, el incremento de la productividad y la reducción de riesgos laborales.
- La parte operativa: Son todos los elementos que hacen posible que la maquina pueda moverse y realiza la operación que se desea en el momento. Los elementos que forman parte de esta etapa son 1 pistón tubular de 16x100mm, 3 pistones tubulares de 25 x 100, 1 pistón rotatorio de 180°, 1 generador de vacío, 1 ventosa, 2 sensores capacitivos, 4 electroválvulas 5,2 monoestables, 1 electroválvula 3,2 monoestables, racores según el pistón, manguera de 6 mm, 3 estranguladores neumáticos, 6 sensores magnéticos, 1 botonera, 2 fajas transportadoras, 2 motores de 24v, cable de red y 1 PLC S7 1200.

7. Fases de ejecución del prototipo

Una vez encendido el sistema a través del pulsador se enciende el motor que mueve la faja transportadora, para ello las cajas que están apiladas ya están colocadas para que empiece el proceso de envase y clasificación.

Fase 1: alimentación

Las cajas se encuentran apiladas sobre la base inclinada, el pistón se encuentra retraído y luego se expande lo que provoca el movimiento de las cajas

Figura N°1



Fuente: Elaboración propia

48

Fase 2: transporte

En esta fase, una vez que las cajas son detectadas por el sensor capacitivo, simultáneamente las tapas de cartón y las piezas avanzan por las fajas transportadoras. De esta forma una vez que ambos sensores detecten dichos materiales, las fajas transportadoras pararan para darle la señal al cilindro rotatorio que se encuentra en reposo, quien gira hacia las piezas y bajará para coger la pieza, dando un giro para colocarlo en la caja, esto lo realizara 3 veces, después de ello el cilindro rotatorio se traslada hasta la faja transportadora donde se encuentran las tapas de las cajas para nuevamente bajar, cogerlas y llevarlas hasta donde se encuentran la base de la caja y las piezas, con lo cual se terminaría esta fase.

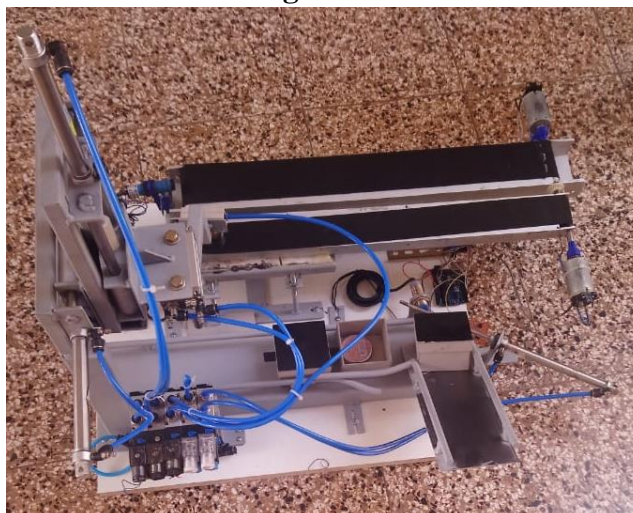
Figura N°2

Fuente: Elaboración propia

Fase 3: programación del proceso

Según la programación realizada, una vez que las cajas se encuentran apiladas, el primer pistón se extiende lo que ocasiona que la caja avance, de manera simultánea, las tapas y las piezas que se encuentran avanzando en las fajas transportadoras pararán una vez que el sensor magnético detecte la pieza que es de material metálico. Seguidamente el cilindro rotatorio que se encuentra en reposo, gira hacia las piezas, baja para recogerlo y luego lo traslada hacia las cajas, este proceso se da tres veces seguidas, para que finalmente el cilindro rotatorio realice la misma secuencia con las tapas de las cajas, lo que finaliza este proceso automatizado.

8. Diseño del prototipo

Figura N°3

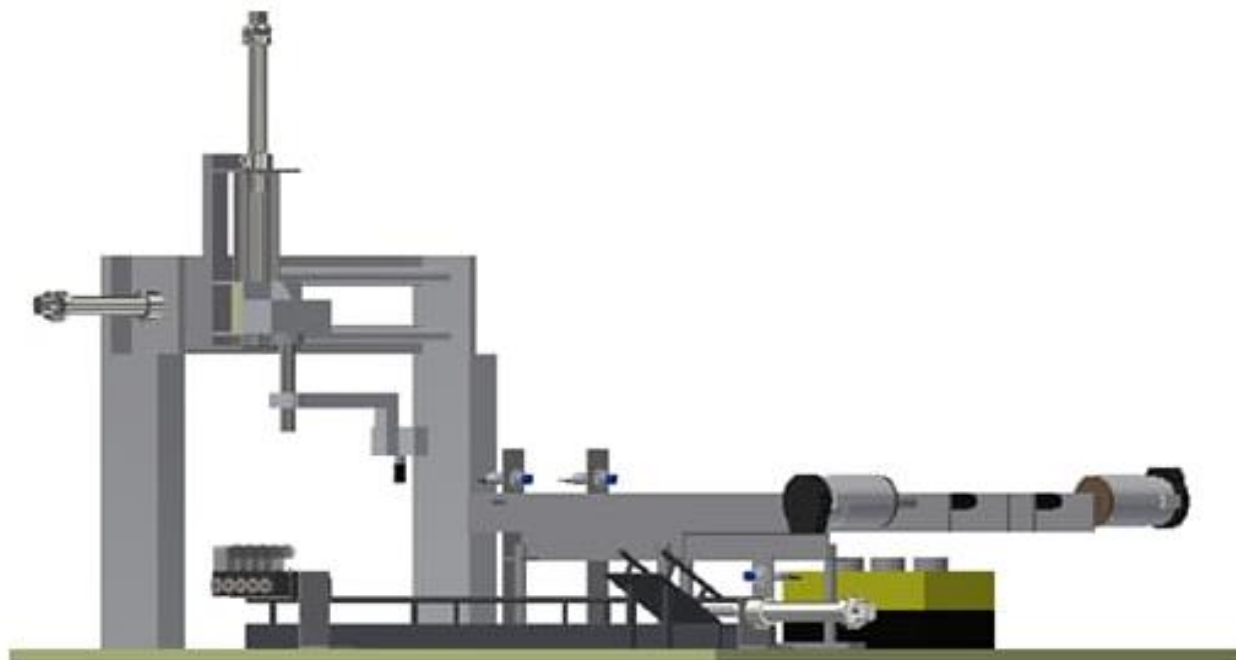

50

Fuente: Elaboración propia

Figura N°4

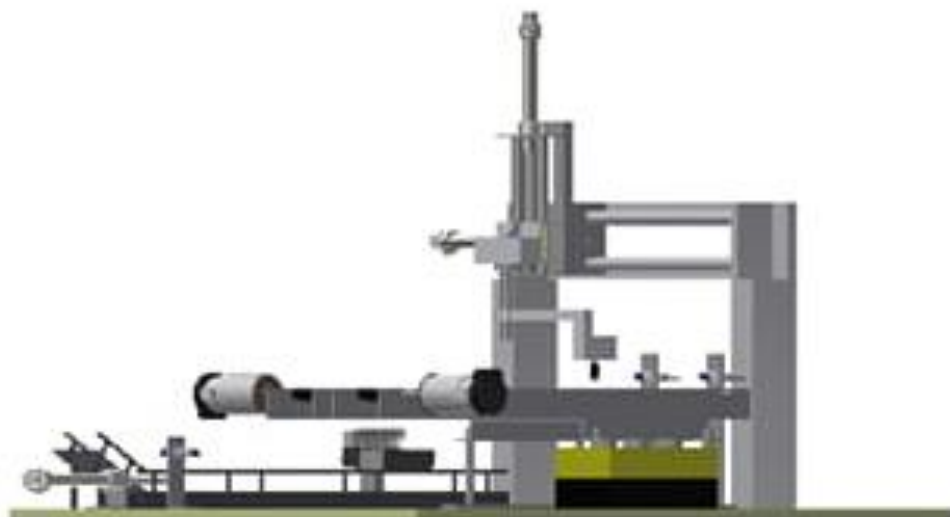

Fuente: Elaboración propia

Figura N°5

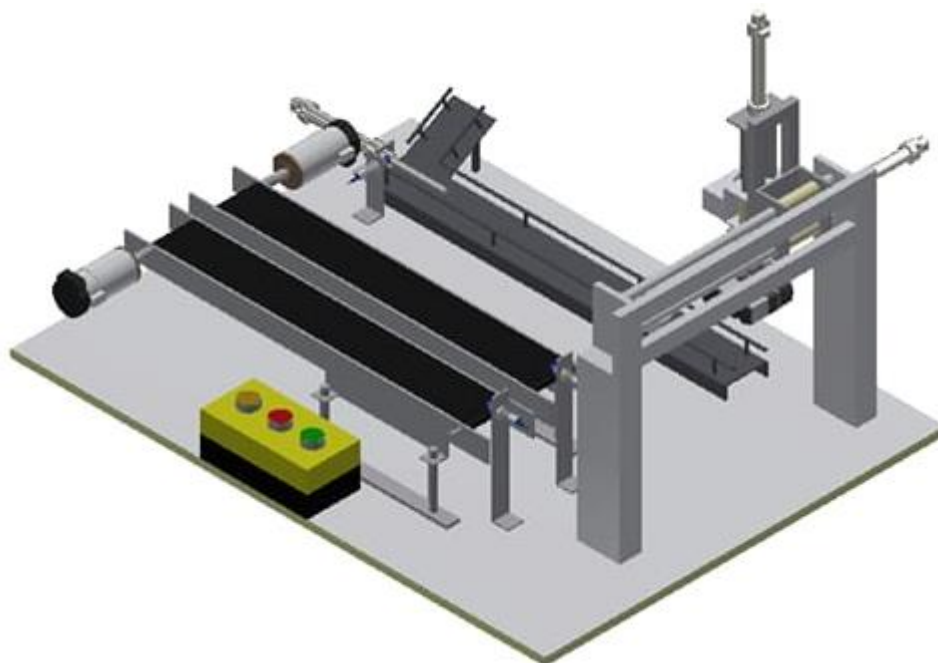

Fuente: Elaboración propia

Figura N°6

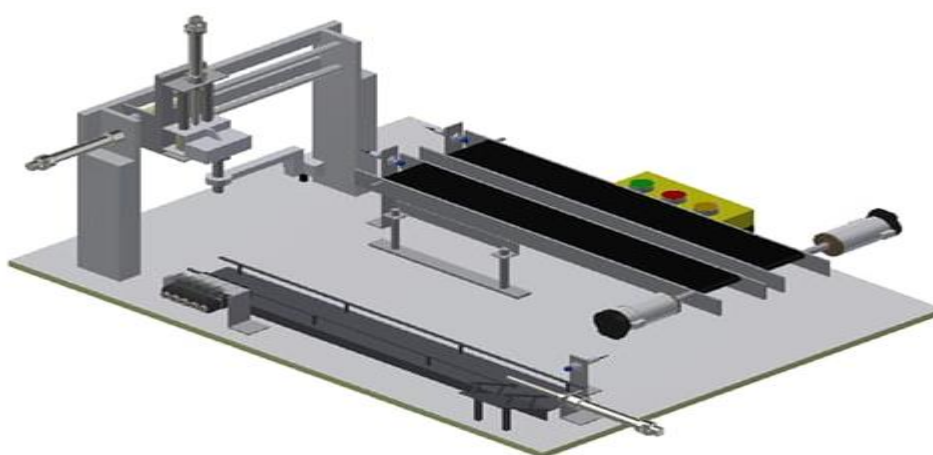

Fuente: Elaboración propia

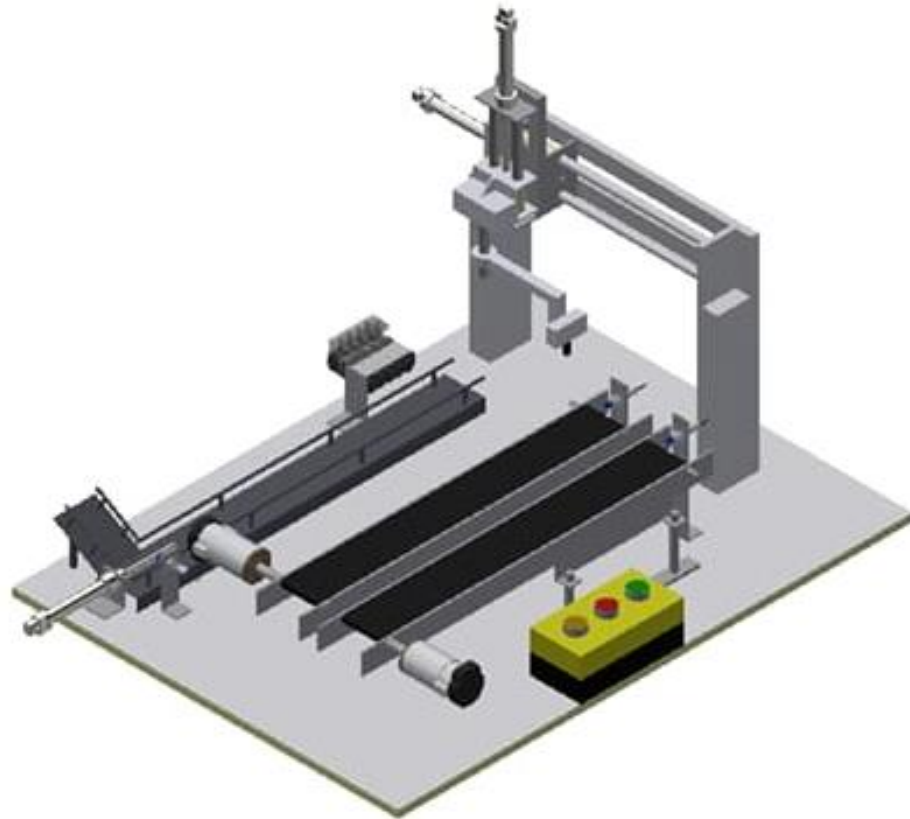
Figura N°7

Fuente: Elaboración propia

52

9. Conclusiones

- El proyecto elaborado elimina parcialmente la intervención de la mano del hombre.
- Debido al proceso de automatización se pueden estandarizar los procesos por lo que se puede garantizar la calidad y también el tiempo de fabricación.
- El uso de ciertos elementos automáticos permite a los operarios realizar sus actividades de manera más precisa y rápida, tendrán mayor seguridad en sus actividades cotidianas.
- Un sistema automatizado optimiza los tiempos y los recursos lo que permite reducir los costos y generará aumento de la rentabilidad
- El Sistema de Clasificación y envasado automatizado optimiza el proceso de envasado de piezas metálicas, en términos de mano de obra, tiempos de envasado, reducción de riesgos, costos y aumento de productividad impactando en el costo final del producto y/o servicio.

10. Literatura citada

- Castaño, V.** (2016). *Automatización fundamentada II. Estrategias complementarias*. Venecia, Italia: Illustrated.
- Creus, A.** (2012). *Neumática e Hidráulica*. Barcelona, España: Marcombo
- Guadayol, J.M. y Medina, J.L.** (2010). *La automatización en la ingeniería química*. Barcelona, España: Universidad Politécnica de Catalunya. Iniciativa Digital Politécnica.
- Mandado y Fernández.** (2009). *Autómatas programables y sistemas de automatización*. Barcelona: Marcombo
- Niebel y Freivads** (2012). *Ingeniería Industrial (métodos, estándares y diseño del trabajo)*. ALFAOMEGA Grupo Editor.
- Solbes i Monzó, R.** (2014). *Automatismos Industriales. Conceptos y procedimientos*. Valencia, España: Nau Llibres.

ECONOMÍA Y GESTIÓN

54

Patrimonio cultural y desarrollo económico en la sección Rumicolca Piñipampa del Qollasuyo ; Salloc y Rayanllaqta del distrito de Andahuaylillas 2012, Cusco-Perú.



Mg. Nancy Condori Muñiz
Universidad Nacional San Antonio Abad del Cuzco
Correo Electrónico: illa16@gmail.com

Resumen: El estudio tuvo como objetivo describir los valores culturales inmateriales existentes en el desarrollo socio económico respecto a la producción principal (maíz) desde consideraciones etnológicas y etnográficas en una población correspondiente a 100 familias con un estándar de 5 y/o 6 integrantes. Constituidas por la población ancestral de Salloc con 68 familias y la población de posterior asentamiento denominada Rayanllaqta con 32 familias. El Desarrollo socio económico se estableció históricamente por la relación con la sección del camino Rumiqolqa- Piñipampa del Qolla suyo del Capaq Ñan o Inca Ñan y la producción del maíz oro, asociado a su identidad cultural dentro del cual se encontró vigente la lengua materna y el valor de solidaridad conocido como yanapacuy.

Palabras claves: Identidad cultural / Maíz / Lengua materna / Familias / Qolla suyo.

Abstract: The study aimed to describe the intangible cultural values existing in the socio-economic development with respect to the main production (corn) from ethnological and ethnographic considerations in a population corresponding to one hundred families with a standard of five and / or six members. Constituted by the ancestral population of Salloc with sixty-eight families and the population of later settlement called Rayanllaqta with thirty-two families. Socio-economic Development was established historically by the relationship with the road Rumiqolqa-Piñipampa section of the Qolla of the Capaq Ñan or Inca Ñan and the production of gold corn, associated with its cultural identity within which the mother tongue and the value of solidarity known as yanapacuy.

Keywords: Cultural identity / Corn / Mother tongue / Families / Qolla suyo.

Résumé : L'étude visait à décrire les valeurs culturelles immatérielles existant dans le développement socio-économique en ce qui concerne la production principale (maïs) à partir de considérations ethnologiques et ethnographiques sur une population correspondant à 100 familles ayant un niveau standard de 5 et / ou 6 membres. Constituée par la population ancestrale de Salloc avec 68 familles et la population de la dernière colonie appelée Rayanllaqta comprenant 32 familles. Le développement socio-économique a été établi historiquement par la relation avec le tronçon routier

Rumiqolqa-Piñipampa del Qolla du Capaq Ñan ou Inca Ñan et la production de maïs d'or, associée à son identité culturelle au sein de laquelle la langue maternelle et la langue étaient en vigueur. valeur de solidarité connue sous le nom de yanapacuy.

Mots-clés: Identité culturelle / Maïs / Langue maternelle / Familles / Qolla suyo.

1. Introducción

El Desarrollo Socio Económico en torno al patrimonio cultural de la sección Rumiqolqa –Piñipampa del Qollasuyo en las poblaciones de Salloc y Rayanllaqta responde a la realidad atípica de algunas poblaciones existentes todavía en la Región Cusco, desde tópicos de valores culturales inmateriales relacionado con la vigencia de la lengua materna y producción ancestral del maíz, registrándose un crecimiento positivo en el año 2012 de aproximadamente 1,523'075 toneladas (La cadena de valor de maíz en el Perú IICA Lima – Perú 2013).

El desarrollo socio económico recae en la identidad cultural con la lengua materna frente al proceso de endo culturalización identificados como “*indios de Salloc o Noqanchiskanchis comunidad indio cuna Sallocmanta*” sentimiento de identidad cultural ancestral relacionada con la sección Rumiqolqa- Piñipampa del camino inca del Qollasuyo denominados; Buenderaqay, Tiendachayok, Ipullay en Salloc y Markhupampa, Q'achupampa, Sara wasi en Rayanllaqta.

La identidad cultural como indios de Sallocse muestra en el 78% de las 68 familias de Salloc y en el 67% de 32 familias de Rayanllaqta. Estos porcentajes superan al más del 50%, mostrándose este valor de identidad como soporte para el trabajo de la producción del maíz en estas poblaciones.

La actividad socio económica de la producción del maíz; es dinamizada por la identidad cultural frente al proceso de endo culturalización identificados como “*indios de Salloc o Noqanchiskanchis comunidad indio cuna Sallocmanta*”, sentimiento de identidad con el pasado histórico ancestral como ayllu. Como valor cultural inmaterial representan en las 50 familias de Salloc y las 21 familias de Rayanllaqta denominadas *igual mí, igual mí* y el *yanapakuy*, que hoy en las sociedades contemporáneas son interpretadas como: solidaridad, reciprocidad y racionalidad.

El ayni como valor cultural inmaterial representa, el capital social productivo como una acumulación del capital social del trabajo, molde mental pre establecido desde el pasado histórico. Dentro de las 68 familias de los que fueron los indios de Salloc y las 32 familias de Rayanllaqta espacio productivo y se hace extensivo hacia otros espacios, a través de la rotación de la mano de obra o fuerza trabajo requerido en las diferentes fases de la producción (siembra, aporques y cosecha).

2. De la información histórica del camino, en la etnohistoria.

El **Qolla suyo**, realiza el recorrido entre las regiones de Cusco y Puno hasta Desaguadero y continua por la República de Bolivia; comprende diversas zonas divergentes, de sierra agreste y meseta alto andina; recorre cuencas del Vilcanota y Apurímac por recorrido de las regiones de (Cusco- Puno). En la región del Cusco se conoce que existió un sub tramo entre **Cusco y Urcos**, hoy en día impactada por la pista asfaltada de Cusco a la capital de la provincia de Quispicanchis. En este sub tramo se encuentra el distrito de *Andahuaylillas* donde se halla ubicado la población de *Salloc* y *Rayanllaqta* con evidencias del camino del Qolla suyo. Otro sub tramo se ubica entre

Urcos y Combapata de la región del Cusco, entre los distritos de: Quiquijana, Cusipata, Checacupe y Combapata donde las evidencias del camino han sido impactadas por efectos del tiempo, muchas de ellas ocupadas por áreas agrícolas o la misma pista asfaltada de Cusco a Sicuani capital de la provincia de Canchis. Continuando el camino del Qollasuyo se ubica el sub tramo entre **Combapata y la Raya**, el cual atraviesa por los distritos de; Combapata, San Pablo, Marangani hasta la Raya. En este sub tramo se ubican evidencias de trazas de camino interesantes en Machaqmarka – Combapata y Machaqmarka-Raqch'i-Qea de la provincia de Canchis en la región del Cusco. Continuando por la región Puno: Raya – Ayaviri, Juliaca- Puno, de ahí por Juli, Pomata y Desaguadero hasta la República vecina de Bolivia. Este camino fue uno de los más agrestes por la naturaleza topográfica orientado a los runas del qolla³ hombres de la meseta del Titicaca lo correspondiente al estado Tiahuanaco El recorrido de Cusco se realiza de SE a NW, cuyas altitudes fluctúan, desde los 3,086 m. en Huambutio (Lucre), hasta 4,326 m. en La Raya. Por otro lado Puno, a partir de La Raya se observa un cambio notorio donde el *ichu*,⁴ es la predominante, presentándose como un manto en toda la zona. Para el periodo Inka, los *suyus* están delimitados por caminos principales; estos a su vez orientados por ceques,⁵ el Qollasuyo,⁶ limita espacialmente con el Antisuyu y Contisuyu, articulados por una red caminos y ocupaciones territoriales, que no abordamos,⁷ además el Valle de Cusco, territorialmente pertenecía a dos panacas importantes de Urin Cuzco: Haganin⁸ y Apomayta,⁹ el primero formado por los descendientes del Inka Lloq'e Yupangui y el segundo del Inka Apomayta, ambas reducidas a las parroquias de San Sebastián y la parroquia de San Jerónimo. Un documento importante, del Qolla suyu; para el año de 1564, tan solo a tres décadas de la presencia española y antes del proceso de reducción de Toledo; el cabildo del Cusco, presenta memoria de reparto de indios; que debían entregar 260 indios para el trabajo de mita. En el documento; los ayllus fueron repartidos a diferentes personas; y la cantidad de mitayoc que debían de entregar para que fueran a la mita Potosina, estos fueron distribuidos así:

³ Habitantes de la región andina Bolivia o reyno Qulla. [www. Ministerio de cultura gob.pe](http://www.Ministerio.de.cultura.gob.pe).

⁴ Cuya zona comprende variedades "*Stipaichu*", "*Calamagnustisspp*" y "*Festucaspp*"; además asociada al *AgaveAmericana* que se desarrolla en esta zona.

⁵ COBO, 1946:45-57 y Polo, T.IV. [1571]1917:25-42. Son los responsables de haber dejado escrito la relación de Ceques y huacas; aunque Polo de Ondegardo copio textualmente a Cobo sin citarlo.

⁶ COBO, 1946:44. Manifiesta que el Qolla suyu tenía 9 ceques y 85 huacas; el sistema de ceques fue descrita de manera genérica; estos se hallaban dentro de la ciudad del Cusco.

⁷ Consúltese Parsinen,1992: 211-227. Zuidema, 1995:67-75. Bauer, 2000:6-12.

⁸ POLO DE ONDEGARDO, T. IV. [1571]1917:26-27. Este ayllu "*Haguayni*" formaba parte del segundo ceque "*Payan*", y tenía ocho huacas que se hallaban a su cargo.

⁹ POLO DE ONDEGARDO, T.IV. [1571]1917:28. Este ayllu "*Apumayta*", formo parte del cuarto ceque "*Cayao*", conformada por diez huacas.

Cuadro N°1: Distribución por ayllus y repartimientos

N°	Pueblo/ayllu	Repartimiento
1	Quiguares y Saylla	Rodrigo de Esquivel
2	Tambopata de los de Saylla	Palomino,
3	Mohínas	Don Carlos
4	Llactaiguares	Don Cristóbal Puertocarrero
5	Guascar Quiguar	Diego Maldonado
6	Sallo	García de Meló
7	Urcos	Diego Hernández
8	Guaro	Joan Maldonado
9	Andaguaylas(Andahuaylillas)	Soto
10	Pinaua	Don Antonio Pereyra
11	Quiaraypata	Delgado.
	Todos estos repartimientos otorgan	17 indios

Fuente: ARC. Libro de Cabildo. N° 5. 1564-1570. Fol. 15v. El Cabildo de fecha 21 de agosto de 1564. ¹⁰

Por esta información el pueblo / ayllu Sallo hoy conocido como Salloc, correspondió al repartimiento de García Melo, en la que se consignan como indios.

58

El Qhapaq Ñan al Qollasuyu, queda definido a partir del sitio de Arco Punku (hoy Limacpampa), que es el inicio del camino principal del Qollao. El camino real que sale de Arco Punku. Según Cristóbal de Molina el arco fue conocido como “Arco de La Plata”. Para el año 1597; el Qollasuyu, se le menciona *Camino del Collao* y *Camino real a Potosi*:

“...unas tierras con un alfalfar que tengo junto al arco del Camino del Collao (...) y el camino real que desta ciudad a Potosi”.⁽¹¹⁾

De Mohina se llega a Rumiqolqa. “En este camino esta una muralla muy grande y fuerte, y según dicen los naturales, por lo alto de ella venían caños de agua”.⁽¹²⁾ El documento de 1643, describe el camino real y las tierras en Urcos, cuyo nombre para el sector del camino es *Gauyunca*,⁽¹³⁾ así se refiere:

“Otro si en el valle de Urcos una guerta y buhios con quatro topas de tierra a do dizen Mollepata, que a linda con la falda de un çerro y unos árboles de quisuar y dos

¹⁰ ARC. Libro de Cabildo. N° 5. 1564-1570. Fol. 15v. El Cabildo de fecha 21 de agosto de 1564. En la reunión de cabildo, se informa sobre la relación indios tributarios para la mita se menciona pueblos los pueblos de los cuatro suyus: “El ayuntamiento se presentó el señor Pedro de Gutiérrez vecino y regidor, la memoria del repartimiento que se hizo sobre los indios de los repartimientos, que nos va de servir dicha mita...”

¹¹ARC. Beneficencia. Leg. 18. 1666. Fol. 158v.

¹² CIEZA. Crónica del Perú. Tercera Edición, Cap. XCVII. [1 553]1 996:268.

¹³ Aunque su significado hace referencia a una medida de tierra, aproximadamente 1500 m².

caminos. El uno que va a los bujios de sus antepasados y el otro que va a la heredad de Marcos de Rivera...

Otro topo de tierra llamado Cassana en la quebrada de Urcos Que a linda con el camino Real y con tierras de don Martin Topatopa Yupanqui y Toma Inga y los indios Jatun Lunas y una azequia de agua...

Otros dos topos de tierra llamado Gauyunca que a linda con un arroyo de agua que baja el camino real de Urcos y tierras de Xptoal [Cristobal] Topa con su arboleda".⁽¹⁴⁾

La información específica el camino real en el sector de Urcos, refiere además la existencia de recintos antiguos; cuyo elemento vital, el *agua* permitía al sector el cultivo del maíz.

Es probable que estos caminos sufrieron en diferentes momentos modificaciones de la traza y reutilización, como producto de la dinámica y continuidad en el tiempo, muchos de ellos quedaron *arruinados* creándose nuevas rutas para el mejor tránsito; en el sistema colonial; los tambos y caminos sufrieron también estos avatares del tiempo; la naturaleza en estos lugares es la modeladora de los escenarios actuales y futuros.

En el camino a Urcos, se encuentra la iglesia de Andahuaylillas fundada por Toledo (1572), cuyas obras de Luis de Riaño, quedan expresadas en sus muros de espléndido acabado; Andahuaylillas para la colonia formaba el ayllu **Salloc**; luego está Huaró, continúa por Canincunca en Urcos. La información específica del camino real en el sector de Urcos, refiere además la existencia de recintos antiguos; cuyo elemento vital; el *agua* permitía al sector el cultivo del maíz. Los caminos reales, en diferentes momentos sufrieron modificaciones de la traza y reutilización, como producto de la dinámica y continuidad en el tiempo, muchos de ellos quedaron arruinados creándose nuevas rutas para el mejor tránsito; en el sistema colonial; los tambos y caminos sufrieron también estos avatares del tiempo; la naturaleza en estos lugares es la modeladora de los escenarios actuales impactadas por las actuales vías dejando pocas evidencias de este patrimonio cultural tangible.

¹⁴ARC. Beneficencia. Leg. 15. 1 649. Fol. 11

Documento histórico N°1: Quispicanchis y el camino



X. Partido de Quispicanchis en 1786. Archivo General de Indias, Sevilla: Planos: Perú/Chile, No. 95

60

Existió un camino transversal de Mohina (Lucre) se llega a **Rumiqolqa** (Andahuaylillas – Salloc). “En este camino esta una muralla muy grande y fuerte, y según dicen los naturales, por lo alto de ella venían caños de agua”.⁽¹⁵⁾ El documento de 1643, describe el camino real y las tierras en Urcos, cuyo nombre para el sector del camino es *Gauyuncaasí* se refiere”:

“Otro si en el valle de Urcos una guerta y buhios con quatro topos de tierra do dizen Mollepata, que a linda con la falda de un çerro y unos árboles de quisuar y dos caminos. El uno que va a los bujios de sus antepasados y el otro que va a la hereda de Marcos de Rivera...

Otro topo de tierra llamado Cassana en la quebrada de Urcos Que a linda con el camino Real y con tierras de don Martin Topatopa Yupanqui y Toma Inga y los indios Jatun Lunas y una acequia de agua...

Otros dos topos de tierra llamado Gauyunca que a linda con un arroyo de agua que baja el camino real de Urcos y tierras de Xptoal [Cristobal] Topa con su arboleda”.

Actualmente los caminos son concebidos por los pobladores de estas poblaciones como líneas perceptibles de conexión, como parte de la comunicación terrestre de los pueblos, constituye también el motor del desarrollo de las poblaciones.

3. Apuntes de la etnología del camino

Uno de los pocos informantes que todavía existe en la población de Salloc y que mantiene vivo el conocimiento respecto al camino y su importancia y el valor histórico de este espacio geográfico dice: “Mis abuelos me enseñaron el camino del Hatun Ñan o

29 CIEZA. Crónica del Perú. Tercera Edición, Cap. XCVII. [1 553]1 996:268.

gran camino. Hay dos sectores, uno es Huascahuasca Komer y el otro es Ruinas Qocha. Existe el sector de Chuspitacana está variando con piedras, pero el que une es Sacristahuan, porque siempre era arco, un puesto de paso era como un peaje y pagaban tributo a los Españoles”. Continúa diciendo: “mis abuelos contaron que los hermanos Ayar construyeron el Arco. El camino partía de Marcupampa, llegaba a Chuspitacana, luego seguía a Raqchi de Rayanllaqta, de ahí al puente de Sumac Huaran, luego pasaba por las faldas del cerro Ipullay y recién entrar a Piñipampa hasta Buenderacay, continua con Tiendachayoc hasta Sara Huasi (crecía buen maíz amarillo). Llama acana de ahí a Andahuaylillas. Luego partía de Orcontioy acaba en Ichuwasi a la salida de la población de Kachupampa. Todos estos sectores eran del Ayllu de Salloc, ah... en Sarawasi todavía hay piedras, muros donde dice vivieron los indios de Salloc, y en tiempo de lluvias se lava las piedras y clarito pueden ver”.

“Yo sé que Salloc se creó en 1616 con tres parcialidades; Yawasi, Secsencalla, y Salloc, después ahora ha cambiado, pero siempre hay camino peatonal a Lucre por Rayanllaqta, por ahí habrán llevado las máquinas para ex fábrica de Lucre”. (J. Capistrano 78 años)

Para el caso de la sección de Rumiqolqa- Piñipampa se puede evidenciar a simple vista la existencia de este camino. En este entender, los pobladores asentados también certifican mediante sus testimonios orales, el uso que le dieron, y algunos también continúan usando de: Rayanllaqta a Lucre, de Rayanllaqta a la cantera para las actividades de extracción de la piedra de Rumiqolqa.

La población de Rayanllaqta utiliza parte de estos caminos en el pastoreo del ganado ovino y cuando llevan los alimentos a la cantera de piedra, estos son muy importantes por cuanto lo utilizan el denominado Ñaupañan o Hatún Ñan.

Este tramo definido corresponde a *Rumiqolqa- Piñipampa* de la sección del mismo nombre, en la que se encuentran involucradas las poblaciones del distrito de Andahuaylillas; *Salloc* y Rayanllaqta correspondiente a uno de los ayllus del imperio incaico como lo demuestran fuentes de registro histórico y oral por los pobladores que aún viven en este espacio geográfico social.

CROQUIS DE EVIDENCIA DEL CAMINO EN SALLOC Y RAYANLLAQTA

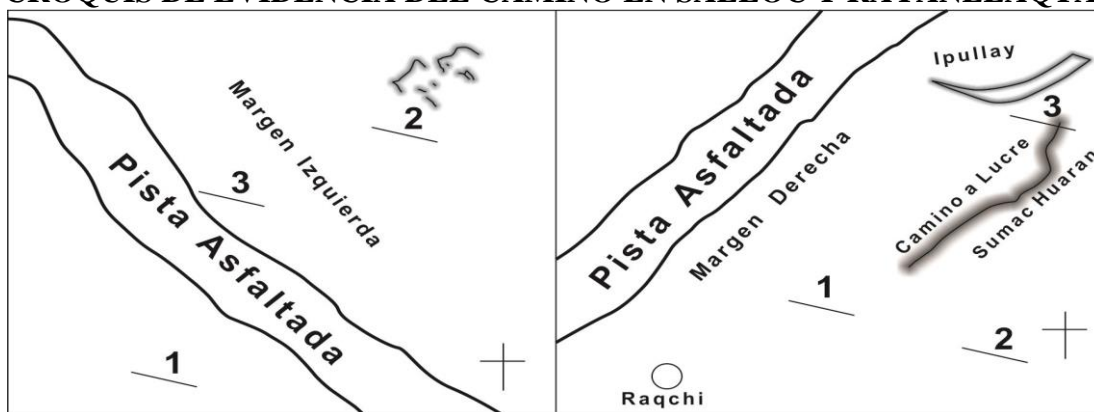

Rayanllaqta: Marcupampa (1)
Kachupampa (2)
Sara Huasi (3)

Salloc: Buenderacay (1)
Tiendachayoc (2)
Ipullay (3)

Fuente: J. Capistrano Octubre 2012

Dentro del contexto de; conservación, preservación los pobladores conocen de manera oral la información del camino por su comunidad o espacio geográfico. En la práctica, cada vez se viene perdiendo las evidencias arqueológicas, por el impacto de espacios orientándose a la agricultura y la expansión urbana.

4. Identidad con la lengua materna y producción de maíz amarillo

La identidad de estas familias se relaciona con los orígenes de su pasado histórico ancestral de Ayllu Inca como los *indios de Salloc*, con fortaleza en trabajo agrícola para la producción de variedades de maíz.

Esta relación de identidad cultural se conserva la lengua nativa del quechua, aunque de un tiempo a esta parte ha sufrido variaciones por los impactos por su ubicación y el tiempo. Es común escuchar a los pobladores hablar el quechua y el español. A través de este idioma se pone de manifiesto la realidad social mediante la comprensión y su significado cultural simbólico como indios de Salloc.

El Quechua es el idioma que caracteriza a estas poblaciones en su comunicación afectiva, emocional y de confianza entre los miembros de las unidades familiares relacionados con la identidad cultural de la ocupación de ayllu en su pasado con el presente.

Cuadro N°2: Idioma preferencial por familias

Idioma	Familias de Salloc		Familias de Rayanllaqta	
	Cant	%	Cant	%
1.- Castellano	5	7.35	10	31.25
2.-Quechua	8	11.77	02	6.25
3.- Quechua/ Castellano	54	79.41	20	62.50
4.-Otro (Aimara)	01	1.47	--	---
TOTAL	68	100	32	100

Fuente: Elaboración propia a partir de encuestas año 2011 y 2012

Las familias de las comunidades de *Salloc* y *Rayanllaqta* utilizan en su comunicación del español, quechua, quechua /castellano y una familia toma como preferencia al aimara. En la comunidad de *Salloc* son 5 familias que se comunican de preferencia con el idioma castellano, pero existen 8 familias que utilizan de preferencia el quechua. Entre esta comparación es mayor número de familias que prefieren expresarse mediante el quechua.

Cuadro N°3: Identificación como indios de Salloc y producción de maíz amarillo.

Indios de Salloc	SALLOC 68 familias	Si		No		RAYANLLAQ 32 familias	Si		No	
		Nro	%	Nro.	%		Nr o.	%	Nro.	%
1.- Maíz	50	39	78	11	22	21	14	67	07	33
2.- Otros	18	13	72	05	28	11	7	64	04	36
TOTAL	68	52	76.5	16	23.5	32	21	66	11	34

Fuente: Elaboración propia a partir de encuestas año 2011 y 2012.

Los valores sociales (culturales) de los pobladores de Salloc y Rayanllaqta resultan de importancia en la **producción de la variedad del maíz** como actividad principal del desarrollo socio económico. Estos valores culturales de: reciprocidad o ayni, solidaridad o ayuda oportuna conocida como yanapakuy, T'ikray (cuidar la pacha mama) o racionalidad. Estos valores culturales inmateriales, son de carácter dinámico en la actividad agrícola de la producción del maíz, los que no han sido sustituidos o emplazados en su totalidad, sino que por el contrario es latente durante el proceso productivo para las familias relacionadas con la producción del maíz.

El prestigio ancestral de Ayllu, permite mantener algunos valores culturales inmateriales durante el proceso productivo del maíz. La organización en la tarea agrícola en la fase de aporque muestra al Qollana (jefe, líder) un joven mozo de fuerza, fortaleza, destreza y orden que garantiza un buen trabajo agrícola y que por cierto es de respeto en la comunidad.

*“...El Qollana (capitán) todavía persiste en las tareas agrícolas de algunas de las familias que **trabajan el maíz**, sobre todo en los terrenos pequeños de pendiente, se encarga a un miembro conocedor del trabajo para que el aporque se realice de forma óptima, pero también pone orden dentro de la tarea de trabajo del día. Si alguien se retrasa este aguarda a pesar de ser el líder en el trabajo, maneja con habilidad seguridad, y hace bien el trabajo. De esta forma los demás trabajadores siguen esta muestra de trabajo del aporque del maíz. Esto no significa que cuando se usa el tractor no haya quien controle, por el contrario este Qollana también es hábil en colocar la semilla que surca la herramienta del tractor, son tres o cuatro surcadores que colocan las semillas y luego revisan que esta se encuentre tapada después de retorno del tractor. Entonces, yo puedo decir que el Qollana sigue siendo de prestigio en este trabajo...” (S.J. Cornejo Vallenos de 84 años, juez de paz).*

El capitán conocido comúnmente como Qollana, es un líder que se presenta en dos etapas particularmente en la producción de maíz; como surqueador en la siembra y en aporque con habilidad, seguridad. Este líder garantiza la calidad del trabajo de manera armónica, tanto en la siembra como en la cosecha.

El Qollana capitán es como el conductor responsable, hábil, talentoso en la actividad o tarea agrícola, que de manera organizada conduce el sistema de producción en las etapas de siembra y aporque. La función que desempeña es dinámica, permanente, responsable durante su participación.

Es una exigencia social de cooperación implícita en los pobladores de Rayanllaqta y Salloc, en la que mantienen en equilibrio las relaciones sociales de ayuda oportuna no es obligada, es voluntaria que nace en el cooperador de manera equitativa y participativa, basado en el respeto redistributivo participativo en las actividades agrícolas acordadas, las cuales son establecidas por los propios actores o pobladores como derechos, obligaciones, reales en torno a los acuerdos tomados y programados.

“... Siempre Apu Wiraqochan o Qori Orqo, nos está viendo y tenemos que ayudarnos, apoyarnos en lo que se puede, sino él se puede enojar y ya no tendremos el Oro Amarillo en nuestras chacras...” (M. A. H.Q. 63 años).

La solidaridad es un acto de ayuda, necesaria y oportuna expresada de manera voluntaria, considerando necesidades iguales compartidas, con la esperanza de obtener buena producción de acuerdo a sus creencias.

5. Conclusiones

1. Concebir la existencia de poblaciones tradicionales tales como; Salloc ancestral y Rayanllaqta de asentamiento demográfico a las necesidades culturales (materiales e inmateriales) del espacio local y regional.
2. Establecer políticas públicas; locales regionales a partir de la identidad cultural a para el desarrollo, involucradas en el marco de la cultura inmaterial relacionada con la etnohistoria de la cultura material del camino del Qollasuyo, orientándose a partir de la producción de maíz como actividad principal asociada a la identidad cultural.
3. Considerar el componente etnohistórico, etnológico de poblaciones arraigadas a valores ancestrales tangibles e intangibles dentro de las políticas públicas; locales y regionales como fundamento para el desarrollo articulado a circuitos turísticos, como es caso de las poblaciones de *Salloc* y *Rayanllaqta*.
4. Incluir y priorizarse la cultura base para el desarrollo de sus pobladores como actividad socio económico. Como se muestra en la producción del maíz vinculado a creencias de Qosqo Kawarina (Cusco de mira o te ve) ,Qori Orqo (cerro de oro) la que es dinamizada por la producción de maíz asociado a valores culturales como: *igual mí, igual mí (racionalidad)* y el *yanapakuy (solidaridad de capital social)*, que hay en las sociedades contemporáneas .
5. Por último, considerar dentro de los programas y proyectos públicos y privados en el marco del etno desarrollo los valores culturales inmateriales detallados activan las relaciones sociales de producción, quizá sea por su historicidad ancestral de la evidencia de una sección del camino del Gran Qhapaq Ñan y la relación con la producción del maíz, como fortaleza en el desarrollo socio económico local y regional.

6. Literatura Citada

Academia Mayor de la Lengua Quechua - QHESWA SIMI HAMUT'ANA KURAK SUNTUR (2005) “Diccionario Quechua – Español – Quechua” Segunda Edición – Cusco, Perú.

Alvin So (1967) “La modernización es un proceso homogenizador” Editorial Universal Madrid España.

Alberti Giorgio y Mayer, Enrique (1990) “Reciprocidad e intercambio en los Andes” I.E.P Lima.

Albuquerque, Fribas (2002) “Desarrollo económico territorial”. Desarrollo Regional, Fundación Universitaria, Sevilla.

Aghón, G.; Albuquerque, F.; Cortés, P (2001) “Desarrollo económico local y descentralización en América Latina”, CEPAL/GTZ, Santiago de Chile.

Angles Víctor (1988) “ Historia del Cusco Incaico” Edit. Universo, Lima.

Angles Víctor (1990)” Historia del Cusco Colonial, Tomo I, Edit. Universo, Lima.

Bohannon Paul - Mark Glazer (1993) “Antropología 2da Edición Lecturas” impreso en Lavel Industria Gráfica S.A España.

BoloñaBehr, Carlos (1993) Cambio de rumbo. IELM-SIL, Lima.

Cori Castro Wilfredo (2008) Organización Agroindustrial de las MYPES del Cusco caso cereales andinos UNSAAC Consejo de investigación.

Cuadernos de Antropología (2006) Colegio Profesional de Antropólogos del Perú- Nro. 02. Lima Talleres Gráficos Arsam.

Hernandez Sampieri, R.; Fernández-Collado, C.; Baptista Lucio, P. (2006) “Metodología de la Investigación” 4ta. Edición Abril. México

Kadishev y Sorokin (1969) Leyes económicas y planificación socialista. Grijalbo, México,

Malinowski, Bronislaw (1978) Una teoría científica de la cultura y otros ensayos. Edit. Sudamericana, Buenos Aires.

Morveli Salas Mario (2012) Teorías del cambio y Desarrollo Rural.

Murra V. John (2002) El Mundo Andino: población, medio, ambiente y economía. Pontificia Universidad la Católica del Perú Fondo Editorial Lima.

Parodi Trece, Carlos (1999) Economía de las políticas sociales. Universidad del Pacífico, Lima.

- Parsons, Talcott** (1983) Ensayos de la Teoría Sociológica Buenos Aires.
- Pellejero Martínez, C.**(1994) “La promoción del turismo en España durante la primera mitad del siglo XX: el papel del Estado”. Información Comercial Española.
- Ugarteche, Oscar** (1997) “La arqueología de la modernidad“ Desco Lima.
- Samir Amin.** (1978)“El desarrollo desigual”. Capítulo I. Fontanela Barcelona.
- Silva Santiesteban Fernando** (1998)“Antropología, conceptos y nociones generales”. Universidad de Lima.
- Sunkel y Paz.** (2003)“El subdesarrollo latinoamericano y la teoría del desarrollo”. Editorial Siglo XXI. México.
- Valdizan Emilio y Maldonado Ángel** (1985)“Medicina Popular Peruana” Editorial Vega Lima.
- Vasco Unbe, Alberto** (1983)“Salud Medicina de Clases Sociales” Edit. Alianza.
- Vázquez Barquero, A.** (1993)” Política Económica Local”. Ediciones Pirámide Madrid.

66

UNESCO (1999).La cultura como base del desarrollo contemporáneo/ Diálogos

Crónicas

Crónicas : Pedro Cieza de León: Pachacuti Yanqui
 Cobo, Bernabé1946:45-57 y Polo, T.IV. [1571]1917:25-42
 Consúltense Parsinen, 1992: 211-227. Zuidema, 1995:67-75. Bauer, 2000:6-12.
 Polo de Ondegardo, T. IV. [1571]1917:26-27. Este ayllu “*Haguayni*” formaba parte del segundo ceque “*Payan*”, y tenía ocho guacas que se hallaban a su cargo.

Paginas internet:

www.nrc.edu.ar/publicar/25/dos
<http://www.antropos.galeon.com/html/ecoogica.htm>
<http://www.inkascity.com/español/tawantinsuyo/civilizacion.php>
<http://www.lateinamerika-studien.at/content/wirtschaft/ipoesp/ipoesp-932.html>
<http://www.Ministerio de cultura gob.pe>

Hemeroteca- Revistas

Atlas Provincial- Quispicanchis- 2009
Desarrollo del tercer mundo. Universidad del Pacífico, Lima.1998.
 Fuente Atlas provincial 2009
 Diagnostico Situacional del distrito de Andahuaylillas 2009

CIENCIAS SOCIALES
Y
HUMANIDADES

67

Los sistemas de gestión de aprendizaje y su relación con el aprendizaje de los estudiantes de la especialidad de informática de la Facultad de Ciencias de la Universidad Nacional De Educación Enrique Guzmán y Valle.



Dr. Oscar Eugenio Pujay Cristobal
Universidad nacional Daniel Alcides Carrión
Correo Electrónico: opc2000@hotmail.com



Dr. Guillermo Pastor Morales Romero
Universidad Nacional de Educación Enrique Guzmán y Valle
Correo Electrónico: guillermopmr@gmail.com

68

Resumen: Este trabajo da cuenta de los aspectos más significativos de la relación entre los sistemas de los Sistemas de Gestión de Aprendizaje con el aprendizaje de los estudiantes de la especialidad de informática de la Facultad de Ciencias de la Universidad Nacional de Educación Enrique Guzmán y Valle.

El objetivo general del trabajo de investigación es reconocer estadísticamente como los Sistemas de Gestión de Aprendizaje se relacionan con el aprendizaje de los estudiantes de la especialidad de informática de la Facultad de Ciencias de la Universidad Nacional de Educación Enrique Guzmán y Valle.

Se calculó el indicador de Coeficiente Alfa de Cronbach con una confiabilidad de 0,967 para el cuestionario de la primera variable, indicando que es altamente confiable, y con una correlación positiva muy fuerte entre los Sistemas de Gestión de Aprendizaje y los aprendizajes de los estudiantes de la especialidad de informática de la Facultad de Ciencias de la Universidad Nacional de Educación Enrique Guzmán y Valle. Por tanto, se dice que existe asociación entre las variables.

Se concluyó que los Sistemas de Gestión de Aprendizaje se relacionan significativamente con el aprendizaje de los estudiantes de la especialidad de informática de la Facultad de Ciencias de la Universidad Nacional de Educación Enrique Guzmán y Valle.

Palabras claves: Sistemas de gestión/ Informática/ Aprendizaje

Abstract: This work realizes the most significant aspects of the relationship Systems Management Systems Learning with Learning Student of the Specialty of Computer Science Faculty of the National University of Education Enrique Guzmán y Valle.

The overall objective of the research is to recognize statistically as Learning Management Systems relate to student learning computer specialty of the Faculty of Sciences of the National University of Education Enrique Guzmán y Valle.

the statistical procedure coefficient Cronbach's alpha with a reliability of 0,967 for the questionnaire in general that is highly reliable, with a very strong positive correlation was used between Management Systems Learning and student learning specialty computer Faculty of Sciences of the National University of Education Enrique Guzmán y Valle. Therefore, it is said that there is an association between the variables.

It was concluded that Learning Management Systems significantly related to student learning computer specialty of the Faculty of Sciences of the National University of Education Enrique Guzmán y Valle.

Keywords: Management systems/ Computer/ Learning.

Résumé : Cet article décrit les aspects les plus significatifs de la relation entre les systèmes de gestion de l'apprentissage et les apprentissages des étudiants de la spécialité informatique de la faculté des sciences de l'Université nationale de l'éducation Enrique Guzmán y Valle. L'objectif général des travaux de recherche est de reconnaître, sur le plan statistique, la relation entre les systèmes de gestion de l'apprentissage et les étudiants de la spécialité informatique de la Faculté des sciences de l'Université nationale d'éducation Enrique Guzmán y Valle. L'indicateur du coefficient alpha de Cronbach a été calculé avec une fiabilité de 0,967 pour le premier questionnaire variable, indiquant qu'il est très fiable et avec une très forte corrélation positive entre les systèmes de gestion de l'apprentissage et l'apprentissage des élèves par les élèves. Par conséquent, on dit qu'il existe une association entre les variables. Il a été conclu que les systèmes de gestion de l'apprentissage étaient étroitement liés à l'apprentissage des étudiants de la spécialité informatique de la faculté des sciences de l'Université nationale de l'éducation Enrique Guzmán y Valle.

Mots-clés: Systèmes de gestion / Informatique / Apprentissage

1. Introducción

La presente investigación es reflejo de una de mis inquietudes para fomentar la modernización educativa en la Universidad Nacional de Educación, considerando el avance tecnológico que cada día nos sorprende y que nos permite meditar sobre nuestra presencia en la Universidad si realmente estamos preparados convenientemente para asumir, transmitir e implementar estos cambios que experimentamos y poner a nuestra Universidad dentro del contexto en el que debería estar.

Esta nueva sociedad que impera en el mundo actual llamada sociedad de la información, es consecuencia del desarrollo tecnológico, especialmente de la informática, la microelectrónica y las telecomunicaciones lo que ha posibilitado la aparición de nuevas formas de tecnologías denominadas Tecnologías de Información y Comunicaciones (TICS), las cuales constituyen hoy en día, un elemento imprescindible en la sociedad en que vivimos, y están provocando continuas transformaciones socio-económicas y, lógicamente, también en el ámbito educativo.

La Universidad tiene la obligación de estar en la vanguardia de los avances científicos, tecnológicos y culturales, debiendo ser competitiva entre ellas y cada vez más en sus

acciones para educar de la mejor manera a sus alumnos, planteando un sistema de clases utilizando los llamados Sistemas de Gestión de Aprendizaje (LMS) así como de otras TICS.

Los Sistemas de Gestión de Aprendizaje (LMS), son aplicaciones Web, lo que significa que corre bajo un servidor al cual se accede, usan navegador Web como el Internet Explorer. Moodle o Chamilo puede ser ubicado en la universidad, pero también podría estar en cualquier parte del mundo a través de un servidor hosting. Los LMS, fundamentalmente dan a los profesores herramientas para crear cursos en la Web (Aulas virtuales) y proporcionar el control de acceso de modo que sólo pueden ver los alumnos que están matriculados.

El proceso educativo que está en curso, plantea la necesidad de revisar el rol del docente en su desarrollo profesional. Además, demanda a un profesional creativo, que sea capaz de trabajar en equipo con otros docentes, que organice el proceso de enseñanza aprendizaje, dándole un enfoque global para ser un generador y facilitador del proceso de construcción de conocimiento en sus estudiantes.

Ante la presencia de estos avances, el Docente Universitario se encuentra en la actualidad, delante de retos diversos, de cambio de paradigmas, de abundante información. Todos ellos pueden convertirse es una motivación o es una amenaza, debiendo a que provocan en el docente una manera diferente de proceder a lo que hasta el momento viene haciendo.

70

En base a lo anteriormente expuesto, he creído conveniente ejecutar esta investigación para analizar Los Sistemas de Gestión de Aprendizaje (LMS) y su relación con el aprendizaje de los estudiantes de la especialidad de informática de los estudiantes de la Facultad de Ciencias de la Universidad Nacional de Educación Enrique Guzmán y Valle.

En síntesis, con esta investigación espero contribuir a mejorar el aprendizaje de la especialidad de informática de los estudiantes de la Facultad de Ciencias de la Universidad Nacional de Educación Enrique Guzmán y Valle. Como también mostrar una innovación que sirva de referencia para los docentes que desarrollan el curso.

2. Material y métodos

2.1. Población y muestra

Está conformada por 100 estudiantes de Pre-grado de la Facultad de Ciencias de la Especialidad de Informática de la Universidad Nacional de Educación Enrique Guzmán y Valle.

Es representativa y estará conformada por los 80 estudiantes de los ciclos 10° sección C6-C8, 6° sección G1, G2°, 8° ciclo del Departamento Académico de Matemática e Informática de la Universidad Nacional de Educación Enrique Guzmán y Valle.

2.2. Diseño de investigación

Tipo de Investigación

Para el desarrollo de este estudio se empleó el tipo de investigación “aplicada” con el fin de responder a los objetivos e interrogantes planteados. El campo aplicado al campo de la Ingeniería de sistemas y de la educación.

Nivel de la Investigación

Correlacional – Causal

Es Correlacional, porque se va a describir correlacionalmente las relaciones entre las variables en estudio.

2.3. Método

Hipotético deductivo, porque en todo el estudio se va a mezclar la deducción y la inducción en base a las variables Sistemas de Gestión de Aprendizaje (LMS) y Aprendizaje de los estudiantes.

2.4. Diseño

El diseño a utilizar es el no experimental y es de corte transversal porque los resultados se miden en una sola ocasión.

3. Resultados

Prueba de Confiabilidad

Confiabilidad del Instrumento: Consistencia Interna

El criterio de confiabilidad del instrumento mide el grado de consistencia interna y precisión en la medida, mayor precisión menor error.

La confiabilidad se determina en la presente investigación por el coeficiente de Alfa Cronbach, desarrollado por J. L. Cronbach, el cual requiere de una sola administración del instrumento de medición y produce valores que oscilan entre cero y uno. Es aplicable a escalas de varios valores posibles, por lo que puede ser utilizado para determinar la confiabilidad en escalas cuyos ítems tienen como respuesta más de dos alternativas.

Coeficiente Alfa Cronbach

$$\alpha = \frac{K}{K-1} \left[1 - \frac{\sum S_i^2}{S_T^2} \right]$$

K: El número de ítems

$\sum S_i^2$: Sumatoria de Varianzas de los Ítems

S_T^2 : Varianza de la suma de los Ítems

α : Coeficiente de Alfa de Cronbach

Criterio De Confiabilidad - Valores

No es confiable	0
Baja confiabilidad	0,01 a 0,49
Moderada confiabilidad	0,5 a 0,70
Fuerte confiabilidad	0,71a 0,89
Muy fuerte confiabilidad	0,9 a 1

Mediante la aplicación del Software estadístico SPSS V 22.0 se obtuvo la confiabilidad Alfa de Cronbach en el cuestionario aplicado a cada una de las variables.

Cuadro N° 1: Nivel de confiabilidad de los cuestionarios, según el método de consistencia interna

Cuestionario	N° de Ítems	N de casos	Alfa de Cronbach
Sistemas de gestión del aprendizaje	16	80	0,967
Aprendizaje de los estudiantes de informática	16	80	0,936

Fuente: Elaboración propia

72

Como se puede ver los resultados obtenidos del coeficiente Alfa de Cronbach para la variable de sistemas de gestión de aprendizaje es igual a 0,967, asimismo en la variable aprendizaje de los estudiantes de informática es igual a 0,937, ambos resultados son válidos por ser mayor a 0.89, es decir cumple con los objetivos de la investigación. También el instrumento es muy fuerte confiable por ser mayor a 0.9 dicho instrumento presenta consistencia interna.

Descripción de las variables

Variable 1: Sistemas de gestión del aprendizaje.

Variable 2: Aprendizaje de los estudiantes de informática

Prueba de Hipótesis

Hipótesis General

Para este tipo de prueba se han considerado prueba de conocimiento para las variables: Sistemas de gestión del aprendizaje (LMS) y su relación con el aprendizaje de los estudiantes de la especialidad de informática de la Facultad de Ciencias de la Universidad Nacional de Educación Enrique Guzmán y Valle.

Para demostrar esta hipótesis necesitamos calcular el coeficiente de correlación de Pearson.

CALCULO DE “r”

De acuerdo al análisis hecho mediante el SPSS, obtenemos el siguiente cuadro estadístico:

Cuadro N° 2

Correlación			
		Sistemas de Gestión Aprendizaje	Aprendizaje
sistema gestión de aprendizaje	correlación de Pearson	1	0,876**
	sig. (2-tailed)		,000
	n	80	80
aprendizaje	correlación de Pearson	0,876**	1
	Sig. (2-tailed)	,000	
	N	80	80

** . La Correlación es significativa al nivel 0,01 (2-tailed).

Fuente: Elaboración propia

73

Interpretación:

De acuerdo a la tabla mostrada, el coeficiente de Pearson es $r = 0,876$. Esto significa, según la escala Correlacional, la correlación es positiva muy fuerte. Por tanto, se dice que existe relación entre las variables Sistemas de Gestión del Aprendizaje (LMS) y el aprendizaje de los estudiantes de la especialidad de informática de la Facultad de Ciencias de la Universidad Nacional de Educación Enrique Guzmán y Valle.

PRUEBA N° 2

Para este tipo de prueba se han considerado prueba de conocimiento para las variables: El Moodle y la Competencia Conceptual, Competencia Procedimental Para demostrar esta hipótesis necesitamos calcular el coeficiente de correlación de Pearson.

CALCULO DE “r”

De acuerdo al análisis hecho mediante el SPSS, obtenemos el siguiente cuadro estadístico:

Cuadro N°3

Correlación				
		Moodle	Competencia Conceptual	Competencia Procedimental
Moodle	correlación de Pearson	1	0,874**	0,838**
	Sig. (2-tailed)		,000	,000
	N	80	80	80
La Correlación es significativa al nivel 0,01 (2-tailed).				

Fuente: Elaboración propia

Interpretación:

De acuerdo a la tabla mostrada, el coeficiente de Pearson es $r = 0,874$. El Moodle se relaciona significativamente con la competencia conceptual de los estudiantes de la especialidad de informática de la Facultad de Ciencias de la Universidad Nacional de Educación Enrique Guzmán y Valle. Según la escala Correlacional la correlación es positiva muy fuerte. Por tanto, se dice que existe relación entre las variables.

De acuerdo a la tabla mostrada, el coeficiente de Pearson es $r = 0,838$. El Moodle se relaciona significativamente con la competencia procedimental de los estudiantes de la especialidad de informática de la Facultad de Ciencias de la Universidad Nacional de Educación Enrique Guzmán y Valle. Según la escala Correlacional la correlación es positiva muy fuerte. Por tanto, se dice que existe relación entre las variables.

74

Prueba N° 3

Para este tipo de prueba se han considerado prueba de conocimiento para las variables: X2: El Chamilo y Y1: La Competencia Conceptual, Y2: Competencia Procedimental Para demostrar esta hipótesis necesitamos calcular el coeficiente de correlación de Pearson.

CALCULO DE “r”

De acuerdo al análisis hecho mediante el SPSS, obtenemos el siguiente cuadro estadístico:

Cuadro N°4

Correlación				
		Chamilo	Competencia conceptual	Competencia procedimental
Chamilo	Correlación de Pearson	1	0,886**	0,852**
	Sig. (2-tailed)		,000	,000
	n	80	80	80
**la correlación es significativa al nivel 0,01 (2-tailed).				

Fuente: Elaboración propia

Interpretación:

De acuerdo a la tabla mostrada, el coeficiente de Pearson es $r = 0,886$. El Chamilo se relaciona significativamente con la competencia conceptual de los estudiantes de la especialidad de informática de la Facultad de Ciencias de la Universidad Nacional de Educación Enrique Guzmán y Valle. Según la escala Correlacional la correlación es positiva muy fuerte. Por tanto, se dice que existe relación entre las variables.

De acuerdo a la tabla mostrada, el coeficiente de Pearson es $r = 0,852$. El Chamilo se relaciona significativamente con la competencia procedimental de los estudiantes de la especialidad de informática de la Facultad de Ciencias de la Universidad Nacional de Educación Enrique Guzmán y Valle. Según la escala Correlacional la correlación es positiva muy fuerte. Por tanto, se dice que existe relación entre las variables

4. Conclusiones

1. Que existe relación significativamente entre los Sistemas de Gestión del Aprendizaje (LMS) y con el Aprendizaje de los estudiantes de la especialidad de informática de la Facultad de Ciencias de la Universidad Nacional de Educación Enrique Guzmán y Valle, tal como podemos derivar de la prueba de hipótesis y de las tablas pertinentes elaboradas en torno al tema.
2. De acuerdo a el coeficiente de Pearson de la prueba N° 01 que es $r = 0,876$. Esto significa, según la escala Correlacional, la correlación es positiva muy fuerte. Por lo tanto, podemos concluir que existe relación entre las variables Sistemas de Gestión del Aprendizaje (LMS) y el Aprendizaje de los estudiantes de la especialidad de informática de la Facultad de Ciencias de la Universidad Nacional de Educación Enrique Guzmán y Valle.
3. Con un nivel de significación de 0,05 se prueba que existe relación significativamente entre los Sistemas de Gestión de Aprendizaje (LMS) con el aprendizaje de los estudiantes de la especialidad de informática de la Facultad de Ciencias de la Universidad Nacional de Educación Enrique Guzmán y Valle en el 2011. Aceptando la Hipótesis General de la Investigación.
4. De acuerdo a el coeficiente de Pearson de la prueba N° 02 es $r = 0,874$. Conclusión N° 01: El Moodle se relaciona significativamente con la competencia conceptual de los estudiantes de la especialidad de informática de la Facultad de Ciencias de la Universidad Nacional de Educación Enrique Guzmán y Valle.
5. De acuerdo a el coeficiente de Pearson de la prueba N°02 es $r = 0,838$. Conclusión N°02: El Moodle se relaciona significativamente con la competencia procedimental de los estudiantes de la especialidad de informática de la Facultad de Ciencias de la Universidad Nacional de Educación Enrique Guzmán y Valle.

5. Literatura Citada

- Bogoya, D., Torrado, María** (2000) Competencias y Proyectos Pedagógicos. Capítulo: Educar para el desarrollo de las competencias: Una propuesta para reflexionar. Santa Fe de Bogotá. Universidad Nacional de Colombia. (Mayo, Colombia).
- Cabañas Julia y Ojeda Yeseni** (2003) Tesis para optar al título profesional de Ingenieros de Sistemas, la tesis titulada: Aulas Virtuales como Herramienta de apoyo en la educación de la Universidad Nacional Mayor de San Marcos. (Lima – Perú).
- Careaga Butter, Marcelo** (2006) Tesis para obtener el Grado Académico de Doctor en Ciencias de la Educación, Titulado: Tecnologías de Información y Comunicación (TIC) en la docencia de universidades chilenas. Relaciones entre expectativas de uso e innovación de las prácticas en la pedagogía universitaria. (Chile).
- Cebrián de la Serna, Manuel** (2003) Enseñanza Virtual para la Innovación Universitaria. Córdova Solís, Miguel Ángel, en su trabajo de investigación titulado Experiencia de un Ambiente de Aprendizaje Interactivo Constructivista en Internet basado en software libre aplicado en una escuela peruana, presentado en el III Congreso Online de Observatorio de Cibersociedad. (Lima, Perú, 2006).
- García Pérez, Leticia** (2007) desarrolló la investigación titulada: Experiencias y Propuestas en el Aprendizaje de la Administración Académica del Sistema de Gestión de Aprendizaje (SGA) Moodle. (México)
- Huamaní Escobar, William Alberto** (2010) Tesis para optar el Grado Académico de Magíster en Ciencias de la Educación. Titulado: Aplicación del Aula Virtual para Mejorar el Rendimiento Académico de los Alumnos de la Promoción 2008 del Régimen Semipresencial de la Universidad Nacional de Educación Enrique Guzmán y Valle. (Lima – Perú)
- Huaranga García, Víctor Augusto** (2009) realizo la Tesis para obtener el Grado Académico de Magíster en Ciencias de la Educación, Titulado: Utilización de Entornos Virtuales (Moodle), como Recurso Pedagógico, en el Aprendizaje de los Alumnos Regulares de la Facultad de Educación de la Universidad Nacional José Faustino Sánchez Carrión. (Lima – Perú)
- Loayza Álvarez Roger** (2002) en su obra “Facilitación y capacitación Virtual en América Latina”
- Marquina Raymond** (2007) La Tesis para obtener el Grado Académico de Magister Titulado: Estrategias Didácticas para la Enseñanza en Entornos Virtuales (Venezuela).

Ñaupas Paitan Humberto, Mejía Mejía Elías y otros (2011) Metodología de la Investigación y asesoramiento de Tesis. (Lima, Perú, 2011). Pág. 185.

Olaya Guerrero, Julio Cesar (2003) en el trabajo de investigación titulado: El Uso de las Tecnologías de la Información en dos Universidades Peruanas, El Caso de la PUCP Y la UNMSM. (Lima, Perú),

Rodríguez J. Revista Educación (2004) La investigación evaluativa de programas educativos con tecnologías de la información y la comunicación: Propuesta del estado de la cuestión. (1): pág. 169-190. (Lima – Perú)

Trujillo S, Fernando (2001) Objetivos en la enseñanza de lenguas extranjeras: De la competencia lingüística a la competencia intercultural. Comunicación presentada en el Congreso Nacional “Inmigración, Convivencia e Interculturalidad”, organizado en Ceuta por el Instituto de Estudios Ceutíes. (Noviembre).

M. Castellano Hugo (2010) Enseñando con las Tics. CENGAGE LEARNING. (Argentina, Buenos Aires).

Las mujeres en la política del siglo xx: dimensión política social de Dora Mayer



Bib. Anatolia Elva Vidal Taco
Universidad Nacional Mayor de San Marcos
Correo electrónico: anatoliaelva@hotmail.com

Resumen: El presente artículo quiere dar a conocer la existencia de mujeres que sin ser personas muy conocidas desempeñaron un rol protagónico en la vida política y social del Perú en la primera década del siglo XX. Me refiero a las mujeres que conjuntamente con Dora Mayer trabajaron en la Asociación Pro Indígena y lucharon por sus ideales. Entre ellas tenemos a María Jesús Alvarado, Zoila Aurora Cáceres Moreno, Juana Alarco de Dammert, Miguelina Acosta Cárdenas y Bertha Heinrich.

En la primera parte ubicamos el momento histórico que les tocó vivir a las mujeres que trabajaron con Dora Mayer. Luego se hace una pequeña biografía de cada una de ellas para conocerlas mejor. En este artículo se pone mayor énfasis en los planteamientos de Dora Mayer en el aspecto político social, es decir en temas que por siempre le preocuparon: la cuestión indígena, la nación peruana, la educación, la ciudadanía. Para finalizar se hace una reflexión sobre la actuación de nuestras representantes de la política de hoy.

Palabras claves: Dora Mayer/ María Jesús Alvarado/ Zoila Cáceres/ Juana Alarco de Dammert/ Miguelina Acosta/ Bertha Heinrich/ Feminismo/ API/ Cuestión indígena.

Abstract: This article wants to make known the existence of women who, without being well-known people, played a leading role in the political and social life of Peru in the first decade of the twentieth century. I am referring to the women who, together with Dora Mayer, worked in the Pro Indigenous Association and fought for their ideals. Among them we have María Jesús Alvarado, Zoila Aurora Cáceres Moreno, Juana Alarco de Dammert, Miguelina Acosta Cárdenas and Bertha Heinrich.

In the first part we are located in the historical moment in which the women who worked with Dora Mayer had to live. Then a small biography of each of them is made to know them better. This article places greater emphasis on Dora Mayer's approaches in the social political aspect, that is to say on issues that have always worried her: the indigenous issue, the Peruvian nation, education, citizenship. Finally, we reflect on the actions of our representatives of today's politics.

Key words: Dora Mayer / María Jesús Alvarado / Zoila Cáceres / Juana Alarco de Dammert / Miguelina Acosta / Bertha Heinrich / Feminism / API / Indigenous issue.

Résumé: Cet article veut faire connaître l'existence de femmes qui, sans être des personnes connues, ont joué un rôle de premier plan dans la vie politique et sociale du Pérou au cours de la première décennie du vingtième siècle. Je parle des femmes qui, avec Dora Mayer, ont travaillé pour la Pro Indigenous Association et se sont battues pour leurs idéaux. Parmi eux se trouvent María Jesús Alvarado, Zoila Aurora Cáceres Moreno, Juana Alarco de Dammert, Miguelina Acosta Cárdenas et Bertha Heinrich.

Dans la première partie, nous nous trouvons dans le moment historique où les femmes qui ont travaillé avec Dora Mayer ont dû vivre. Ensuite, une petite biographie de chacun d'eux sera faite pour mieux les connaître. Cet article met davantage l'accent sur les approches de Dora Mayer en matière de politique sociale, c'est-à-dire sur des questions qui l'ont toujours inquiète: la question autochtone, la nation péruvienne, l'éducation et la citoyenneté. Enfin, nous réfléchissons aux actions de nos représentants de la politique actuelle.

Mots clés: Dora Mayer / María Jesús Alvarado / Zoila Cáceres / Juana Alarco de Dammert / Miguelina Acosta / Bertha Heinrich / Féminisme / API / Question autochtone.

1.- Introducción

El presente artículo quiere dar a conocer la existencia de mujeres que sin ser personas muy conocidas desempeñaron un rol protagónico en la vida política y social del Perú en la primera década del siglo XX, espacio difícil en que participaron muy pocas mujeres, defendiendo sus ideales incluso perdiendo su libertad y hasta su patrimonio por lograr sus ideales.

Me refiero a las mujeres que conjuntamente con Dora Mayer trabajaron en la Asociación Pro Indígena desde un ideal común la liberación de las mujeres y la lucha por el derecho de los indios. Entre ellas tenemos a **María Jesús Alvarado:** feminista, educadora, escritora y luchadora social. **Zoila Aurora Cáceres Moreno:** mujer de amplios conocimientos y cultura, luchadora social que marcó época por su entrega total a la reivindicación de los derechos de las mujeres. **Juana Alarco de Dammert:** educadora y filántropa. **Miguelina Acosta Cárdenas:** abogada, docente y activista anarcosindicalista, feminista, dedicó gran parte de su vida a la lucha por los derechos de las mujeres, los pueblos amazónicos y la clase trabajadora. Es considerada la primera abogada litigante del Perú. **Berta Heinrich:** amiga de Dora Mayer, se desempeñó como tesorera de la API.

En la primera parte ubicamos el momento histórico en que vivieron y se desarrollaron los ideales de cada una de estas mujeres que participaron en la lucha por los derechos de la mujer y del indígena. Luego se hace una pequeña biografía de cada una de ellas

poniendo énfasis en sus ideales, para que las personas las conozcan no sólo porque un colegio lleva su nombre, sino para saber quiénes fueron y qué hicieron realmente estas mujeres.

En este artículo se pone mayor énfasis en los planteamientos de Dora Mayer en su dimensión política social, es decir, en temas que por siempre le preocuparon: la cuestión indígena, la nación peruana, la educación, la ciudadanía. También se quiere mostrar cómo influyó en la educación cívica de los indígenas y los ciudadanos en general la labor que llevó a cabo desde El Deber Pro Indígena (1912-1917).

Para finalizar se hará una reflexión sobre la actuación de nuestras representantes de la política de hoy.

1.1.- Historia

En la tercera década del siglo XX nuevos vientos comenzaron a soplar en la historia peruana. Durante el oncenio de Augusto B. Leguía el país se convirtió en un país moderno, con un gobierno fuerte y centralista, apoyado por el capital norteamericano. En la política entraron nuevos actores sociales (las clases medias urbanas) sustituyendo a los miembros de la oligarquía, los “civilistas”. En el marco de la creación de una “Patria Nueva”, Leguía prometió el desarrollo de la industria nacional, la modernización del sistema de salud, la educación, la agricultura, la construcción de nuevas carreteras, líneas de ferrocarril y también el mejoramiento de la situación de las clases obreras e indígenas. En esta gran obra contaba con la ayuda de expertos norteamericanos. El Perú tenía asuntos pendientes con los países vecinos, como problemas fronterizos con Chile y Bolivia (en 1929 se firmó el Tratado de Lima con mediación americana) o el incidente de Leticia. La modernización del estado y la burocracia creciente absorbían cada vez más dinero, la deuda externa creció a un ritmo acelerado. No pasaron muchos años para que la política demagógica de Leguía desilusionara al pueblo y como respuesta, surgieron movimientos sociales y una generación de intelectuales que buscaría nuevos caminos y alternativas. Continuó también un proceso ya iniciado a principios de siglo: como reflejo de la efervescencia en la vida intelectual, se crearon cada vez más asociaciones, escuelas y periódicos en los que escribieron las primeras mujeres periodistas, las que también participaron en los movimientos políticos que aparecieron en estos años, sea el APRA o el Partido Socialista. (Jancsó, 2012: p.49).

Es en este panorama en que se pensaba que el Perú era un país moderno, y que las nuevas autoridades iban a cambiar en algo la situación del país. Luego con el transcurso de los años y al darse cuenta de la realidad, vino la desilusión de la política gubernamental. Si a todo eso se agrega la existencia de un machismo generacional que pensaba que las mujeres solo deben quedarse en casa para cuidar a los hijos y cocinar, es cuando se valora más la participación de estas destacadas mujeres que son pocas conocidas en el aspecto político social que desempeñaron a lo largo de su vida, dando todo su conocimiento, tiempo e incluso su patrimonio por sacar adelante sus ideales de

un mundo mejor para las mujeres, en cuanto a educación, libertades, y ser consideradas ciudadanas. Todas ellas destacaron en su campo, pero una de ellas luchó hasta el final por la Redención de la raza indígena. Me refiero a Dora Mayer.

Como dice Zegarra: Es de destacar lo peculiar de su vigorosa actuación pública en un ambiente intelectual como el limeño de inicios del siglo XX, en que participaban aún pocas mujeres, no siendo fácil debido a los prejuicios frente a la capacidad femenina y a la idea ilustrada de un rol fundamentalmente doméstico y maternal que las excluía del espacio público. (Zegarra, 2009: p.251).

1.2.- Mujeres en la política siglo XX

Estoy segura que muchas mujeres anónimas lucharon desde sus trincheras por conseguir sus derechos, porque eso está en nuestra naturaleza, la lucha: primero por sacar adelante a los hijos, luego por conseguir un lugar en la sociedad, en desigualdad de condiciones pues a pesar de estar en el siglo XXI todavía no tenemos igualdad de derechos. Ahora solo me referiré a algunas de las mujeres que conjuntamente con Dora Mayer participaron de ese gran movimiento de la Asociación Pro Indígena.

Cuando trabajé la documentación del Archivo de Pedro Zulen, encontré un informe que leí con asombro, porque allí aparecieron varios nombres de mujeres como parte integrante de la Junta Directiva de la Asociación Pro Indígena, bueno yo las conocía solo por su nombre pues eran los nombres de algunos colegios y a algunas ni las conocía, pero me quedó la curiosidad de conocerlas más y saber qué tenían en común con Dora Mayer, por eso hice esta pequeña investigación de sus vidas, comprobé que en realidad tenían mucho en común con Dora Mayer.

Ahora bien, tanto en las páginas de El Deber como en los documentos del archivo de Pedro Zulen podemos encontrar informes donde se daba a conocer las actividades de la Asociación Pro Indígena. Así tenemos el informe del mes de octubre de 1912 (nos referimos a éste porque en ese año se fundó El Deber Pro-Indígena y tal vez ésta fue la época más activa de la API). Según el informe, el señor Denegri se ausentó de la capital y fue reemplazado por **Berta Heinrich** y después por el Dr. Carlos I. Lissón. Desde enero de 1912 la asociación ya contaba como socias activas con **Zoila A. Cáceres** y **María J. Alvarado Rivera**, dos personajes femeninos destacados de la época. En general se puede afirmar que cada vez más mujeres se convirtieron en socias de la asociación, entre las cuales algunas (como **María Alvarado** y **Juana Alarco de Dammert**) realizaron un papel importante en otros terrenos de la vida pública también. (Archivo Pedro Zulen, 1912). **Miguelina Acosta Cárdenas** conjuntamente con Dora Mayer fundaron el semanario La Crítica.

A continuación podremos conocer de manera muy sucinta la vida y la lucha por sus ideales de estas valerosas mujeres que pertenecieron a la Asociación Pro Indígena.

MARÍA J. ALVARADO RIVERA

María Alvarado nació el 27 de mayo de 1878 en la Hacienda Chacrabajo situada en Chincha y falleció el 6 de mayo de 1971 en el distrito de San Isidro, Lima. Sus padres fueron Cayetano Alvarado Arciniega, dueño y administrador de la hacienda Chacrabajo, y Jesús Rivera Martínez, ambos también naturales de Chincha. Fue la décima de trece hermanos y hermanas. María Jesús nació meses antes de la Guerra del Pacífico entre Perú y Chile. Debido a los avatares de la guerra, su familia se vio obligada a vender la Hacienda y establecerse en Lima puesto que Chincha Baja pasó a ser cuartel del ejército chileno.

Sus estudios

Estudió hasta tercero de educación primaria, máximo grado de estudios para mujeres, en la escuela de la Sra. Rodó. Sin embargo, durante ese corto tiempo la enseñanza era tal, que terminaban leyendo y escribiendo, casi a la perfección. Fue la alumna más sobresaliente, por lo cual la Sra. Rodó la escogió para que escribiera y dijera el discurso de clausura. Es en aquel discurso que salió a relucir sus ideas que la llevarían a luchar por los derechos de las mujeres. Entre otras cosas, se pronuncia a favor de su sexo, y clama para la mujer una educación más amplia, eficiente y profesional. Ella dijo este discurso cuando tenía solo 15 años de edad. No tuvo estudios posteriores fue autodidacta.

Labor periodística

Gracias a la ayuda de su primo Lorenzo Antonino, que era catedrático de geología en la Universidad Nacional Mayor de San Marcos consigue un empleo como columnista en el diario El Comercio en 1908. Años después lo hizo en el diario La Prensa.

Su primera conferencia

En 1911 dio la conferencia *El Feminismo en la Sociedad Geográfica de Lima*, importante centro de la vida intelectual de esa época. Expuso los fundamentos del feminismo como corriente de cambio social a nivel mundial y planteó la necesidad de otorgar igualdad de derechos civiles y políticos a las mujeres:

Basado en estos principios, el feminismo de María Alvarado exigió las siguientes reivindicaciones:

- Primero: dar mayor amplitud y facilidades a la educación de la mujer, desarrollando su intelecto y aptitudes de igual manera que en el hombre;
- Segundo: darle acceso a los empleos públicos y las profesiones liberales;
- Tercero: que se le concedan los mismos derechos civiles que al varón, liberando a la mujer casada de la dependencia del esposo, a la que la ley la somete, privándola de los derechos de que goza de soltera; y
- Cuarto: que se le otorguen los derechos políticos para poder intervenir directamente en los destinos nacionales.

Al final de su alocución fue muy aplaudida, marcando un hito en la historia del feminismo peruano. (Chaney, 2017)

Su obra social: Asociación Pro Indígena

En 1912 integra el Comité Directivo de la "*Asociación Pro-Indígena*", escribiendo valientes artículos en defensa de los indios e igualmente escribe apoyando la lucha de los obreros por la jornada de 8 horas.

Evolución femenina

En 1914 fundó "*Evolución femenina*", institución en pro de la cultura y los derechos de la mujer. Esta sociedad tenía como propósito el establecimiento de colegios secundarios públicos para mujeres, para la extensión de sus conocimientos prácticos para el cuidado de los niños y el manejo del hogar, proveer trabajos industriales convenientes para las mujeres, el desarrollo de la idea de que todo trabajo honesto es digno y honorable, asegurando a la mujer una igualdad civil y sus derechos, cuando se casen, de administrar sus propios asuntos financieros. (Press Europa, 2018)

En 1915 por gestión de "*Evolución femenina*" se aprobó en la Cámara de Diputados del Perú el ingreso de mujeres a las Sociedades de Beneficencia Pública. En 1922 se aprobó en la Cámara de Senadores.

Los derechos civiles femeninos

En 1923, aprovechando la formación, de una Comisión de Reforma del Código Civil del Perú de 1851, María Alvarado y "*Evolución Femenina*" les presentaron un petitorio en el que indicaban que al haber incursionado las mujeres en las profesiones liberales y en los diversos lugares de trabajo, era imprescindible que adquiriesen su capacidad civil.

El Proyecto de Ley fue aprobado y promulgado finalmente en 1936. Las mujeres casadas dejaron de estar bajo la patria potestad del esposo. Por primera vez las mujeres del Perú podían administrar sus bienes, contratar, atestiguar, etc. Este logro es considerado el más importante para las mujeres y para toda la sociedad peruana.

En 1923 participa en la fundación de la Liga Nacional de Higiene y Profilaxis. Gestiona ante el Ministerio de Educación Pública el dictado de Puericultura en las escuelas fiscales, dando conferencias de dicho temas a las maestras. Apoyó nuevamente a comitivas indígenas que pedían se pusiese fin a las usurpaciones de sus tierras.

Encarcelamiento y exilio

En 1924 surge un conflicto de los campesinos y mineros contra la Ley de Conscripción Vial promulgada por el entonces Presidente Augusto B. Leguía, a la que consideraban arbitraria y los humos que emanan de la fundición de La Oroya (propiedad de la empresa norteamericana Cerro de Pasco Cooper Corp.) que estaba destruyendo alrededor de 700 hectáreas de sembríos y enfermando a personas y animales. Por miedo a represalias del Gobierno las imprentas rehusaron imprimir folletos y volantes de protestas. Los campesinos y obreros acudieron a María Alvarado, quien aceptó imprimirlos en la imprenta del *Instituto Moral y Trabajo* ubicado en la calle Zamudio (Jirón Cuzco). La imprenta fue allanada por la policía. María Alvarado se negó a revelar nombres de los estudiantes y obreros que habían hecho la impresión. Por orden del presidente Leguía el Instituto fue clausurado y la imprenta destruida. María Jesús fue encarcelada (justo para la Nochebuena de 1924) seis meses en la cárcel de Santo Toribio, donde fue fielmente cuidada cada noche por su sobrino Luis Alvarado. En 1924 es forzada a un exilio en Argentina que duró 11 años. Trabajó allí como maestra y gestionó la representación de los dramas que había escrito, de profundo

contenido social y moral. Sin abanderada, la corriente feminista se diluye y sus adherentes son absorbidas por los partidos políticos. Finaliza así la primera gran etapa del feminismo en la historia republicana del Perú. (El Peruano pe., 2018).

Su reclusión voluntaria

Desengañada por la ingratitud de muchas personas, que plagieron sus obras y no le reconocieron la autoría de numerosas iniciativas, María Alvarado se recluyó en su pequeña casa de San Isidro (Conquistadores 580), en medio de grandes privaciones económicas, ya que el Estado le otorgaba una exigua pensión. Sin embargo continuó escribiendo esporádicos artículos y obras literarias como "**Amor y Gloria**", 1952. Para ello contó con la generosa colaboración de su sobrina Dora Córdova. María Alvarado nunca se casó, probablemente para dedicarse por entero a sus ideales. Falleció el 6 mayo de 1971, a la edad de 92 años.

(Fuente: Texto extraído de <https://es.wikipedia.org>. María _Jesús_ Alvarado_ Rivera)

BERTA HEINRICH

No hay datos sobre la actuación de Heinrich, solo se sabe que fue la mejor amiga de Dora Mayer. Cuando el Sr. Marco Aurelio Denegri, tesorero de la API, se ausentó Berta Heinrich desempeñó el cargo de Tesorera en la API.

ZOILA AURORA CACERES

84

La escritora Zoila Aurora Cáceres fue una de las primeras y más destacadas feministas del Perú en la primera mitad del siglo XX. Su empeño en la defensa de los derechos de las mujeres tuvo mayor impacto en la sociedad peruana que su obra literaria. La crítica literaria reciente sólo considera su narración histórica La Campaña de la Breña que relata las memorias de su padre, ex presidente de la República; el resto de su obra es considerada de nivel muy bajo. A pesar de ello, la importancia de Zoila Aurora en la historia peruana está estrechamente vinculada con su iniciativa intelectual y pragmática, tanto en el inicio del movimiento de mujeres peruanas como en la organización sindical de las trabajadoras.

Zoila Aurora nació en Lima el 29 de marzo de 1877. Fue hija del Mariscal Andrés Avelino Cáceres y de Antonia Moreno. De niña fue testigo de la Guerra del Pacífico, que estalló en 1879 y duró hasta 1884. Entonces, tropas chilenas y peruanas se enfrentaron en violentas batallas. El padre de Zoila Aurora tuvo una sobresaliente actuación en la campaña de resistencia contra la invasión chilena y, promovido por tal éxito, dos años después de la guerra se convirtió en Presidente de la República, conduciendo el Partido Constitucionalista. Cuando posteriormente, entre 1891 y 1892, fungió como ministro plenipotenciario en Inglaterra y Francia, Zoila Aurora tuvo la oportunidad de estudiar en Europa, donde recibiría las primeras inspiraciones de la concepción moderna del rol de la mujer que caracterizaron sus escritos y propuestas políticas.

En 1902, después de haber pasado una estadía de 4 años con su padre en Argentina, Zoila Aurora recibió el diploma de la Escuela de Altos Estudios Sociales de la Sorbona en París. En 1905, de regreso en Lima e inspirada por las ideas feministas que había conocido en Europa, fundó una sociedad de carácter cultural y humanitaria llamada "Centro Social de Señoras". El fin de esta sociedad fue establecer diferentes centros educativos para mujeres de pocos recursos económicos: un liceo, una sección preparatoria de primera enseñanza, una sección comercial y una escuela doméstica. La instrucción -en la concepción de esta sociedad- procuraba ser muy práctica, para que las mujeres jóvenes pudieran desempeñarse exitosamente en el campo laboral.

Zoila Aurora se propuso luchar contra el prejuicio de que trabajar fuera indigno para las mujeres de familias decentes empobrecidas. El proyecto quedó inconcluso cuando Zoila Aurora viajó nuevamente a Francia para continuar sus estudios. En París se inició en el periodismo y bajo el seudónimo "Evangelina" escribió una serie de crónicas y las envió al diario limeño "El Comercio" para su publicación.

A la par de su actividad periodística, su actividad intelectual continuó creciendo a través de su participación en los grupos de estudio y discusión en la Sorbona, donde en 1908 se hiciera especialmente conocida por sus cualidades de oradora. En 1909 publicó en París su primera obra literaria, *Mujeres de Ayer y de Hoy*. En el mismo año fundó la "Unión Literaria de los Países Latinos". Por estos años conoció al escritor modernista guatemalteco Enrique Gómez Carrillo, con quien se casó, matrimonio que fracasó en poco tiempo. Zoila Aurora se separó de Enrique y se trasladó a Italia y Alemania junto a su padre, que desempeñaba el cargo de Representante del Perú.

En 1911, Zoila Aurora volvió a su ciudad natal. Este mismo año fue invitada a dar una conferencia en la "Confederación de Artesanos Unión Universal", donde habló sobre la importancia de una mayor eficacia en la organización de la lucha obrera. El proletariado peruano estaba agitado en estos años. En 1911 se realizó la primera huelga general y en los años siguientes varios sindicatos organizaron huelgas de gran impacto. No obstante, el movimiento obrero no logró grandes cambios en la situación de los trabajadores. Su condición empeoró después de la Primera Guerra Mundial, cuando se produjo un encarecimiento de las subsistencias causado por la escasez de alimentos básicos.

Aparte de estas contribuciones aisladas, Zoila Aurora no tuvo un desempeño constante en el desarrollo del movimiento obrero peruano. Sus preocupaciones estuvieron centradas en los temas vinculados a la situación de las mujeres. En septiembre de 1924 fundó la organización "Feminismo Peruano". El programa de principios de la organización reivindicó para las mujeres el derecho de ciudadanía, el derecho de sufragio político activo y pasivo y una reforma del Código Civil de 1851, el cual contenía artículos que sometían a las mujeres casadas a la potestad de los esposos. Tan solamente tres meses después de la publicación del programa de principios ya existían varias delegaciones provinciales de "Feminismo Peruano". Después de haber presidido

la organización por un año, Zoila Aurora viajó nuevamente a Europa, obligada por sus fuertes contradicciones con el gobierno del presidente Augusto B. Leguía.

Cuando Zoila Aurora recibió en 1930 la noticia de que el comandante Luis M. Sánchez Cerro había derrocado al dictador Leguía, volvió en seguida a Lima. En noviembre del mismo año reactivó su organización "Feminismo Peruano", pero esta vez adjuntando sus iniciales "Z.A.C.", debido a que la asociación le negó la presidencia vitalicia. En el programa de principios, publicado en enero de 1931, "Feminismo Peruano Z.A.C." siguió reclamando los mismos postulados que en 1924, a los cuales añadió la reivindicación de igual salario para mujeres y hombres por igual trabajo.

Entre diciembre del año 1930 y diciembre del año 1931, "Feminismo Peruano Z.A.C." se empeñó en la campaña por la consecución del derecho del sufragio para las mujeres. Mediante cartas dirigidas a Luis M. Sánchez Cerro, entonces Presidente de la Junta Militar que gobernaba el país, publicaciones en diferentes diarios y manifiestos, Zoila Aurora buscó en Lima y provincias apoyo para esta campaña. Aunque Sánchez Cerro abogó por el sufragio femenino universal, la Asamblea Constituyente lo rechazó en enero de 1932. A las mujeres tan solamente les fue concedido el derecho al voto activo y pasivo en el nivel municipal, derecho que entró en vigencia con la nueva constitución de 1933.

86

Sin duda alguna, la preocupación principal de "Feminismo Peruano Z.A.C." era la campaña para el derecho de voto femenino. Pero esto no implicó que la organización no brindara apoyo a mujeres que lo solicitaban en otras necesidades. En junio de 1931, las telefonistas de Lima mandaron una carta a Zoila Aurora quejándose de las condiciones de trabajo y pidiéndole que ella les apoye en una huelga. El 25 de agosto de 1931 se proclamó en Lima la primera huelga de las telefonistas. Desde el principio, Zoila Aurora fue la coordinadora de la huelga. Consiguió que una delegación especial investigara las condiciones de trabajo de las telefonistas, redactó el pliego de reclamos de ellas, fundó el sindicato de las telefonistas y publicó en el diario limeño "El Comercio" varios artículos defendiendo a las huelguistas. La huelga terminó a fines de septiembre de 1931, pues la empresa telefónica se vio finalmente presionada para mejorar la condición de trabajo de sus empleadas.

En noviembre del mismo año, Zoila Aurora convocó, mediante un artículo publicado en "El Comercio", a todas las costureras del estado para una reunión en la que se conformaría un sindicato. Este sindicato tan sólo funcionó hasta enero de 1932. Al final de ese año, Zoila Aurora leyó en una asamblea extraordinaria de "Feminismo Peruano Z.A.C." sus memorias, en las cuales resumió las actividades de la organización. Un día después de esta asamblea viajó otra vez a Europa. Hasta que Zoila Aurora regresara a Lima a finales del año 1936, la organización fue presidida interinamente. En este lapso, "Feminismo Peruano Z.A.C." se encargó en especial de distribuir material de propaganda feminista y de publicar artículos de protesta en contra de la Guerra Civil de España.

En 1938, Zoila Aurora contribuyó en Lima a la fundación de la "Asociación Nacional de Escritores y Artistas". En octubre del mismo año se realizó en Lima el "Primer Congreso de la Mujer", en el que Zoila Aurora siguió abogando por el sufragio femenino. Este mismo mes, el programa de principios de "Feminismo Peruano Z.A.C." fue renovado, pues la mayoría de las demandas ya se habían cumplido. Aunque los derechos civiles de las mujeres aún no eran iguales que los de los varones, su situación civil se había mejorado considerablemente con el nuevo Código Civil de 1936. Los reclamos de iguales derechos políticos e igual salario por igual trabajo fueron mantenidos en el nuevo programa de principios.

La última actividad feminista de Zoila Aurora se realizó en 1942, cuando participó como delegada peruana en la "Comisión Interamericana de Mujeres" en Washington. Zoila Aurora vivió sus últimos años en Madrid, donde falleció el 14 de febrero de 1958. Fuente: Texto extraído de WWW.mcnbiografias.com

JUANA ALARCO DE DAMMERT

Filántropa, benefactora de la infancia. Nació de una ilustre familia, en Lima, el 27 de mayo de 1842. Hija de Julián Alarco y de Mercedes Espinoza. Asistió a la escuela que estaba a cargo de Cruz Andrade de Noel y recibió clases particulares de francés y música. Contrajo matrimonio con el comerciante alemán Juan Luis Dammert, originario de Hamburgo, el 31 de diciembre de 1861 y viajó en su compañía a Francia. En el grato ambiente parisino se dedicó a la lectura, mientras su alma ganaba interés en la asistencia médica y social de madres y niños. En 1886 regresó al Perú, y se vio obligada a restaurar los daños que la ocupación chilena había causado sobre su patrimonio.

Ese mismo año quedó herida por la pérdida de su hijo primogénito. Pensando remediar esta falta con la dedicación amorosa a otras madres y niños, fundó en 1894 la Sociedad Auxiliadora de la Infancia. Un año más tarde, movida por las violentas disputas entre caceristas y pierolistas, se asoció con un grupo de damas para organizar un hospital de sangre, que se ubicó en el portal de San Agustín. En ese lugar encontrarían los caídos no sólo el consuelo que sus dolencias físicas demandaban, sino también los cariños y las suaves atenciones.

Cuando pasó el conflicto todos regresaron a casa, pero fue entonces cuando quedó patente el desamparo de los niños que habían quedado huérfanos en esa guerra. Juana Alarco de Dammert promovió enseguida un movimiento de solidaridad social en favor de tales niños, fundando en 1896 la Escuela Maternal, sostenida y fomentada por la Sociedad Auxiliadora de la Infancia. Alrededor de cincuenta párvulos fueron albergados ahí, donde recibían alimentación y enseñanza. Como anexo se instaló un consultorio de atención médica gratuita.

Desde ese momento quedó consagrada la señora Dammert como la madre de todos los niños desgraciados. No limitándose únicamente a recibir a los párvulos en la escuela,

extendió su protección a toda clase de hogares con problemas. El 21 de octubre de 1900 realizó la primera kermesse benéfica para obtener fondos con destino a obras sociales.

Por esa época la Beneficencia Pública donó una finca para establecer una cuna maternal, la cual se fundó en 1902 para atender a los niños de madres trabajadoras. Esta cuna o guardería ha servido de noble ejemplo y paradigma para superar la antigua casa de expósitos; no faltaron allí esterilizadoras modernas, estufas de desinfección, sanatorio, jardines, baños, alegría, contemplación y mucho amor.

Su espíritu siempre vigilante por el bienestar de los niños hizo que propiciara la creación de las escuelas climáticas infantiles y la distribución de leche en las escuelas nacionales; promovió el envío de los niños pobres a las playas u otros lugares propicios a la recreación. Al celebrarse las bodas de plata de la Sociedad Auxiliadora de la Infancia, en 1919, se brindó reconocimiento público a la tarea prestada por esta dama y, tres años después, la municipalidad de Lima inauguró una estatua suya, en una plaza pública que hoy lleva su nombre, como testimonio de su labor benefactora de la infancia peruana.

Recordemos, por último, que Juana Alarco de Dammert fue la principal gestora de la fundación del hospital del Niño, inaugurado en 1927. Por su constante labor de ayuda a la infancia peruana, que prosiguió todavía en avanzada edad, se le conoce como “La abuelita de los niños”. Murió el 2 de agosto de 1932 en Lima, a los noventa años.

(Fuente: Texto extraído de <https://historiaperuana.pe/biografia/juana-alarco-dammert/>)

88

MIGUELINA ACOSTA CÁRDENAS

Anarquista, abogada, feminista y educadora. Nació en Yurimaguas, en el seno de una familia dueña de una plantación cauchera en Loreto. Su padre la envió a estudiar a Suiza. A su retorno al Perú fundó la primera Escuela de Señoritas de su ciudad natal y la primera escuela de educación inicial. Posteriormente se trasladó a la ciudad de Lima con el ánimo de cursar estudios universitarios, pero al no serle reconocidos sus estudios en Europa y tuvo que volver a cursarlos. Ingresó a la Facultad de Letras y más tarde a la Facultad de derecho y jurisprudencia de la Universidad de San Marcos.

Colaboró de cerca con Pedro Zulen y Dora Mayer en la Sociedad Pro-Indígena. En 1915, al decir de Jorge Basadre, fue la intermediaria de Zulen frente a Dora Mayer en su intento de suspender su relación de pareja.

En 1917, Miguelina al lado de Dora Mayer, fundó la revista La Crítica. Formalmente fue su codirectora hasta el año de 1920. Esta publicación fue vocero de las preocupaciones indigenistas, feministas y sindicales. Miguelina atendió la gravísima problemática indígena en las plantaciones de caucho de la Amazonía. Fue la más tenaz defensora de los indígenas amazónicos, sin menoscabo de su solidaridad con los movimientos obreros, indígenas y campesinos de las demás regiones del país.

Se adhirió al movimiento obrero, durante la lucha por la jornada de las 8 horas y en la del paro contra el alza de las subsistencias: 1918-1919. En este último, se desempeñó

como Presidenta del Comité Femenino Pro Abaratamiento de las Subsistencias, destacando por su labor en la conducción y agitación, en los medios obreros. En 1919, participó activamente en el movimiento de Reforma Universitaria.

Su firme adhesión al feminismo motivó que fuese elegida presidenta de la Federación de Universitarias Peruanas que aglutinaba a estudiantes y profesionales interesadas en consolidar un espacio de reconocimiento público y estrechar vínculos con sociedades afines de otros países. Asumió cargos en las sociedades feministas: «Evolución Femenina», «Sección femenina de la Liga Agraria» y de su anexo «El Bazar Nacional» y de la «Sociedad Labor Feminista».

Su adhesión al feminismo quedó reflejada en su tesis, para optar el Bachillerato en Jurisprudencia, en junio de 1920, misma que lleva por título, Nuestra Institución del Matrimonio refleja la condición jurídica y social de la mujer. Puso especial atención en la vulnerabilidad de la mujer casada frente a su cónyuge. Tres meses después, fue reproducida en la revista La Crítica.

El 23 de mayo de 1923, en Lima, tuvo destacado liderazgo en la realización de la jornada por la libertad de creencia y en contra de la consagración del Corazón de Jesús, como culto único y oficial. Viajó a Jauja para impartir la conferencia inaugural de la Universidad Popular «González Prada» a principios del mes de marzo de 1924, según dieron cuenta los periódicos proletarios La Voz del Obrero (Jauja) y El Obrero Textil (Lima).

Se doctoró en leyes con la tesis intitulada Reformas necesarias del código civil común peruano tendientes a hacer efectiva la igualdad civil y jurídica del hombre y la mujer. Participó como disertante y comentarista en la Conferencia Pan Americana de Mujeres (Lima, 1924). Su ponencia «Creación de maestros rurales ambulantes» reveló el influjo que suscitaron en ella las misiones culturales en México promovidas por José Vasconcelos. Con nuevos elementos la publicó en el número 12 de la revista Amauta, febrero de 1928. Formó parte de la Liga Internacional de Mujeres por la Paz y la Libertad en el Perú.

Fue asesora y propagandista de la Federación Indígena Obrera Regional Peruana (FIORP). Participó en la conducción de algunas experiencias de organización sindical y acción huelguística campesina, como la propiciada en la hacienda Palpa, el año de 1925.

En 1926, con motivo de la inauguración de la empresa editora «Amauta», asistió en calidad de invitada al lado de Dora Mayer. Colaboró ocasionalmente en las páginas de El Obrero Textil durante los años 1919, 1924 y 1925, y en 1928 en la revista Amauta publicó: «Los educacionistas suizos pide la abolición de la milicia.»(núm.11, enero de 1928: 99-100).

Fue partidaria de un sistema flexible de educación de los niños indígenas a través de lo que llamó «escuelas rurales ambulantes» desde un criterio más cercano a las nuevas orientaciones pedagógicas y a la realidad nacional. Colaboró en el suplemento de la revista Amauta: «Proceso al Gamonalismo» (1928), y un año más tarde, publicó otro artículo educativo de combate a propósito de la demanda de los educadores suizos de abolición de la milicia.

Mariátegui reconoció en ella una gran conocedora de la problemática amazónica, más allá de sus disensos sobre la crisis cauchera y la condición colonial de dicha región: «Quiero considerar con la más amplia justicia las observaciones de Miguelina Acosta. Una de éstas, la esencial es que de la sociología de la Montaña se sabe muy poco...en la Montaña, o más propiamente hablando en el departamento de Loreto, existen pueblos de costumbres y tradiciones propias, casi sin parentesco con las costumbres de las tradiciones de los pueblos de la Costa y de la Sierra. Loreto tiene indiscutible individualidad en nuestra sociología y nuestra historia. Sus capas biológicas no son las mismas. Su evolución social se ha cumplido diversamente. A este respecto es imposible no declararse de acuerdo con la doctora Acosta Cárdenas, a quien toca, sin duda, concurrir al esclarecimiento de la realidad peruana con un estudio completo de la sociología de Loreto. » (Mariátegui, 1957)

Miguelina no pudo cumplir con este deseo de Mariátegui, la cárcel y la deportación sufridas durante el gobierno de Augusto B. Leguía conspiraron contra ello.

Miguelina osciló entre su ideario anarquista y feminista, y su adhesión a una rama internacional teosófica hinduista. Militaba en la Sociedad Mixta «Igualdad» N° 636. Concurrió a las reuniones con el teósofo hindú C. Jinarajadasa que les otorgó el reconocimiento de su hermandad internacional. El 19 de abril de 1929, ella, al lado de Zoila Aurora Cáceres, Laura Farje de Leo y María Negrón Ugarte, aparecieron como socias fundadoras. Falleció el 26 de octubre de 1933.

(Fuente: <http://www.heroinas.net/2017/08/miguelina-acosta-cardenas-anarquista.html>)

90

1.3.- DORA MAYER EN SU DIMENSION POLITICA SOCIAL

Dora Mayer fue una gran comunicadora social, a inicios del siglo XX, época en que la participación de la mujer era muy limitada, se enfrentó al machismo pues los hombres no consideraban que las mujeres tenían capacidades intelectuales sino que solo servían para los quehaceres domésticos y para criar hijos. Ella demostró una personalidad muy libre, algunas veces tuvo problemas por ello. La independencia de su pensamiento que lo mostró en sus escritos fue el resultado de su empeño personal, pero también debido a sus características personales que traía consigo que le dieron un carácter especial y sus dotes de ser racional, culta y corresponsal de periódicos y revistas le proporcionaron ventajas frente a otras mujeres de su época (Vidal, 2018: p.7).

Algunos elementos de la vida personal de esta mujer la prepararon para desarrollar una visión crítica frente a la opresión de su época y para su compromiso intelectual y vital con causas sociales. En los años de la fundación de la Asociación Pro-Indígena (1909), Dora Mayer era una fémina de mediana edad, autodidacta, soltera, de clase media, sumamente culta, disciplinada y moral. Había llegado al Perú a los 4 años de edad junto con sus padres, quienes abandonaron para siempre su Hamburgo natal y la ciudadanía alemana, en protesta contra el nuevo orden político prusiano. Si bien Dora Mayer nunca viajó a Alemania, mantuvo importantes lazos con su tierra de origen: educación alemana, espiritualidad luterana, lecturas, comunicación epistolar con familiares y, sobre todo, una permanente mirada sobre Alemania, cuya creciente militarización y beligerancia la llevarán a escribir numerosos ensayos (Zegarra, 2009: p. 253)

Su obra periodística desde 1900 fue muy fructífera, colaboró con los diarios y revistas más significativos de la época, sólo mencionamos los más importantes: con El Comercio durante cuarenta años, con La Prensa, La Crónica, El Tiempo, Amauta, El Callao y durante más de veinte años con Oriental, revista de la colonia china. Ella misma dirigió cuatro periódicos: El Deber Pro Indígena entre 1912 y 1917, La Crítica con su abogada amiga Miguelina Acosta Cárdenas desde septiembre de 1917 hasta agosto de 1920, cuando el régimen de Leguía prohibió su publicación, Concordia entre julio de 1928 y junio-julio agosto de 1929 y El Trabajo entre 1931 y 1934. (Jancsó, 2012: p. 51)

Aunque trabajó y publicó artículos casi hasta su muerte en 1959, el período más fructífero de su trayectoria corresponde a las tres primeras décadas del siglo. En estas tres décadas recibió especial atención su obra dedicada a la actividad de la ya mencionada Asociación-Pro Indígena (1909-1917). Su nombre se entrelazó con los otros protagonistas de la asociación y con el indigenismo temprano y pensamiento tutelar de principios del siglo. Sin embargo, ya desde los muy primeros años del siglo XX le preocupaba el destino de esta capa de la sociedad y en los diarios más importantes de Lima aparecieron sus artículos que abarcaban el problema indígena. Sus primeros artículos de tal índole aparecieron desde 1902. En los años 1903 y 1904 se presenta en El Comercio con una serie de artículos bajo el título Cartas del Perené, que eran relatos sobre su viaje realizado por la sierra y la selva. En 1905 ya publica varios artículos con temas de la cuestión indígena, de los cuales se desprende que ya en estos años estaba vinculada con indígenas de las diferentes provincias del país, quienes le relataban los abusos cometidos contra ellos y le enviaban sus quejas que ella intentaba publicar en los periódicos limeños. Así, podemos afirmar que ya en los años anteriores al nacimiento de la Asociación Pro-Indígena Mayer tenía semejantes actividades a las que asumió la asociación desde el año de su creación. Por lo que se refiere a la formación y las ideas de los miembros de la asociación, existen, aunque muy pocos, ensayos que también relatan el papel que Mayer tenía en su funcionamiento. Sobre todo tenemos que subrayar su actividad de propaganda, la difusión de los pensamientos y las actividades de la asociación, especialmente a través de su órgano, El Deber Pro-Indígena. (Jancsó, 2012: p. 52).

Como podemos ver las investigaciones realizadas nos dan la razón, Dora Mayer desde que pudo hacer público sus ideales se dedicó a propalar su pasión por la defensa de la raza indígena incluso antes de la creación de la Asociación Pro Indígena. Como se manifiesta ya en los años 1903 y 1904 en el Comercio ya hacía público su preocupación sobre la cuestión indígena.

Ahora mostraremos cómo inició su lucha por la redención de la raza indígena a través de la Asociación Pro Indígena

“[...] una Asociación privada, i dentro de ella, una mujer, débil por su sexo, pero de gran corazón, i poderoso carácter, levantan por primera vez, el lábaro de la resurrección nacional, abordando el problema de la población por lo más hacedero i humano: la regeneración de la gran masa aborijen, que cupa el Perú con mayor derecho que nosotros. ...] ¡Bendita seas, Sociedad Pro-Indígena! Tu caridad es de oro. Tu patriotismo resplandece en alturas a donde no llega la prosa de nuestra vida cotidiana, medio de garito, medio de burdel, hasta ahora! ” (Gutiérrez, 1912: p. 3)

Dora Mayer se sintió profundamente tocada por la explotación a los indígenas y por el generalizado prejuicio racial que tanto daño hacía al país; sobre lo segundo expresó que ello impedía “que todos los peruanos formen en armoniosa cooperación la prosperidad individual y colectiva. En las casas de comercio de Lima y el Callao, se amargan mutuamente la existencia los empleados por ridículas cuestiones del color, y en las provincias, desde los años que el niño va a la escuela, se pone el gamonalismo la careta del orgullo de razas, tras la cual asoma un rostro del mismo matiz como el de la casta despotizada”. (Mayer, 1913: p. 100). Participó en las tertulias de intelectuales organizadas por el Centro Universitario de la Universidad Mayor de San Marcos para discutir el problema indígena, en las que el estudiante de filosofía sanmarquino Pedro Zulen planteó la fundación de la Asociación Pro-Indígena con el objetivo de conseguir la “redención” de la población indígena. Zulen y Mayer constituyeron el alma de dicha organización. (Zegarra, 2009: p. 257).

La Pro-Indígena se propuso como misión defender la vigencia para los indígenas de los derechos que la Constitución otorgaba a todo ciudadano (libertad de expresión, reunión, propiedad, trabajo). Para garantizarlos, recurrieron a una serie de estrategias, como la propaganda a favor de la causa indígena, incidir en la aprobación o abolición de disposiciones legales, establecer un periódico destinado a “educar” a los indígenas y una oficina especial para defenderlos gratuitamente en todo el Perú. Como señaló el delegado arequipeño radical Francisco Mostajo, “la actividad de la Pro Indígena hasta hoy se ha concretado especialmente a la sostenida defensa de los derechos conculcados del indígena”. Se aspiraba a mayor justicia y patriotismo, con lo que “la redención de esa raza no tardará en alumbrar”; había, pues, que terminar con esa explotación “para tener el derecho de que el Perú ocupe su lugar entre los pueblos civilizados del siglo XX”. En términos de Emilio Gutiérrez de Quintanilla, se buscaba “la regeneración de la gran masa aborijen (sic), que ocupa el Perú con mayor derecho que nosotros”. La misión tenía un objetivo ambicioso, promover que los propios indígenas aprendiesen a defenderse de los atropellos, para que pudiesen “resurgir a la condición de ciudadanos que la Constitución les acuerda”, como señaló Capelo. En términos de Zulen, se trataba de “convertir a los indígenas en ciudadanos conscientes de sus derechos”. Vemos que en el nacimiento de la organización había una visión liberal clásica, la lucha por la aplicación de las leyes y el ejercicio de derechos. Sería luego, al contacto con la explotación de los indígenas, cuando la posición de algunos miembros de la Asociación (Zulen, Chuquihuanca) se iría radicalizando. Según Mayer, fue la base moral y de respeto mutuo lo que permitió que lucharan juntos en la Pro-Indígena por una misma y noble causa, más allá de las diferencias políticas entre ellos, lo que demostraba su “carácter verdaderamente nacional”. (Zegarra, 2009: p. 259)

Su estrategia central fue construir una corriente de opinión pública a través de artículos de opinión y denuncias en El Deber Pro-Indígena, así como en otros periódicos. Sesenta y dos delegados, más o menos permanentes, realizaban en sus ciudades multitud de gestiones ante las autoridades públicas (juez, subprefecto, prefecto), defendiendo judicialmente a los indígenas cuando eran despojados de sus tierras, forzados a engancharse, sometidos a la conscripción militar y a los trabajos públicos, encarcelados arbitrariamente y otras muchas formas de explotación y servidumbre, que a menudo contaban con el aval de las autoridades. Además, trasladaban a la oficina de Lima esta información, así como las quejas de los indígenas. Esta denunciaba los hechos más

graves que “tienden á privar al indígena de su dignidad ciudadana y á despojarlo de sus propiedades, reduciéndolo á una miseria aniquiladora y matante”; lo hacían en la prensa, a través de conferencias, con proyectos de ley en el Congreso y apoyando la redacción y gestión de memoriales que los mensajeros indígenas querían presentar al Presidente de la República. Hasta donde sabemos, la Pro-Indígena apoyó, también, la fundación de algunas asociaciones posiblemente de tipo sindical, para la defensa de sus derechos, como la “Sociedad Unión y progreso de San José”. Las quejas de los indígenas se hicieron cada vez más frecuentes, al ritmo creciente de las usurpaciones de tierras, aunque también debido a la intensa actividad desplegada por Mayer, Zulen y algunos delegados, entre los que destacaban Francisco Mostajo, de Arequipa, y Francisco Chuquihuanca, de Lampa. Los delegados hicieron que la Pro-Indígena tuviera resonancia nacional y que no fuese sólo un proyecto de la sociedad civil limeña. Zulen conoció a Mostajo, Chuquihuanca y Modesto Málaga, a los que consideró valerosos defensores del pensamiento libre, que “laboran en silencio el Perú del futuro”, combatiendo contra las tiranías locales, “contra los crímenes más inauditos que impiden que el Perú sea lo que debiera ser, un pueblo respetado por la realidad de sus instituciones democráticas”. Señaló que, unidos por el objetivo de hacer nacionalidad y patria, socios y delegados “Despertaremos a la raza adormecida por el abuso, sin más arma que nuestra fe arrolladora e invicta”. (Zegarra, 2009: p. 260, 261).

Dora Mayer asumió el compromiso de fundar, con sus artículos en *El Deber...*, “una cátedra de moralidad y conciencia pública que nos garantice la subsistencia de nuestra democracia y nuestra nacionalidad en medio de los azares de la vida colectiva”. *El Deber...* publicaba las quejas para que la opinión pública conociera la amplitud y grado de los abusos. Ella escribió alrededor de dos tercios del contenido de *El Deber...*, ejerció la Presidencia de la asociación cuando Capelo fue ministro de Fomento en 1914, así como la “Secretaría accidental” durante 1915 y 1916 en reemplazo de Zulen, quien viajó al sur por motivos de salud y por interés en la zona, y luego fue tomando distancia de la asociación. En *El Deber...* aparecen quejas y denuncias provenientes de todo el país, siendo la opresión más aguda y sistemática en las localidades en las que se obtenían productos para la exportación, es decir, que formaban parte del circuito de la economía avanzada. Se denuncia, así, que en las modernas haciendas azucareras y arroceras de la costa, la forma de trabajo combinaba lo asalariado capitalista con lo servil, pues utilizaban la modalidad del contrato de “enganche”, sistema ilegal en el que los peones enganchados recibían adelanto de dinero para su traslado a la hacienda, debiendo trabajar para pagar la deuda a cambio de jornales insignificantes y siendo encarcelados si no cumplían; bajo la misma modalidad se trabajaba en la extracción de minerales (cobre, especialmente) para compañías extranjeras en la sierra central. En las tradicionales haciendas laneras de la sierra sur, en manos de gamonales, predominaban formas serviles como el yanaconaje y el pongaje; y en la zona de la selva donde se recolectaba el caucho para compañías nativas y extranjeras, los indígenas estaban esclavizados. Nos encontramos a lo largo de las páginas de *El Deber...*, y casi siempre del puño y letra de Dora Mayer, denuncias de los abusos y crueldades cometidos por empresas capitalistas como la compañía cauchera Casa Arana Hnos. en el Putumayo (selva) y la compañía norteamericana Cerro de Pasco Mining Co. (Cerro de Pasco), así como por hacendados costeños y gamonales serranos: las matanzas en Huancané (Puno), las del valle de Chicama (La Libertad), las de Baños (Lima), las de Zaña (La Libertad) y las de Azángaro (Puno) en el distrito de Samán en 1913 y en toda la provincia en 1916. La constante era la indefensión indígena ante atropellos que

contaban con la anuencia de gobernadores, subprefectos y prefectos, jueces de primera instancia e inclusive con representantes del gamonalismo en el Congreso. (Zegarra, 2009: p. 261,262).

La problemática sobre la cual se extendió más largamente *El Deber...*, y con él Dora Mayer, fue la de los comuneros indígenas de Puno, en la sierra sur, por tratarse de una población que estaba siendo cruelmente golpeada y también debido a que ésta oponía mayor resistencia que las otras frente a los abusos, desarrollándose por tanto conflictos sociales en torno a la propiedad de las tierras. La resistencia era posible debido a que se mantenía la organización comunal como expresión de identidad étnica y de defensa, debido al autoritarismo de las elites locales. Esos fueron años en los que la presión de los gamonales sobre la población indígena se incrementó ante el alza del precio de la lana de oveja y alpaca en el mercado internacional debido a la Gran Guerra y a la construcción del ferrocarril. *El Deber...* deja evidencia de que a la Pro-Indígena llegaron cientos de quejas de los indígenas de Puno —muchas más que las provenientes de otras regiones— y mensajeros en busca de apoyo, síntomas del explosivo malestar social en la región. (Zegarra, 2009: p. 263,264).

Entre 1909 y 1917 la Pro-Indígena denunció la creciente violencia en Puno, desatada por gamonales que competían por el control de tierras y mano de obra indígenas, alertando sobre los cada vez más graves conflictos sociales a que esto daba lugar. Esa lucha intestina entre gamonales fue develada por Dora Mayer, denunciando particularmente a dos poderosos y rivales entre sí, Bernardino Arias Echenique y Angelino Lizares Quiñones, ambos diputados por Puno y que contaban con el apoyo de familiares en puestos de poder local. (Zegarra, 2009: p. 265)

94

Las páginas de *El Deber Pro-Indígena* fueron un espacio privilegiado desde el cual se puede acceder a la visión que los socios de la Pro-Indígena, y especialmente su directora y principal autora, Dora Mayer, construyeron sobre la población indígena y su relación con la nación. Las reflexiones de Mayer respecto a la vinculación entre la opresión de la población indígena y la nación, así como sus propuestas inclusivas, nos parecen relevantes en tanto nos informan de los contenidos del diálogo político que se entabló entre la Pro-Indígena y la población indígena. Y porque las cientos de páginas que Dora Mayer escribió con indignación moral fueron consumidas en esos años por intelectuales indigenistas de Lima y provincias y por los propios indígenas, incorporándose en alguna medida, al lado de otras influencias, a sus visiones, discursos y acciones. (Zegarra, 2009: p. 270)

Desde las primeras páginas de *El Deber...*, Mayer buscó crear en la población urbana conciencia de que lo que le ocurría a los indios era relevante para la nación. Se dirigió, así, al “honrado público lector de Lima, el Callao y otras ciudades del territorio,” que no advertía la “disolución social en que vivimos” y creía que “la prosperidad del país depende de que suba tal o cual candidato, de que se funde tal o cual sociedad patriótica ó se expresen tales ó cuales conceptos en un discurso político”. Mayer consideraba que existía solidaridad entre los componentes de la nación, señalando que el sufrimiento de cada indígena dañaba a esa nación, de la que era parte. Combatió la idea de que el país lo conformaban sólo unos cuantos privilegiados: “Los que se llaman la nación peruana no adivinan cuánto sufre el indio campesino, y este indio no adivina que su sufrimiento individual importa la lenta sangría y la muerte de la nación a que pertenece. El Perú se

muere sin que nadie lo sienta, puesto que la idea de la nación radica sólo en el cerebro de la colectividad, mientras que el gran cuerpo de la población, en cuyas venas se manifiestan los síntomas de la agonía que se aproxima, no tiene como comunicarse con el cerebro...". (Mayer, 1912: p. 3,4)

Podemos observar que el arma que ayudó a Dora Mayer para hacer público la defensa de la raza indígena fue el periódico El Deber Pro Indígena, a través de este periódico los lectores no solo de Lima sino también de las provincias se enteraban de las atrocidades que se cometía con la raza indígena. Esto lo hizo por muchos años, como se ha expresado e incluso hasta después de la disolución de la Asociación Pro Indígena Ella continuó escribiendo y defendiendo sus ideales. Reflexionó sobre los indios el estado y la nación. Se preocupó por la creciente violencia de Puno. Buscó crear conciencia en la población urbana para que piensen de lo que les ocurría a los indios era importante para la nación.

2.- Discusión

Después de las investigaciones realizadas, creo que las compañeras de Dora Mayer: María J. Alvarado Rivera, Zoila A. Cáceres, Juana Alarco de Dammert y Miguelina Acosta Cárdenas lograron sembrar la semilla de los ideales por los cuales lucharon. El feminismo, la educación, la obtención de derechos y libertades para las mujeres, lo concreto que se logró fue que las mujeres obtuvieron el derecho al voto después de muchas luchas.

En cuanto a la labor de Dora Mayer en lo político social que lo realizó a través de la Asociación Pro Indígena pienso que a pesar de que luchó con todas sus fuerzas por la redención del indio, creo que su labor fue que sembró una semilla y formó una conciencia no solo en la Lima sino también en las provincias, que si se podía cambiar la situación del indio pero se tenía que contar con la ayuda de un Estado consiente de la real situación del indígena, pero que lamentablemente nunca le importó ni tampoco le importa ahora. Una forma de la toma de conciencia de los indígenas lo podemos observar en el Cuadro N° 1 donde se ve que su pensamiento llegó a todo el Perú porque la API recibió quejas de todo el país.

CUADRO N° 1
CORRESPONDENCIA ENVIADA POR LOS INDÍGENAS A LA
ASOCIACIÓN PRO INDIGENA (API)

Departamento	N° de provincias	N° de correspondencia
1.- Amazonas	2	6
2.- Ancash	7	143
3.- Apurímac	4	52
4.- Arequipa	7	107
5.- Ayacucho	6	50
6.- Cajamarca	4	33
7.- Callao	1	6
8.- Cusco	12	118
9.- Huancavelica	4	51
10.-Huánuco	6	147
11.- Ica	3	50
12.- Junín	6	217
13.-Lambayeque	2	16
14.-La Libertad	6	60
15.- Lima	7	250
16.- Loreto	5	19
17.- Madre de Dios	1	1
18.-Moquegua	1	3
19.- Piura	4	18
20.- Puno	8	290
21.- Pasco	2	41
22.- San Martín	5	9
23.- Tacna	1	1
TOTAL		1688

Fuente: Elaboración propia en base a la documentación del Archivo de Pedro Zulen de la Biblioteca Nacional del Perú (BNP)

En el cuadro N° 1 **Correspondencia enviada por los Indígenas a la API**, podemos ver que está dividido en tres partes: Departamento, N° de provincias y N° de correspondencia. Sólo se hizo el análisis del departamento con el N° de correspondencia. Podemos ver que **Puno** fue el departamento que envió el mayor número de correspondencia a la API **290**, como hemos podido leer fue el departamento donde hubo más conflictos y abusos del indígena, luego le sigue Lima provincia con 250 cartas, Junín con 217, Huánuco con 147, Ancash 143, Cuzco 118 y Arequipa con 107 cartas.

Podemos deducir que el mayor número de quejas vino de la sierra y de la costa. También podemos observar que los departamentos con menor número de denuncias fueron Madre de Dios y Tacna 1, Moquegua con 3, Amazonas y Callao con 6 y San Martín con 9. Se deduce que en estos departamentos la API no tuvo tanta influencia, especialmente en el Amazonas.

CUADRO N° 2 CORRESPONDENCIA ENVIADA POR LAS MUJERES INDIGENAS A LA API

PERSONAS	N° DE CARTAS
Hombres	1581
Mujeres	107
Total	1688

Fuente: Elaboración propia en base a la documentación del Archivo de Pedro Zulen de la Biblioteca Nacional del Perú (BNP)

97

En el cuadro N° 2 podemos observar que también hubo mujeres que enviaron sus quejas a la API es decir que las mujeres indígenas también comenzaron a reclamar sus derechos debido a la acción de la difusión del Deber Pro Indígena donde se trató de enseñar y hacer tomar conciencia de los derechos que tenían todos los ciudadanos.

Sin embargo la opinión de Mariátegui en cuanto a la acción de la Asociación, fue la que ésta era una Institución protectora de la raza indígena y significaba la labor de unos idealistas. “un experimento de rescate de la atrasada y esclavizada Raza Indígena por medio de un cuerpo protector extraño a ella, que gratuitamente y por vías legales ha procurado servirle como abogado en sus reclamos ante los Poderes del Estado” (Mariátegui, 1926: p. 20)

Mayer trató de demostrar que el objetivo y las actividades de la Asociación eran más amplios, más aún, su acción no sólo se concentraba en Lima o en las zonas de la costa sino penetraba las zonas más lejanas de la sierra (e incluso la zona selvática cercana de Putumayo) también a través de su red de delegados, mientras tanto su directiva dirigía los trabajos de propaganda, la difusión de ideas y mantenía contactos con la prensa capitalina y regional desde Lima. Con razón escribía que la organización abarcaba todo el país. (Jancsó, 2012: p.54). Para ella la acción de la organización era un impulso que contribuyó al renacimiento de la raza indígena, sin embargo también admitió que “ya era tiempo que la raza misma tomara en manos su propia defensa, porque jamás será salvado el que fuese incapaz de actuar en persona en su salvación” (Mayer, 1926: p. 20). Es decir, según la escritora la obra de su generación y la de los primeros años del siglo

XX eran un paso necesario en el proceso y en el nacimiento del indigenismo que nació en los años veinte. (Jancsó, 2012: p.54)

Mariátegui publicó en Mundial (1926) una respuesta en la cual repitió su opinión y añadió: “La Pro-Indígena sirvió para aportar una serie de fundamentales testimonios al proceso del gamonalismo, determinando y precisando sus tremendas e impunes responsabilidades. Sirvió para promover en el Perú costeño una corriente pro indígena, que prelude la actitud de las generaciones posteriores. Y sirvió, sobre todo, para encender una esperanza en la tiniebla andina, agitando la adormecida conciencia indígena. Pero, como la propia Dora Mayer, con su habitual sinceridad lo reconoce, este experimento se cumplió más o menos completamente... Demostró que el problema indígena no puede encontrar su solución en una fórmula abstractamente humanitaria, en un movimiento meramente filantrópico” (Mariátegui, 1926: p.145). En este artículo Mariátegui, aunque reconoce que la Asociación tenía influencia no sólo en Lima, también subraya que promovió una corriente indigenista sobre todo en la costa. No obstante, y eso es lo que Mayer también quería afirmar, los materiales encontrados en el Archivo Zulen y en El Deber Pro-Indígena demuestran que en la zona serrana también estaban presentes, su propaganda alcanzó aquellos departamentos, más aún, tenían una correspondencia muy abundante con sus delegados y los mismos miembros de la directiva viajaron incluso a aquellas zonas. (Jancsó, 2012: p.54)

Mariátegui volvió al tema en sus Siete ensayos de interpretación de la realidad peruana. De nuevo expuso su convicción según la cual el problema indígena “no puede encontrar su solución en una fórmula humanitaria. No puede ser la consecuencia de un movimiento filantrópico. Los patronatos de caciques y de rábulas son una befa. Las ligas del tipo de la extinguida Asociación Pro-Indígena... no [llegaron] en su tiempo a convertirse en un movimiento. Su acción se redujo gradualmente a la acción generosa, abnegada, nobilísima, personal de Pedro S. Zulen y Dora Mayer. Como experimento, el de la Asociación Pro-Indígena sirvió para contrastar, para medir, la insensibilidad moral de una generación y de una época” (Mariátegui, 1992: p. 49).

98

3.- Mujeres políticas del Congreso de ahora

Después de haber hecho esta exposición de mujeres verdaderamente valerosas y comprometidas con la política social de principios del siglo XX y que a pesar de todas las dificultades que se les presentaron supieron superarlas y lograron sus objetivos. Me pregunto ¿Qué han hecho ahora las mujeres del Congreso que tienen la obligación de velar por el bienestar de la clase pobre especialmente de los lugares más remotos de nuestro país? Bueno mi respuesta es la apreciación personal que tengo, porque no he hecho una investigación teórica social, sería muy largo, es el sentir de lo que escucho día a día, veo en los periódicos y creo que todos los ciudadanos lo sienten y comentan. Las mujeres del Congreso especialmente las de la mayoría, lo único que han hecho en estos 3 años, es oponerse a todo y velar por ellas mismas, cuidar su puesto, sus beneficios y las funciones que deberían hacer no lo hicieron, solo pensaron en su sueldo mensual y recuperar la inversión que hicieron para llegar al Congreso, por su puesto que ya la recuperaron, pero no cumplieron la misión que juraron hacer. Lo más duro de esta realidad es que no estuvieron allí, porque ellas quisieron, nosotros elegimos ese congreso y lo hicimos mal. Otra realidad que nos duele es que no están allí gratuitamente, sino todos nosotros pagamos sus sueldos y ellas tuvieron las tecnologías

necesarias para poder lograr hacer sus funciones y no hicieron nada. La soberbia las ganó, pero eso, también, las llevó a su caída. Siento vergüenza ajena cuando las escuché hablar, dijeron luchar por los derechos humanos y se asustaron cuando se quiso hablar de género, dijeron luchan contra la corrupción y blindaron a los corruptos, dijeron defender a la mujer y blindaron a los abusadores, ni qué decir de la forma que se expresaron en los chats, honestamente ofendió el nivel intelectual que mostraron, pero cuando hablaban con la prensa quisieron minimizar esas actitudes. En realidad, las mujeres del Congreso y especialmente las de la mayoría en lugar de desear el progreso del Perú pienso que quisieron el caos y fueron las que han ocasionado todo este laberinto por lo que estamos pasando. Y ahora que ha sido disuelto el Congreso, ellas quieren seguir lucrando y sin bandera alguna se hacen invitar en partidos a cuyos dirigentes antes denostaron y acusaron de corruptos, hoy aparecen en esos partidos como las abanderadas. Es decir que en ellas no hay ética alguna se venden al mejor postor.

Ahora bien, las mujeres congresistas de otros partidos que no fueron de la mayoría, muy pocas han sido consecuentes con lo que predicaron (felizmente que algunas renunciaron a su movimiento cuando éste se juntó con otro radical, lo mínimo que se podía esperar, fueron coherentes) sino iban a pasar a formar parte del resto.

4.- Conclusiones

- Las mujeres que formaron parte de la Asociación Pro Indígena: María J. Alvarado Rivera, Zoila A. Cáceres, Juana Alarco de Dammert y Miguelina Acosta Cárdenas, nos han dado un ejemplo de lucha, valor, lealtad, perseverancia y sobre todo desprendimiento, porque Ellas a pesar de q algunas fueron exiliadas por el gobierno de turno, a otra se le destrozó su imprenta, cuando retornaron al Perú siguieron luchando y lo que tenemos que valorar que todo lo hicieron solo por amor a la Patria. A ellas nadie les pagó, ellas pusieron su patrimonio al servicio de la Patria. Gracias a Ellas y otras que no figuran lograron el voto femenino.
- Dora Mayer como se ha visto en esta investigación, dedicó la mayor parte de su vida a la Redención de la raza indígena, a través de la API y el Deber Pro Indígena. La API a través de Dora Mayer y otros sembró una semilla de la toma de conciencia, no solo en Lima sino también en todas las provincias de que todas las personas tenemos derecho a ser Ciudadanos. Un hecho concreto fue que a la API, llegaron cartas de los Indígenas de todas las partes del Perú reclamando sus derechos y dentro de ellas también hubo mujeres indígenas, madres y mujeres solas reclamando lo que el Estado no les daba.
- Lo que tenemos que pensar ahora es “Crear un lugar de bienestar para 32 millones de peruanos, con mujeres empoderadas, niños y niñas sin violencia, educación de calidad, en donde se formen con valores ciudadanos, amantes de su legado histórico, comprometidos a construir sobre la base de equidad y respeto. Con esas ideas en nuestra mente y el amor a nuestros colores patrios, empieza a vislumbrarse el camino del progreso. Se vienen tiempos de cambio. El futuro es femenino. La historia del Perú debe reescribirse en un nuevo formato” (Valdeiglesias, 2019: p. 10).

- Creo que ahora que se aproximan las elecciones, de las cuales no estoy de acuerdo porque es un gasto que se podía dedicar a otras cosas, y va ser más de lo mismo, tenemos que tener mucho cuidado a quien elegimos, porque nosotros somos los responsables de la elección de tal o cual persona, para que no se vuelva a repetir el papelón que han hecho las mujeres congresistas de la mayoría.
- A través de la historia no solo del Perú sino también del mundo, los hechos se repiten, siempre hay explotados y explotadores, pobres y ricos. Pero dentro de todo este panorama, tenemos que rescatar a algunos personajes que sin ser tan conocidos y especialmente si se trató de mujeres que a pesar de tener todas las cosas en su contra, lucharon por sus ideales y lograron conseguir algunos de sus objetivos y sembraron la semilla de la conciencia de que todas las personas son iguales, tienen libertades y derechos que se les debe respetar.

5.- Literatura citada

Biblioteca Nacional del Perú. Archivo Pedro Zulen. Correspondencia de la API. (1910-1912).

Clerici, Annina. (1996). Zoila Aurora Cáceres. Recuperado de WWW.mcnbiografias.com

100

Chaney, Elsa M. María Jesús Alvarado Rivera (1911-2011) Biografía y manifiesto. Consultado el 27 de enero de 2017.

Gutiérrez de Quintanilla, Emilio. (1912). “El primero de los deberes. En: El Deber Pro-Indígena, núm. 1., 3.

Jancsó, Katalin. (2012). “Dora Mayer en Amauta”. En: Humanidades y Lenguas Modernas N°15. Pp. 49-63. Universidad Ricardo Palma. Facultad de Lenguas Modernas. Lima.

Jancsó, Katalin. (2007) “La Asociación Pro Indígena, en las fuentes del Archivo de Pedro Zulen”. En: Acta Hispánica. Tomo XII. pp. 129-142. Szeged.

Juana Alarco de Dammert. (s.f.) Recuperado de <https://historiaperuana.pe/biografia/juana-alarco-dammert/>

María Jesús Alvarado Rivera.(2009). Recuperado de <https://es.wikipedia.org>. María_Jesús_Alvarado Rivera.

María Jesús Alvarado. *El Peruano.pe.* Consultado el 4 de noviembre de 2018.

Mariátegui, José Carlos. (1957). Siete ensayos de interpretación de la realidad peruana. Lima: Amauta.

- Mariátegui, José Carlos.** (1992). 7 ensayos de interpretación de la realidad peruana. Lima: Amauta, p. 49.
- Mariátegui, José Carlos.** (1926) “Aspectos del problema indígena” en Mundial, el 17 de diciembre. En: Peruanicemos al Perú, pp. 145-146.
- Mayer, Dora.** (1913). “Informaciones”. En: El Deber Pro-Indígena. Año I. N° 12. P. 100. Lima.
- Mayer, Dora.** (1912). “El estado de la causa”. En El Deber Pro-Indígena, I, 1, octubre. p.3, 4. Lima.
- Mayer, Dora.** (1926). “Lo que ha significado la Pro-Indígena”. En: Amauta, I, 1, septiembre. p. 20. Lima.
- Miguelina Acosta Cárdenas.** (s.f.).Recuperado
<http://www.heroinas.net/2017/08/miguelina-acosta-cardenas-anarquista.html>
- Press, Europa** (6 de mayo de 2018). «María Jesús Alvarado Rivera, la primera feminista iberoamericana». *notimerica.com*. Consultado el 4 de noviembre de 2018.
- Valdeiglesias, Claudia.** (2019). “Coyuntura política: Refundar la república. En: La República p. 10. Agosto 5
- Vidal Taco, Anatolia.** (2018). El catálogo del archivo de Pedro Zulen y su importancia para la historia. *CTScafe*, 2(5), 21. Recuperado a partir de <http://ojs.ctscafe.pe/ojs-3.1.0->
- Zegarra Flórez, Margarita.** (2009). “Dora Mayer, los indígenas y la nación peruana a inicios del siglo XX”. En: Anuario de Estudios Americanos, N° 66, 1. pp. 251-288. Sevilla.

El pensamiento crítico y su rendimiento académico de los estudiantes cusqueños de la Universidad Andina del Cusco

Mg. Patricia Ortega Rodríguez
Universidad San Antonio Abad del Cusco
Correo: patricia.ortega@unsaac.edu.pe

Resumen: La investigación tuvo como objetivo determinar el nivel de correlación entre el pensamiento crítico y el rendimiento académico de los estudiantes de la Escuela profesional de Derecho de la Universidad Andina del Cusco; por la naturaleza de la profesión es la que requiere un alto nivel de desarrollo del pensamiento crítico. La metodología, es cuantitativa, de tipo no experimental de corte transaccional. La población de la Escuela Profesional de Derecho con 1704 estudiantes matriculados, del semestre 2016- I y la muestra fue intencional no probabilística de 102 estudiantes entre 57 mujeres y 45 varones, del segundo semestre. Se empleó la técnica de la encuesta; y el instrumento, el cuestionario de Santiuste et al. En los resultados según el nivel de confianza del 95% existe correlación significativa entre el pensamiento crítico y el rendimiento académico por que los progresos en uno de ellos van paralelos con mejoras en el otro se confirma por los valores de la prueba de Correlación de Spearman $Rho=0.724$, con un p-valor significativo menor al nivel de significancia del 5%. En su rendimiento académico muestra un puntaje promedio de 15.59, y el nivel Bueno del pensamiento crítico, según los rangos (60-80%) con el 57.8%; su dimensión sustantiva, es buena el rendimiento académico, da el puntaje promedio es del 15.51, y la dimensión dialógica es de nivel bueno y el puntaje promedio es del 15.54.

Palabras claves: Pensamiento crítico/ Rendimiento académico/ Dimensión dialógico/ Dimensión sustantivo.

Abstract: The research aimed to determine the level of correlation between critical thinking and academic performance of the students of the Professional Law School of the Andean University of Cusco; Due to the nature of the profession, it is the one that requires a high level of critical thinking development. The methodology is quantitative, non-experimental type of transactional cut. The population of the Professional School of Law with 1704 students enrolled in the 2016- I semester and the sample was intentionally not probabilistic of 102 students between 57 women and 45 men, in the second semester. The survey technique was used; and the instrument, the questionnaire of Santiuste et al. In the results according to the 95% confidence level there is a significant correlation between critical thinking and academic performance because the progress in one of them is parallel with improvements in the other is confirmed by the values of the Spearman Rho Correlation test = 0.724, with a significant p-value less than the significance level of 5%. In his academic performance he shows an average score of 15.59, and the Good level of critical thinking, according to the ranks (60-80%) with 57.8%; its substantive dimension, academic performance is good, gives the average score is 15.51, and the dialogic dimension is of good level and the average score is 15.54.

Keywords: Critical thinking / Academic performance / Dialogic dimension / Substantive dimension.

Résumé : La recherche visait à déterminer le niveau de corrélation entre la pensée critique et les résultats scolaires des étudiants de la faculté de droit professionnel de l'Université andine de Cusco; En raison de la nature de la profession, c'est celle qui nécessite un niveau élevé de développement de la pensée critique. La méthodologie utilisée est quantitative, de type transactionnel, de type non expérimental. La population de l'École professionnelle de droit, avec 1704 étudiants inscrits au semestre 2016-2001, était délibérément non probabiliste sur un échantillon de 102 étudiants entre 57 femmes et 45 hommes au second semestre. La technique d'enquête; et l'instrument, qui ont été utilisés est le questionnaire de Santiuste et al. Dans les résultats, selon le niveau de confiance de 95%, il existe une corrélation significative entre la pensée critique et les performances académiques car les progrès de l'un d'eux sont parallèles aux améliorations de l'autre, ce qui est confirmé par les valeurs du test de corrélation Spearman $Rho. = 0,724$, avec une valeur p significative inférieure au seuil de signification de 5%. Dans ses résultats scolaires, il affiche un score moyen de 15,59 et le bon niveau de pensée critique, selon les rangs (60 à 80%) avec 57,8%; sa dimension substantive, la performance scolaire est bonne, le score moyen est de 15,51, la dimension dialogique est de bon niveau et le score moyen est de 15,54..

Mots-clés: Pensée critique / Performance académique / Dimension dialogique / Dimension matérielle.

1. Introducción

El presente artículo de investigación busca sensibilizar sobre el desarrollo del pensamiento crítico el que se refleja en su rendimiento académico, para la mejor preparación de los futuros abogados; se debe enseñar a pensar, este es un debate contemporáneo, se inició con los filósofos desde la antigüedad como se muestra con Sócrates quien buscaba hacer parir las ideas, se preocupó en hacerles pensar para mejorar su realidad. Muchos investigadores desde los 80 coinciden que formar el pensamiento debe ser una finalidad de la educación, hay interés desde varias disciplinas como la filosofía, psicología cognitiva, neurociencia. En la actualidad la sociedad requiere que los profesionales sean altamente competitivos, con capacidad de resolución de problemas, coincido con lo que señala Pérez, L., (2006) "el objetivo primordial de la enseñanza de Derecho no es tanto enseñar normas sino enseñar a plantear, analizar, comparar, construir y evaluar concretas situaciones fácticas y argumentos y decisiones jurídicas, estar orientado a la resolución de problemas por parte de los estudiantes; deben aprender a discernir por sí mismos donde están los problemas relevantes, como se origina".¹⁶ En síntesis, se podría decir que para mejorar la toma de decisiones de los profesionales del poder judicial de tanta corrupción se necesita que desarrollen el pensamiento crítico, con ética. Por ejemplo según el informe de la comisión Especial de la JNJ del concurso público de méritos para la elección de los miembros de la Junta Nacional de Justicia (JNJ) que reemplazarán a los integrantes del desaparecido Consejo Nacional de la Magistratura, que tenía entre sus roles la designación de jueces y fiscales del Sistema Nacional de Justicia, incluyendo

¹⁶ Pérez Lledo. J. A.,(2006).La Enseñanza del Derecho. Bogotá. Colombia: Temis S.A.

los jueces y fiscales supremos , en los resultados de el examen de conocimiento del 19 del Mayo del 2019 solo tres (3) abogados aprobaron el examen de conocimientos, que contemplaba 50 preguntas de dos puntos cada uno, con un total de 100 puntos. Así, para aprobar debían tener como mínimo 66 puntos. Un 40% de ellas fue de conocimiento básico; un 30%, de mediana complejidad y un 30%, de mayor complejidad.

Según el perfil para ser miembro de la Junta Nacional de Justicia requiere que: Cuente con capacidad de **razonamiento, argumentación** y aptitudes para generar consensos.

¹⁷ (Comisión Especial de Junta Nacional de Justicia, 2019) estas habilidades son parte del pensamiento crítico, para que pueda interpretar, sintetizar, con claridad, exactitud, precisión y rapidez, sus ideas, construir argumentos razonados, que permitan dar respuesta a refutaciones lo que le permitirá un mejor desenvolvimiento profesional en sus tareas . Lipman creía que el derecho ilustraba la posibilidad y necesidad del pensamiento crítico, esta área requiere la aplicación de principios (criterios) a casos prácticos (juicio) una gran sensibilidad ante el carácter único de los casos particulares.

En la presente investigación Se planteó lo siguientes problemas:

- ¿Cuál es el nivel de correlación entre el pensamiento crítico y el rendimiento académico en los estudiantes de la Escuela Profesional de Derecho de la Universidad Andina del Cusco 2016-I
- ¿Cuál es el nivel de correlación entre la Dimensión sustantiva del pensamiento crítico y el rendimiento académico en los estudiantes de la Escuela Profesional de Derecho de la Universidad Andina del Cusco, 2016-I?
- ¿Cuál es el nivel de correlación entre la Dimensión dialógica del pensamiento crítico y el rendimiento académico en los estudiantes de la Escuela Profesional de Derecho Universidad Andina del Cusco, 2016-I?

104

Los objetivos planteados:

- Determinar el nivel de correlación entre el pensamiento crítico y el rendimiento académico en estudiantes de la Escuela Profesional de Derecho de la Universidad Andina del Cusco, 2016-I
- Establecer el nivel de correlación entre la dimensión sustantiva del pensamiento crítico y el rendimiento académico en los estudiantes de la Escuela Profesional de Derecho de la Universidad Andina del Cusco, 2016-I.
- Establecer el nivel de correlación entre la dimensión dialógica del pensamiento crítico y el rendimiento académico en los estudiantes de la Escuela Profesional de Derecho de la Universidad Andina del Cusco, 2016-I

La hipótesis planteada:

Existe nivel de correlación significativa entre el pensamiento crítico y el rendimiento académico en los estudiantes de la Escuela Profesional de Derecho de la Universidad Andina del Cusco, 2016-I.

¹⁷ Perfil JNJ 2019 se hace mención a las competencias y capacidades que requiere para asumir responsablemente su función

Existe una correlación entre la dimensión sustantiva del pensamiento crítico y el rendimiento académico en los estudiantes de la Escuela Profesional de Derecho de la Universidad Andina Cusco, 2016-I.

Existe una correlación entre la dimensión dialógica del pensamiento crítico y el rendimiento académico en los estudiantes de la escuela Profesional de Derecho de la Universidad Andina del Cusco, 2016-I.

2. Material y métodos

El estudio se desarrolló en la Universidad Andina del Cusco, cito en la Urb. Ingeniería A-5, Larapa Grande del distrito del San Jerónimo, provincia y Región Cusco. Es descriptiva (explicativa) correlacional. La metodología es cuantitativa, el diseño utilizado de tipo no experimental de corte transaccional. La población está constituida por todos los estudiantes matriculados de la Escuela Profesional de Derecho, de la Universidad Andina del Cusco, en el semestre académico 2016-I.

Tabla N°1

Sexo	Matriculados	Porcentaje
Varones	708	41.5%
Mujeres	996	58.5%
Total	1704	100.0%

Fuente: Dirección de Planificación y Desarrollo Universitario-UAC.

Tabla N°1: Muestra de estudiantes matriculados del segundo ciclo, del semestre académico de la asignatura de Habilidades Comunicativas y de Argumentación 2016-I

105

Sexo	Matriculados	Porcentaje
Varones	45	44.1%
Mujeres	57	55.9%
Total	102	100.0%

Fuente: Dirección de Planificación y Desarrollo Universitario-UAC.

Tabla N°2: Organización de la variable pensamiento crítico

Valoración	Rangos	Descripción
1=Deficiente	0-20%	El pensamiento crítico es deficiente
2=Malo	20-40%	El pensamiento crítico es malo
3=Regular	40-60%	El pensamiento crítico es regular
4=Bueno	60-80%	El pensamiento crítico es bueno
5=Muy bueno	80-100%	El pensamiento crítico es muy bueno

Fuente: Elaboración propia

Tabla N° 3: Organización de la variable rendimiento académico

Valoración	Rangos	Descripción
1=Reprobado	0-6	El aprendizaje es deficiente
2=Desaprobado	7-13	El aprendizaje es insuficiente
3=Aprobado	14-20	El aprendizaje es óptimo

Fuente: Reglamento de Evaluación de Estudiantes-UAC

3. Resultados

Tabla N° 4: Resultados generales obtenidos de la variable pensamiento crítico

Categorías	Frecuencia (fi)	Porcentaje (ni%)
Malo	4	3.9
Regular	39	38.2
Bueno	59	57.8
Total	102	100.0

Fuente: Aguirre Ortega (2017)

Figura N°1: Porcentajes comparativos variable pensamiento crítico

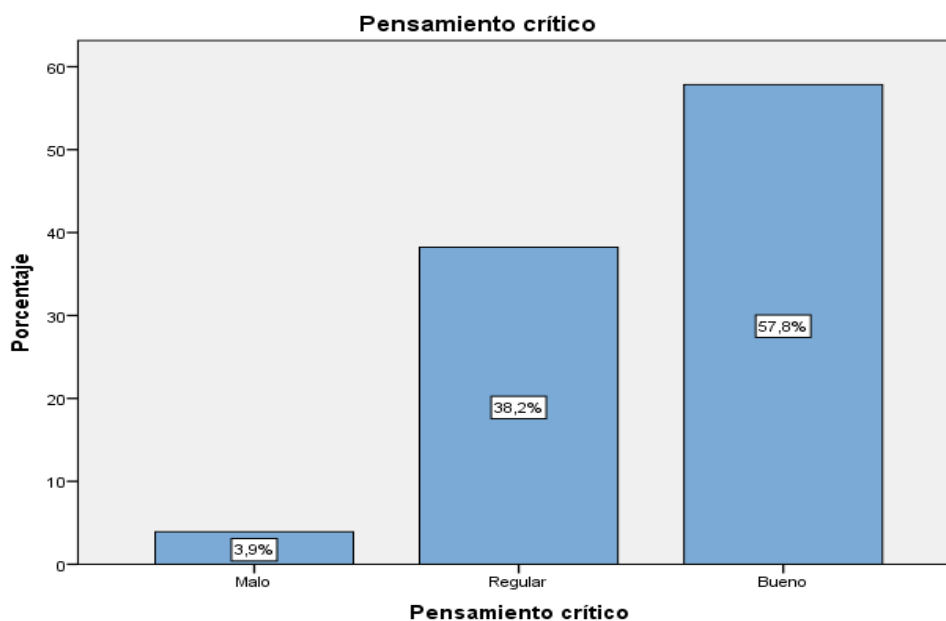

Fuente: Tabla 5

Interpretación:

Los resultados muestran que en su mayoría el nivel del pensamiento crítico según su valoración es bueno en un 57.8%, regular en el 38.2%, esto indica que los estudiantes de la Escuela Profesional de Derecho no alcanzan a la valoración de muy bueno, muestran la tendencia de interpretación, análisis, argumentación, y evaluación de la información, en base a la reflexión, organización de los conocimientos, esto contribuye a entender y representar la realidad del mundo, comparando las opiniones y afirmaciones para determinar su veracidad.

Tabla N°6: Resultados generales obtenidos de la variable rendimiento académico

Categorías	Frecuencia (fi)	Porcentaje (ni%)
Reprobado [0 a 6]	6	5.9
Desaprobado [7 a 13]	17	16.7
Aprobado [14 a 20]	79	77.5
Total	102	100.0

Fuente: Aguirre & Ortega (2017)

Figura N°2: Porcentajes comparativos variable rendimiento académico

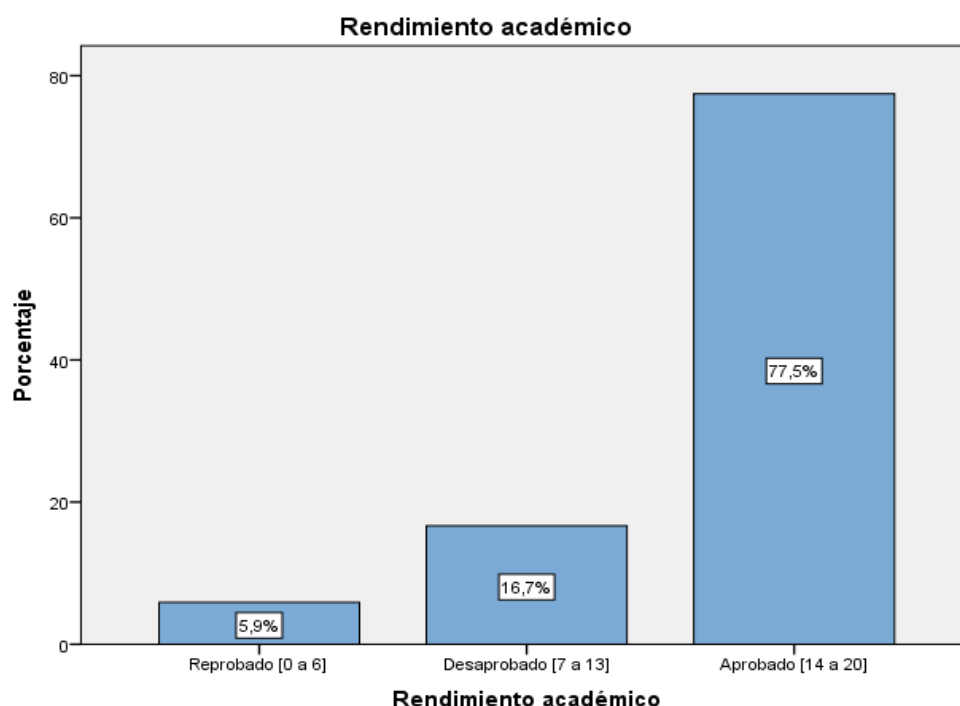

Fuente: Tabla 6

Interpretación:

Los resultados resaltan que en su mayoría el rendimiento académico de los estudiantes es aprobatorio en el 77.5%, esto indica que los estudiantes aprueban las asignaturas matriculadas en el semestre académico 2016-I, satisfactoriamente, demostrando desempeño con las competencias propuestas con lo planificado en el silabo, de la asignatura de Habilidades Comunicativas y de Argumentación de la Escuela Profesional de Derecho; que busca desarrollar técnicas habilidades de comunicación y argumentación oral y escrita de acuerdo a la problemática contextual de forma crítica para lograr el desempeño del futuro abogado. También existen estudiantes desaprobados en el 16.7%.

Tabla N°7: Comportamiento de las frecuencias observadas y proporciones contingentes entre las variables pensamiento crítico y rendimiento académico

Rendimiento académico	Pensamiento crítico			
	Malo	Regular	Bueno	Total
N	4	39	59	102
Media	1.50	12.74	15.59	13.95
Desviación estándar	3.00	3.06	1.08	3.57
Error estándar de la media	1.50	0.49	0.14	0.35

Fuente: Aguirre & Ortega (2017).

Figura N°3: Frecuencia del rendimiento académico según el pensamiento crítico

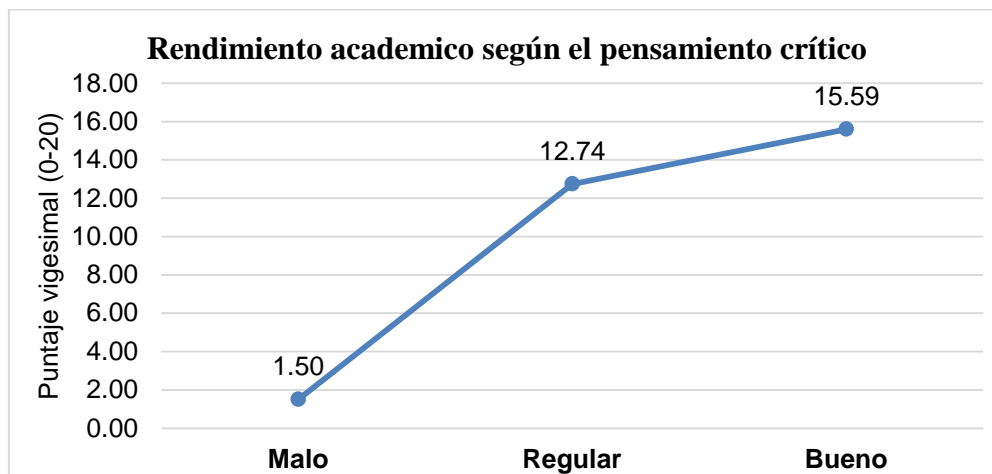

Fuente: Tabla 7

Interpretación:

Los resultados evidencian que existe afinidad entre el pensamiento crítico y el rendimiento académico, donde la magnitud del manejo y utilización del pensamiento crítico, determinan mejores puntajes en el rendimiento académico, cuando es bueno el puntaje promedio, es del 15.59 de los estudiantes de la Escuela Profesional de Derecho. Cuando es regular el rendimiento en puntaje vigesimal solo llega a 12.74 en promedio.

Prueba de hipótesis específica: Dimensión sustantiva y rendimiento académico:

Tabla N°8: Comportamiento de las frecuencias observadas y proporciones contingentes entre las variables pensamiento crítico: dimensión sustantiva y rendimiento académico

Rendimiento Académico	Sustantiva			
	Malo	Regular	Bueno	Total
N	5	36	61	102
Media	1.60	13.03	15.51	13.95
Desviación estándar	2.61	2.60	1.16	3.57
Error estándar de la media	1.17	0.43	0.15	0.35

Fuente: Aguirre & Ortega (2017).

Figura N°4 2: Frecuencia del rendimiento académico según el pensamiento crítico: dimensión sustantiva

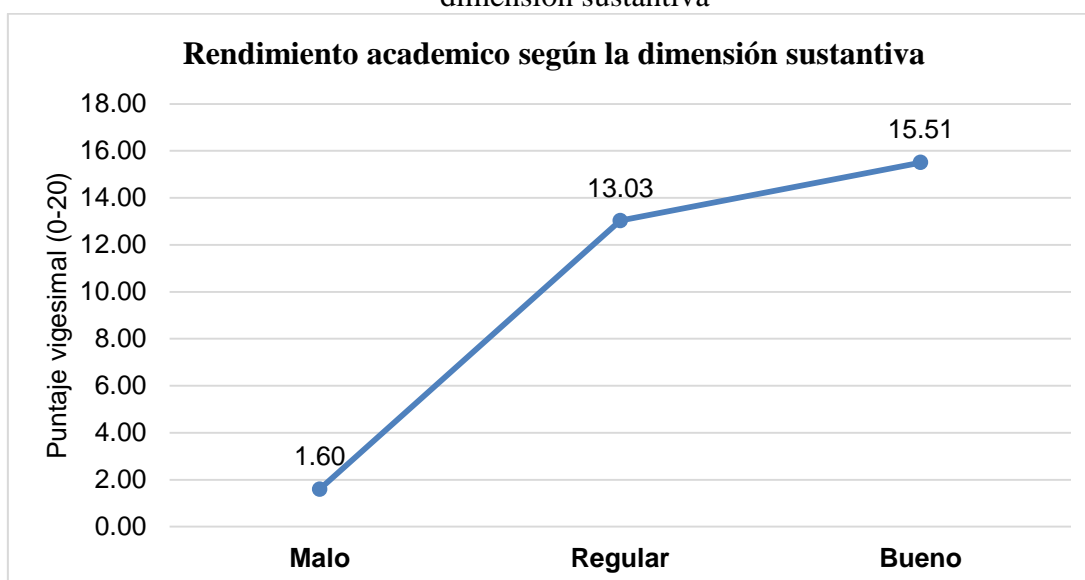

Fuente: Tabla 8

Interpretación:

Los resultados **evidencian** que existe afinidad entre la dimensión sustantiva y el rendimiento académico, donde la magnitud del manejo y utilización del pensamiento crítico desde su dimensión sustantiva, determinan mejores puntajes en el rendimiento académico, cuando es bueno el puntaje promedio es del 15.51 de los estudiantes de la Escuela Profesional de Derecho. Cuando es regular el rendimiento en puntaje vigesimal solo llega a 13.03 en promedio y su dimensión sustantiva del pensamiento crítico es también regular.

Prueba de hipótesis específica: Dimensión dialógica y rendimiento académico:

Tabla 5: Comportamiento de las frecuencias observadas y proporciones contingentes entre las variables pensamiento crítico: dimensión dialógica y rendimiento académico

Rendimiento académico	Dialógica			Total
	Malo	Regular	Bueno	
N	5	43	54	102
Media	1.80	13.37	15.54	13.95
Desviación estándar	2.68	2.65	1.18	3.57
Error estándar de la media	1.20	0.40	0.16	0.35

Fuente: Aguirre & Ortega (2017)

Figura N°5: Frecuencia del rendimiento académico según el pensamiento crítico: dimensión dialógica

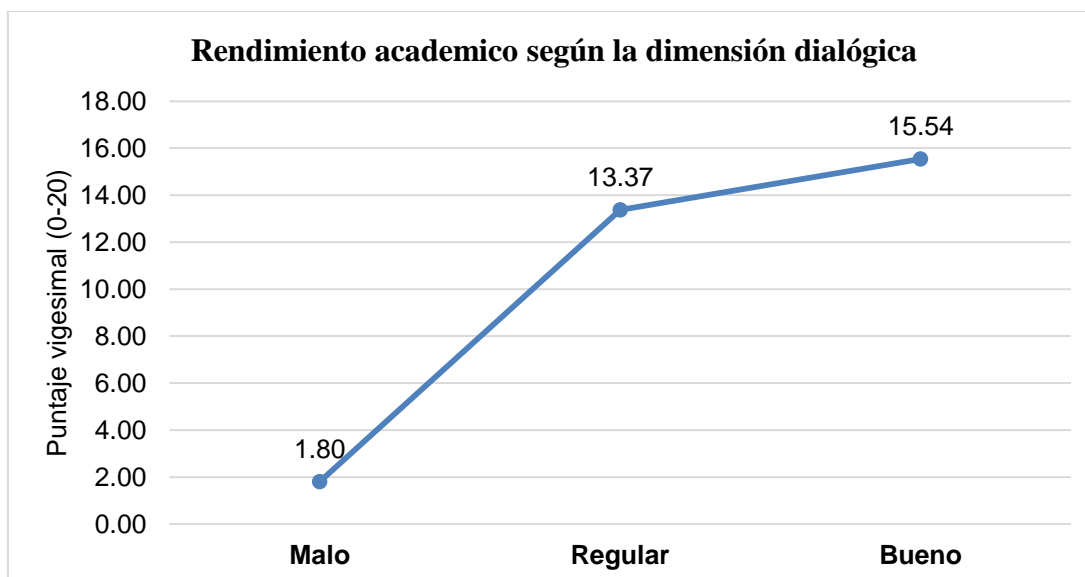

Fuente: Tabla 9

Interpretación:

Los resultados evidencian que existe afinidad entre la dimensión dialógica y el rendimiento académico, donde la magnitud del manejo y utilización del pensamiento crítico desde su dimensión dialógica, determinan mejores puntajes en el rendimiento académico, cuando es bueno el puntaje promedio es del 15.54 de los estudiantes de la Escuela Profesional de Derecho. Cuando es regular el rendimiento en puntaje vigesimal solo llega a 13.37 en promedio por lo tanto también es regular el nivel de la dimensión dialógica del pensamiento crítico.

4. Discusión

El pensamiento crítico es aprendido, es producto de la educación que tienen el estudiante y el cual se refleja en su rendimiento académico. Como se demuestra en muchas investigaciones, que se puede educar “plantearon que la formación del

pensamiento crítico en las personas era algo que se podía lograr con entrenamiento y dedicación” (Garza, 2010, p.2). La argumentación que se lleva a cabo cuando se ponen en juego todas las habilidades de pensamiento crítico, y las habilidades comunicativas como: el leer, escribir, y escuchar. Estas características son parte de las dimensiones del pensamiento crítico que se evaluó en el cuestionario de Santiuste et al. (2001).

En la investigaciones Ecurra, M., Y Delgado, A., (2008) indican, existen correlaciones significativas entre las áreas del pensamiento crítico y los estilos de pensamiento. El análisis comparativo indica que existen diferencias estadísticamente significativas por tipo de universidad, sexo y área profesional en el pensamiento crítico y los estilos de pensamiento y constituyen aspectos que permitirían dar a conocer una forma de pensar más acorde con nuestra realidad, Según el tipo de carrera, contexto y las actividades que desarrollan los estudiantes en su vida universitaria. Considera que los estudiantes de las carreras de ciencias sociales tienen puntajes superiores en el desarrollo del pensamiento crítico, resultados que también coincidiría con la presente investigación que los profesionales de derecho tienen un alto grado de desarrollo de pensamiento crítico por ser de humanidades.

De los resultados obtenidos en esta investigación, se confirma lo planteado en la hipótesis general que si existe el nivel de correlación significativa entre el pensamiento crítico y el rendimiento académico en los estudiantes de la Escuela Profesional de Derecho. Deduciendo que el desarrollo del pensamiento crítico en los estudiantes cusqueños de la Escuela Profesional de Derecho se ve reflejado en su rendimiento académico manifestando su desempeño académico en los puntajes obtenidos. Una conclusión similar se encontró en la investigación de Pineda, y Cerrón, (2013) sus resultados muestran que el 53,97% de la muestra se ubica en el nivel medio, el pensamiento crítico, de los estudiantes de la Escuela Académico Profesional de Lenguas, Literatura y Comunicación de la Facultad de Educación de la UNCP de Huancayo-Junín. Confirmando que existe correlación directa y significativa fuerte entre el pensamiento crítico y el rendimiento académico, ya que en la correlación con la “r” de Pearson es 0,514. La misma correlación directa y significativa se encontró en la presente investigación entre el pensamiento crítico y el rendimiento académico, de los estudiantes universitarios la diferencia es que la muestra en que se encuentran los estudiantes de Derecho es un nivel bueno de pensamiento crítico en un 57.8%. En la investigación que aquí se discute se asumió que el pensamiento crítico en “su uso frecuente y su perfeccionamiento mejoran la comunicación e influye en la manera de ser y de comportarse y de entender el mundo actual y futuro. Más que una persona con mucha información se requiere de una persona que sepa discernir y tomar decisiones razonadas” (Campos, 2007. p.12). Se puede afirmar que el pensamiento crítico es aplicable en toda la vida personal y profesional, es el fundamento de la ciencia y sociedad democrática.

Las numerosas investigaciones confirman, según los resultados estadísticos que las habilidades de pensamiento crítico se aprenden, y en la medida en que se perfecciona el nivel del pensamiento crítico; también mejoran otras destrezas, que se reflejan en el rendimiento académico; de ahí, el interés de tomar en cuenta esta variable para poder reconocer los progresos que presentan los estudiantes en el desarrollo del pensamiento crítico. Facione (2007) puntualiza que “también se ha demostrado que las habilidades de pensamiento crítico se pueden aprender, lo cual hace pensar que en la medida en que uno las aprenda su promedio puede mejorar” (p. 17), si puede leer mejor y pensar mejor, ¿no tendría un mejor rendimiento en sus clases, aprendería más, y obtendría mejores calificaciones?, es muy plausible. Cuando se maneja el pensamiento crítico, todo debe

ser considerado pero no todo debe ser aceptado; solo aquello que esté soportado por las evidencias y como parte de la formación académica se deben desarrollar estas habilidades y luego medir a través del rendimiento académico como un indicador del nivel de aprendizaje alcanzado por el estudiante. Sánchez y Pírela (2006) señalan que el rendimiento académico es resultado del proceso de aprendizaje, por medio del cual el docente, junto con el estudiante pueden comprobar en qué cantidad y calidad, el aprendizaje facilitado ha sido interiorizado por el estudiante, los datos observados nos indican que falta la optimización de su rendimiento académico de los estudiantes de Derecho.

Es decir, si el nivel de desarrollo del pensamiento crítico es mayor, el puntaje del rendimiento académico también es mayor; y si es menor el nivel del pensamiento crítico, el puntaje promedio será menor, como menciona Ducreaux, D. (2014) que parte del rendimiento académico son las calificaciones obtenidas por los estudiantes ya el rendimiento académico es un indicador de eficacia y calidad educativa.

En la actualidad, las exigencias y necesidades que tienen profesionales en esta era del conocimiento, según Herrero (2016), exige que sepamos diferenciar y seleccionar la información de manera veraz, ya que la expansión del internet ha puesto el conocimiento al alcance de todos, es más accesible, pero la dificultad ya no es el acceso a **la información, sino la valoración de los datos, el análisis crítico, el objetivo es establecer cuál es relevante y cual no.** Por eso muchos de los investigadores consideran una necesidad el desarrollo del pensamiento crítico como Beger (2001), Villarini, también según Pineda R. (2008) que fundamenta la esencia del fin de la educación en el desarrollo del pensamiento crítico; para conformar una conciencia social crítica y creativa que se ponga al servicio de la sociedad por medio del trabajo pero con el respeto y práctica de los valores ciudadanos cristalizados en el respeto a los derechos ajenos y la exigencia de los derechos propios en medio de la democracia, la libertad y la equidad.

En cuanto a **la dimensión sustantiva** del pensamiento crítico en los estudiantes cusqueños evidencian los datos que el 59.8% de los estudiantes de la Escuela Profesional de Derecho presentan nivel bueno en esta dimensión; como incide Villarini (2010) y Rojas (2013) propician **la madurez intelectual.** Lo que demostraría que los estudiantes en esta dimensión en su mayoría tienen cierta facilidad en comprender, sustentar su posición personal o de un autor en base a razones, datos de información comparada y evidencias previamente analizadas, evaluadas, examinado la información, modos de conocer la realidad, de diversas disciplinas, para Villarini (1998).

Los datos estadísticos aseveran que **la dimensión dialógica** del pensamiento crítico en los estudiantes cusqueños, muestran una tendencia buena del 52.9%, esta dimensión permite entender el pensamiento en términos de un proceso racional que irían más allá de sus intereses particulares, según Rojas (2013) y para Villarini (1998), tienen la capacidad para examinar el propio pensamiento con relación al de los otros, es decir **es metacognitivo** asumir diferentes puntos de vista y meditar otros pensamientos. Esta dimensión contribuiría poderosamente a la **convivencia y cooperación social** por encima de diferencias de ideas y valores prepara para la deliberación en torno a los asuntos de la vida pública. Analizar estas dimensiones del pensamiento crítico permite tener más claro cómo el pensamiento crítico está condicionado por diversos elementos en su forma, su contenido, factores emotivos sociales, políticos, culturales, etc. que lo favorecen o también pueden dificultar o bloquearlo. En la presente investigación se desarrolló desde la perspectiva de la Filosofía a partir de las categorías propuestas por Rojas y elaborado por Santiuste et al. (2001).

Resultados que nos indicarían que los estudiantes de derecho mostraron el 59.8% de la dimensión sustantiva en comparación con la dimensión dialógica del 52.9%, lo que demostraría que aún está en proceso, no hay una integración de ambas dimensiones, sino que predomina una más que otra. Le faltaría sensibilidad para entender el mundo complejo con sus conflictos y problemas, deliberar diversos asuntos de la vida democrática, ya que esta última característica es parte de la dimensión dialógica el que muestra menor porcentaje. Considera toda la gama posible de puntos de vista y explicaciones.

Considerar lo que autor Villarini, según Pineda R. (2008), fundamenta la esencia del fin de la educación “es el desarrollo del pensamiento crítico para conformar una conciencia social, crítica y creativa que se ponga al servicio de la sociedad por medio del trabajo, pero con el respeto y práctica de los valores ciudadanos cristalizados en el respeto a los derechos ajenos y la exigencia de los derechos propios en medio de la democracia, la libertad y la equidad. Ya que el ser humano es el único ser capaz de pensar lógicamente, pero también es capaz de lo contrario”. La universidad no puede estar ajena a esta realidad, el formar personas de calidad profesional en todos los ámbitos y estar relacionada más con las necesidades de la sociedad.

5. Conclusiones

Al nivel de confianza del 95% existe correlación significativa entre el pensamiento crítico y el rendimiento académico por que los progresos en uno de ellos van paralelos con mejoras en el otro. Las habilidades de pensamiento crítico se aprenden, y en la medida en que uno desarrolla el pensamiento crítico, su promedio mejora. La influencia que genera directamente es con el rendimiento académico, y este se convierte en una tabla de medida, esto se confirma por los valores de la prueba de Correlación de Spearman $Rho=0.724$, con un p-valor significativo menor al nivel de significancia del 5%, en los estudiantes del segundo semestre de la Escuela Profesional de Derecho de la Universidad Andina del Cusco, 2016-I.

Los resultados evidencian que existe afinidad entre la dimensión sustantiva y el rendimiento académico, donde la magnitud del manejo y utilización del pensamiento crítico desde su dimensión sustantiva, determina mejores puntajes en el rendimiento académico.

Los datos observados confirman que existe correlación entre la dimensión dialógica del pensamiento crítico y el rendimiento académico en los estudiantes de la Escuela Profesional de Derecho de la Universidad Andina del Cusco del semestre 2016-I

6. Literatura Citada

Aguirre Espinoza, E. J., & Ortega Rodríguez, P. (03 de Noviembre de 2017). Repositorio Digital de la Universidad Andina del Cusco/ estudios de Postgrado/Maestría/Docencia Universitaria. (U. A. Cusco, Ed.) Recuperado el 10 de Agosto de 2019, de <http://repositorio.uandina.edu.pe/handle/UAC/1320>

Barranzuela Yenque, J. I. (2012). Repositorio Institucional de la universidad San Ignacio de Loyola. (U. S. Loyola, Ed.) Recuperado el 17 de Octubre de 2016, de <http://repositorio.usil.edu.pe/handle/123456789/1096>

- Barrionuevo Romina, R., & Brizuela, M. J.** (Julio de 2013). Aspectos Condicionantes en el Rendimiento Académico de los estudiantes que trabajan. Recuperado el 25 de Setiembre de 2016, de http://www.enfermeria.fcm.unc.edu.ar/biblioteca/tesis/barrionuevo_romina.pdf
- Bernat de la Rosa., C. M.** (2007) Pensamiento Crítico: ¿Qué es y por qué es importante? Recuperado el 15 de junio de 2015, de <http://www.eduteka.org/PensamientoCriticoFacione.php>
- Campos Arenas, A.** (2007). Pensamiento Crítico: técnicas para su desarrollo (1era ed.). Bogotá Colombia: Magisterio
- Comisión Especial de Junta Nacional de Justicia.** (2019). Comisión especial JNJ para el Concurso Publico de Méritos para elección de JNJ . (J. N. Justicia, Ed.)
- Ducreaux, D.** (2014). Variables que intervienen en el rendimiento académico. Caracas. Venezuela.
- Diario GESTION.** (19 de Mayo de 2019). Gestión. (J. LIRA SEGURA, Ed.) Junta Nacional de Justicia: Solo 3 de los 104 postulantes aprobaron examen de conocimiento.
- Escurra, M., & Delgado, A.** (2008). Relación entre disposición hacia el pensamiento crítico y estilos de pensamiento en alumnos. *Persona*, 143-175.
- Facione, P,A, & Facione, N,C.,**(2007).Pensamiento Crítico ¿Qué es y por qué es importante? *Critical Thinking*; XXXVIII. (M. Bernat de la Rosa, trad.) California, EEUU: INSIGHI.ASSESSMENT
- Garza, Cervantes, R., y Garza Escamilla R.** (2013) Pensamiento Crítico.1era Ed. México: Cengage Learning.
- Herrero J, C.** (2016). Elementos del Pensamiento Crítico. Madrid, Alcalá, España: Instituto Universitario de Investigación en Estudios Latinoamericano
- Mendoza Guerrero, P. L.** (11 de Noviembre de 2015). Repositorio Institucional de la universidad de Málaga. (S. d. Científica, Ed.) Recuperado el 27 de diciembre de 2016, de <http://riuma.uma.es/xmlui/handle/10630/11883>
- Ministerio de Educación,** (2007) Guía para el desarrollo del pensamiento crítico (2da ed.). Chorrillos, Lima, Perú: Metro color S.A.
- Pérez Lledo. J. A.** (2006). La enseñanza del derecho. Bogotá. Colombia: Temis S.A.
- Pineda Lozano, M., & Cerrón Lozano, A.** (2013). Pensamiento crítico y rendimiento académico de estudiantes de la Facultad de Educación de la Universidad

nacional del centro del Perú. (H. d. Ciencia, Ed.) Horizonte de la ciencia, 5(8), 105-110.

Rodríguez, S., Fito, E., & Torrado, M., (2004).Temas Actuales de Enseñanza, Revista de Educación (334).391-414

Roollo Zapata, Y., & Zapata Chapilliquen, E. (2006). Efectos de un programa integral en el dominio del pensamiento crítico en estudiantes de la Escuela de Educación de la Universidad Cesar Vallejo. Piura, Perú.

Sánchez de Gallardo, M., & Pirela de Faria, L., (2006).Revista de Ciencias Sociales Recuperado el 08 de Agosto de 2015.de Scielo : http://www.scielo.org.ve/scielo.php?script=sci_arttext&pid=S1315-95182006000100013&lng=es&tlng=es.

Villarini Jusino, A. R. (1998). Teoría y pedagogía del Pensamiento Crítico. Perspectivas Psicológicas, 35-42.

Villarini, Jusino, A.R. (2010) La Enseñanza Orientada al desarrollo del Pensamiento (B.V. Cervantes, Ed.) Recuperado el 05 de Marzo de 2016 : <http://www.cervantesvirtual.com/nd/ark:/59851/bmc2z1r5>

Tras la búsqueda del personaje “D” de la elite Moche



Mg. Roland J. Alvarez Chávez
Universidad Nacional Mayor de San Marcos
Correo Electrónico: rolandalvarez2017@gmail.com

116

Resumen: El personaje D de la famosa escena de sacrificio Moche constituye a la fecha un enigma. Actualmente hay tres posibles candidatos, aunque uno descartada, la Señora de Cao, y justamente por su sexo femenino. En ese sentido, el presente artículo constituye principalmente una aventura de indagaciones que van desde las crónicas hasta la teoría de género, pasando por la iconografía, con la finalidad de demostrar a partir de datos iconográficos, materiales e históricos el rastro que pudiera haber para encontrar la posible identidad del personaje D. Este rastreo intenta la posibilidad de relación entre este personaje y su potencial sucesor en la cultura Inca del Chuqui Chinchay. En dicha tarea, nos proponemos lanzar astutamente las diferentes pistas y evidencias que demostrarían dicha relación, lo que nos hablaría de la existencia en las sociedades pre-hispánicas del Perú de sujetos duales, que al parecer tuvieron un tratamiento corpóreo que va entre variaciones de masculino a femenino y viceversa, y enmarcado dentro de prácticas y ceremonias rituales y religiosas.

Palabras claves: Socioarqueología/ Iconografía/ Crónica/ Historia/ Género.

Summary: The character D of the famous Moche sacrifice scene is an enigma to date. There are currently three possible candidates, although a discarded one, the Lady of Cao, and precisely because of her feminine sex. In this sense, the present article constitutes mainly an adventure of inquiries that go from the chronicles to the theory of gender, through the iconography, with the purpose of demonstrating, from iconographic, material and historical data, the trace that could be found. the possible identity of the character D. This tracking attempts the possibility of a relationship between this character and his potential successor in the Inca culture of Chuqui Chinchay. In this task, we propose to cunningly launch the different clues and evidence that would demonstrate this relationship, which would tell us about the existence in the pre-Hispanic societies of Peru of dual subjects, who apparently had a corporeal treatment that goes between variations of masculine to feminine and vice versa, and framed within ritual and religious practices and ceremonies.

Keywords: Socioarchaeology / Iconography / Chronicle / History / Gender.

Résumé : Le personnage D de la célèbre scène de sacrifice Moche constitue une énigme jusqu' à nos jours. Il y a actuellement trois candidats possibles, bien qu'un autre ait été écarté : la Dame de Cao à cause de son sexe féminin. En ce sens, le présent article constitue principalement une aventure de recherche en lisant des chroniques et la théorie du genre, et aussi, en passant par l'iconographie, dans le but de démontrer, à partir de données iconographiques, matérielles et historiques, la trace qui pourrait nous montrer l'identité possible du personnage D. Ce repérage tente de créer une relation entre ce personnage et son successeur potentiel dans le mythe de Chuqui Chinchay. Dans ce travail, nous proposons de lancer astucieusement les différents indices et preuves qui démontreraient cette relation, qui nous indiqueraient l'existence dans les sociétés préhispaniques du Pérou de sujets duels, qui avaient apparemment un traitement corporel qui vont entre les variations du masculin au féminin et vice versa, et qui est encadré dans les pratiques et les cérémonies rituelles et religieuses.

Mots-clés: Socioarchéologie / Iconographie / Chronique / Histoire / Genre

Desde el primer texto de etno arqueología que revisé hace cinco años atrás (Hernando, 1995), a proponer actualmente y de manera avezada la posibilidad de estudios de socio arqueología hay un gran trecho de lecturas, análisis y sobre todo de intuiciones, y claro de esperanza, por introducir la sociología en el estudio de las sociedades pasadas. Parto de la premisa central en que si hay estructuras simbólicas, estructuras narrativas y producción cultural, entonces hay posibilidad de un análisis y entrada sociológica desde el sentido social que vaya más allá de la mera especulación.

La limitación que deseo mencionar en el presente artículo, aparte de quizás ser una idea descabellada, pero es como se construye y se avanza en ciencia, es no haber podido revisar aún todas las fuentes directas, sino las notas/pasajes han sido obtenidas de manera secundaria, principalmente a partir de los valiosos trabajos de Brechetti y Beauclair, de los cuales tomo varias citas prestadas.

Revisando textos de iconografía Moche, encontré un texto interesante sobre la posible identidad del personaje D de la élite Moche que se encuentra en la famosa escena del sacrificio (Alva, 2012), (Figura 1). En el texto se menciona como hipótesis tres posibles opciones: la señora de Cao, el personaje hallado en la tumba 14, y finalmente el señor de Úcupe. El autor destaca que “la discusión inicial sobre el personaje D y su relación con los personajes de la élite moche descubiertos se centran en el tema del casco o tocado de la cabeza ya que parece que es el elemento más distintivo de este personaje y que es común a los señores de élite desenterrados” (Alva, 2012, p. 172).

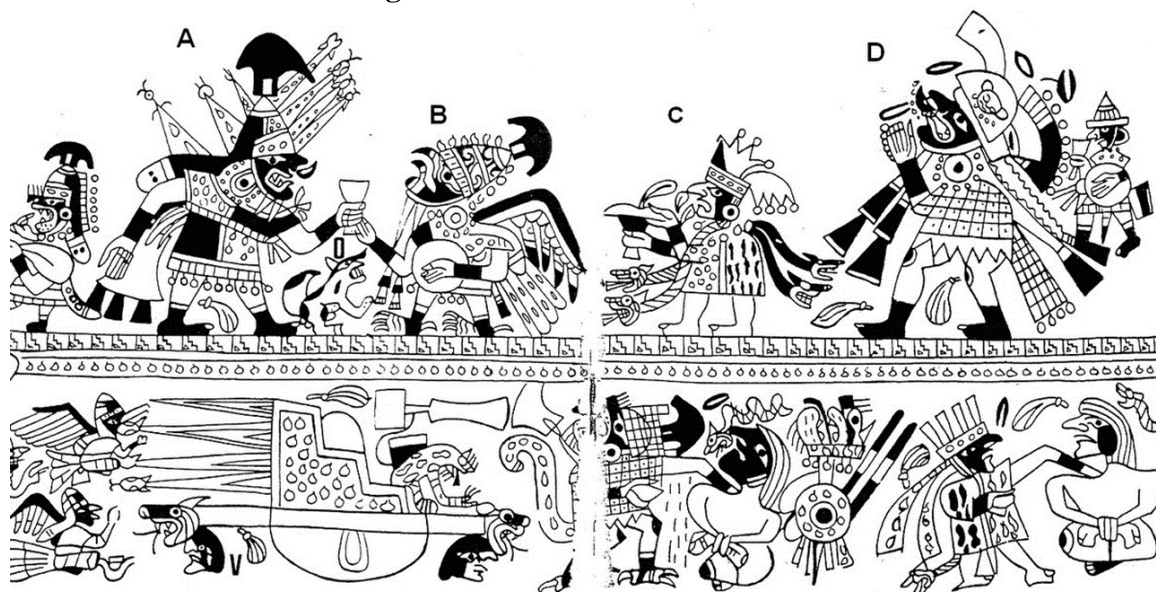
Figura N°1: Escena del Sacrificio

Fuente: Alva (2012, p. 167). Publicado en en Zhoecoen. Revista de la Universidad Señor de Sipán. Ver: <https://bit.ly/2XdkV5Y>

118

Al parecer, la identidad del personaje D resultaría de gran importancia, pues para Alva se tendría completo el set de principales personajes de lo que podría ser la élite Moche. En relación a la identidad y las tres posibilidades actuales, se descartó el de la Señora de Cao, debido a que se menciona que existe un gran consenso en que el personaje D es un hombre y no mujer (Alva, *Ibíd.*), a pesar de la similitud en el tocado. Por tanto, al parecer la definición estaría entre los dos otros posibles descubrimientos. Sin embargo, el factor tiempo jugaría un factor definitorio. En ese sentido, al parecer, se espera que los cuatro personajes sean contemporáneos, es decir, hayan coexistido en un mismo periodo de tiempo. Ello, seguro con la finalidad que el sistema ritual/material confirme el soporte a nivel simbólico del mito (Hocquenghem, 1989), teniendo en cuenta que la escena está calificada como proveniente de la fase IV de Moche. Por tanto, siguiendo a Alva, la Dama de Cao queda descartada, debido a que ésta pertenece a un periodo temprano y antes del apogeo del Señor de Sipán. Y en relación al personaje 14 descubierto por Luis Chero, si bien éste reclamó la identidad del personaje D, es más antiguo que el Señor de Sipán, siendo más contemporáneo al Viejo Señor de Sipán. Finalmente, el Señor de Úcupe, descubierto por Steve Bourget, es el que al parecer pareciera tendría mayor probabilidad, a pesar que no existe ninguna confirmación o acuerdo sobre esta posible identidad.

Entrando un poco en el debate sobre la posible identidad del personaje D y partiendo que la escena del sacrificio es crucial por el sentido mítico/ritual de la sociedad Moche, quisiera proponer ciertas ideas -a modo de hipótesis- abiertas con la finalidad de generar debate en relación a la posibilidad de reconstruir el sentido del tratamiento corpóreo de hombres y mujeres en el pasado dentro de un marco ritualista y sociocultural.

Una primera idea que deslizo es la referente a que debemos mantener ciertas reservas en la utilización de la categoría -y el sistema que despliega- sexo/género (Rubin, 1996) para tratar de entender el género o la sexualidad en sociedades peruanas pre-hispánicas,

pues no existe la seguridad que por ejemplo en la sociedad Moche existía un sentido de género basado en las diferencias sexuales que oprimía necesariamente a las mujeres. Del mismo modo, se debe partir que es probable que no existan definiciones y sentidos referentes a la sexualidad, sus prácticas, y al género como se ha entendido a partir de la sociedad moderna o pre-moderna, principalmente las que han tenido escritura como evidencia material clave. En nuestro caso, las evidencias materiales, entre otros referentes deben ayudar para indagar acerca de esas concepciones o tratamientos del género, más como ciertos ‘marcadores’ que como categorías definitivas.

Si el binomio sexo/género nace de la interpretación de una sociedad moderna y occidental, estableciendo una ideología de dominación, es importante reconocer la necesidad de una categoría más acorde con la realidad andina pre-hispánica. Y ello, es la principal conclusión que rescato de Horswell (2010), en relación a la necesidad de una hermenéutica pluritópica andina, que permita interpretar las prácticas, los sujetos y sus sentidos en relación al sexo y si es que posible encontrar un sentido en relación al género.

Esta nueva hermenéutica, considero, debe fomentar la construcción de argumentos basados en la evidencia material, fuentes etnohistóricas, propuesta que rescato de Kauffman-Doig (2015), y también agregaría las fuentes etnográficas actuales, con la finalidad de encontrar el potencial rastro de permanencias en las prácticas. Además, la necesidad de un acercamiento e interpretación multidisciplinaria, pues la tarea requiere de una mirada desde la arqueología, la historia, la antropología y la sociología.

Relacionado a esto, propongo como segunda idea, que la interpretación de la sexualidad y de algún sentido de identidad genérica en el pasado, debe partir del sentido dual y no de categorías antagónicas como ocurrió en el mundo occidental. En ese sentido quisiera importar la interpretación realizada por Sylvia Marcos (2011) quien menciona “que en lugar de atender las preconcepciones occidentales sobre el género (...) partamos de la noción de que en Mesoamérica esas atribuciones estaban determinadas por la fluidez y el movimiento continuo de la dualidad; por tanto, es necesario advertir que su influencia oscilaba en cada cuerpo sexuado de acuerdo a las acciones que los individuos emprendían en momentos y en espacios específicos” (citado en Gonzales, 2014, p. 286-287), pues en sus propias palabras, “Todo tiene identidad de género móvil y en desplazamiento constante. Por tanto, la feminidad tiende a transitar a la masculinidad y viceversa” (Marcos, 2011, p. 53, citado en Gonzales, 2014, p. 287). Asimismo, Désy (1980) sobre Aridoamérica refiere, “sus concepciones sobre el cuerpo humano, la identificación con lo femenino o con lo masculino no estaba determinaba por el sexo biológico de los sujetos, sino por su orientación sexual” (citado en Gonzales, 2014, p. 284). Entonces, se entiende que existía un sistema dual, en donde los sujetos podían transitar de un espacio a otro, sin que entienda que existía un sistema fijo de cuerpos sexuados, y que además esa transición dependía del espacio y el tiempo, en otras palabras de las funciones, rituales, ceremonias en las que se encontraban involucrados, pues éstas sí tenían y cumplían un sentido específico.

Asumiendo esta interpretación, podría mencionar entonces que el tratamiento del cuerpo sexuado implicaba un tratamiento dependiendo de la función ritual de éste. Por tanto, deslizo la pregunta osada, ¿realmente existió un tratamiento diferenciado a los cuerpos sexuados, o solamente este tratamiento respondía por el cargo o posición ritual de cada

personaje, independiente de su sexo? Sostengo esta pregunta en parte, pues al mismo tiempo el argumento de la dualidad corporeizada y la fluidez también ayuda al momento de analizar ciertas representaciones. O en todo caso, ¿es la combinación de ambos?

Por ejemplo, propongo dos casos en los que ambos argumentos pueden ayudar independiente uno del otro o en combinación. La Dama de Cao, se la presenta por ser una mujer de rango por los diferentes marcadores que se asocian a la idea y ejercicio de poder: los tatuajes en la piel de manos y pies, un tocado dorado, nariguera, orejeras, báculos, telas con placas metálicas, un ajuar que guarda similitud al encontrado en la tumba del Señor de Sipán o el guerrero u otras figuras masculinas. Entonces, es posible pensar en este personaje de Cao como una mujer masculinizada, es decir, no una mujer, sino una mujer que por su rango y función social, política y ritual debía recibir un tratamiento diferenciado, que ha transitado más al masculino. O es que dicho tratamiento corpóreo era dado a todo sujeto que detentaba poder y función ritual específica, y que la academia más bien ha sobrepuesto este tratamiento a todo cuerpo masculino por su mayor número de hallazgos materiales. Pudiera ser cierto último, sin embargo existe también la evidencia de la cerámica y la iconográfica. En ambas, existe poca representación de cuerpos femeninos. Entonces, se podría inducir que no muchas mujeres ocuparon la atención de la representación y el poder, por lo que podría tratarse la Dama de Cao como un sujeto con una fluidez en su tratamiento corpóreo y *posiblemente* identitario.

Un segundo ejemplo es la famosa escena que describe Cieza de León, en donde se describe la existencia de sujetos de sexo masculino que eran leídos en femenino, por el tratamiento corpóreo, la cita es la siguiente:

120

“Verdad es que generalmente entre los serranos y yungas ha el demonio introducido este vicio debajo de especie de santidad, y es que cada templo o adoratorio principal tiene un hombre o dos o más, según es el ídolo, los cuales andan vestidos como mujeres desde el tiempo que eran niños, y hablaban como tales, y en su manera, traje y todo lo demás remedaban a las mujeres. Con éstos, casi como por vía de santidad y religión, tienen las fiestas y días principales su ayuntamiento carnal y torpe, especialmente los señores y principales” (Cieza 2000 [1962], p. 259).

En dicho pasaje considero que podrían operar los dos argumentos mencionados anteriormente. Por un lado, los hombres en dichos templos no eran hombres como se entendía y como se entiende actualmente, sino que eran sujetos con una fluidez de masculino (cuerpo sexuado) a femenino (expresión corpórea). Lo que no se podrá saber es la orientación sexual, conocer las preferencias sexuales de esos sujetos en dicho contexto o fuera de éste. Esto último caería meramente en el terreno de la especulación y muy difícil de comprender. Lo que sí queda claro es que dichos sujetos se encontraban en un marco ritual, religioso, el cual debe ser el principio para explicar la ‘transgresión’ con la que normalmente es leída e interpretada su existencia, y con la que fue interpretada y quedó registro en la crónica.

Un indicio que podría dar una pista es lo referente a casos de prácticas entre hombres por fuera del contexto ritual, pues podría sostener la premisa que estas prácticas entre hombres con diferentes sentidos de fluidez masculina/femenina eran también para el disfrute, para el gozo y para la satisfacción individual. Por ejemplo, citando el trabajo de Ludovico Bertonio en la zona sur cercana al Lago Titicaca, menciona que la “sodomía

era practicada en los templos, pero también por los pastores de manera secreta” (Horswell, 2010, p. 139). El reto en este particular es encontrar evidencia similar para la costa norte, aunque por inducción podríamos decir que estas prácticas pudieron tener un carácter potencialmente generalizado.

Si Horswell (2010) consideraba que la existencia de ‘un tercer género’ facilitaba, a nivel simbólico, la reproducción de la cosmovisión y materialidad Inca. ¿Por qué esta misma lógica no pudo operar en la sociedad Moche? O más aún, ¿por qué esta lógica supuestamente Inca no pudo haberse gestado desde otras culturas antecesoras? Y en ese contexto, la ritualidad de esos sujetos exigía cierta vestimenta, maneras, habla, que se acercaba al de las mujeres, así como el ejercicio sexual con los señores, prácticas que eran impartidas a ciertos sujetos desde pequeños. ¿Cómo eran seleccionados, qué atributos debían reflejar o que factores externos como la astrología podía influir en la elección de estos sujetos rituales? En consecuencia, en ambas situaciones, las dos argumentaciones no se excluyen, ambas (la de fluidez y la de exigibilidad ritual) explican la existencia de sujetos con presencia fluida y con prácticas también no fijas, teniendo en cuenta que son los señores que acuden a ellos.

A este punto, introduzco una tercera idea. Es la referente a una posible interpretación acerca de la identidad del personaje D de la élite Moche. Si en la escena del sacrificio ya se encuentra ubicado el Señor, el sacerdote guerrero, la sacerdotisa, ¿qué personaje podría faltar? Considerando el dualismo, la movilidad y fluidez de la sexualidad, entonces el sujeto que en realidad resta e la escena, es uno que debería encarnar esa dualidad y cuya presencia era importante para asegurar un balance y equilibrio en la cosmovisión dual. Podría ser el sujeto que es descrito en el pasaje de Cieza y que a la fecha no se ha podido demostrar su existencia material física, aunque sí su potencial representación en cerámica y quizás –afinando la vista- en la narrativa iconográfica.

Existe un detalle en el personaje que capturó mi atención y que me cuesta creer que otros académicos no lo hayan notado. Me refiero al detalle de decoración de la corona. En ella se puede vislumbrar la figura de un motivo de felino (Figura 2).

Figura N° 2: Personaje D



Fuente: Alva (2012, p. 173). Publicado en Zhoecoen. Revista de la Universidad Señor de Sipán. Ver: <https://bit.ly/2XdKv5Y>

122

Como cuarta idea paso a relacionar la imagen del personaje D con la figura del Chuqui Chinchay. Angela Brechetti hace una interesante recopilación de los diferentes motivos que aparecen en el dibujo¹⁸, en donde en la parte atmosférica¹⁹ se menciona, “al lado izquierdo, bajo las nubes, hay un animal de tipo felino con cuatro ojos proyectados hacia adelante con la palabra granisso. Debajo de él una inscripción de Caua o Chuqui Chinchay” (Brechetti, 2003, p.93). La autora hace una recopilación de pasajes en distintas crónicas del S. XVI y XVII y referencias de quechua hablantes que hagan referencia al Coricancha y a este motivo o figura del Chuqui Chinchay, así como de los otros motivos del dibujo. En dicha recopilación rescato la que se refiere a la investigación de Mishkin que hace mención al Ccoa, un gato que junto con otros animales como cóndores, vicuñas, llamas son espíritus que habitan en grandes palacios de los Apus que viven en los picos de las montañas. Lo que él refiere de este espíritu, que es el más activo,

“este espíritu malo es el promotor de los hechiceros, seleccionando los que le sirven, y proveyéndolos con el poder de la hechizería. Se dice que los

¹⁸ El texto de Brechetti analiza el texto de Santa Cruz Pachacuti Yamqui y del dibujo cosmogónico que habría estado en la pared principal del alter mayor del Coricancha antes de la llegada de los españoles, y “es la única representación plástica de la ubicación de los principales recintos de los dioses del imperio incaico, mostrando las interrelaciones entre todos los elementos que configuran las ideas del universo en el mundo andino” (Brechetti, 2003, p. 82).

¹⁹ Además, la autora, hace una división de dos principios de orden: de inventario y de composición. En el primero estarían los elementos que formaban parte del mundo de los incas: sol, luna, estrellas, animal, seres humanos, etc. En el segundo, se hace una diferenciación de tres principios de orden: el espacial, que está dividido en tres estratos: (a) estelar-atmosférico, (b) terrenal, y (c) sub terrenal, y consecuentemente el orden temporal (día-noche; mañana-tarde) y sistémico (tres partes verticales; parejas simétricas) (Brechetti, 2003, p. 85).

hombres son divididos en dos clases: los que sirven al Ccoa y los que le combaten. Los primeros son ricos; sus campos jamás están estropeados por helada y granizo; los últimos son pobres, sus campos producen muy poco, y los miembros de las familias están muchas veces enfermos” (Mishkin, 1946, p. 463, citado en Brechetti, 2003, p. 93-94).

Santa Cruz Pachacuti, introduce la figura del Chuqui Chinchay en un contexto muy particular y que podría marcar la secuencia o transición de tiempos/hitos importantes dentro de la élite Inca. El Chuqui Chinchay es traído el Cusco por motivo del nacimiento de Amaro Ttopa Ynga, hijo de Pachacuti Ynga Yupangui y a la vez cercano al deseo de su padre Uiracochampa Yncan Yupangui. Parte del texto dice: “Quiere decir que en su nacimiento que todos los animales más fieros ocultos fueron echados de la comarca del Cuzco y entonces los curacas y mitmais de Carabaya trae a Chuquichinchay, animal muy pintado, de todos colores, dicen que era apo de los Otorongos, en cuya guarda da a los ermafroditas, e indios de dos naturas” (SantaCruz Pachacuti, 1968, p. 299).

Otro pasaje interesante en la sección estelar preparada por Brechetti indica “bajo la luna está ubicada una estrella con la siguiente glosa de *Choq chinchay, Apachi Orori, este es de la tarde*. Siguiendo a Tschudi (1853:255) la voz quechua *choke chinchay* es “cometa que no se esparce” (Brechetti, 2003, p. 88)²⁰. Siguiendo la importante recopilación de la autora, luego recogiendo las crónicas de Murúa y Cobo, menciona “Los que vivían en las montañas y lugares de arboleda, adoraban una estrella que dicen choque chinchay, que es un tigre, a cuyo cargo fingían estaban los tigres, osos y leones (1987: Libro Segundo, Cap. XXVIII; Cobo, 1956: Libro XIII, Cap. VI, citado en Brechetti, 2003, p. 93). Finalmente, se recupera del jesuita Fabianus Ayala una fábula del 1614 referido al dios Tumayricapa, héroe cultural de los pastores y cazadores de altura y que tiene la facultad de convertirse en león, el cual bajo enojo arrojaba granizo blanco por una ventana de la nariz y granizo rojo por la otra;

“la relación entre felino y granizo, y en general entre esta figura mítica y las aguas meteóricas, se refiere en particular a la deidad andina representada desde épocas muy arcaicas como felino volador (...) En los mitos documentados en nuestros días existe la entidad del Quwa, cuya morada son las fuentes y puquios, donde se levanta como vapor, neblina nube o arco iris y produce la lluvia orinando (Polia Meconi, 1999, p. 349-350, citado en Brechetti, 2003, p. 93)²¹.

Sobre este último pasaje, Espinoza menciona que en la actualidad en Chuquichinchay está vinculado al vapor dañino que emana de la tierra en los meses de febrero y agosto (Isbell 1978, citado por Espinoza, 2018) o con Santiago apóstol (Barnes 1984, citado en Espinoza, 2018).

El pasaje último resulta de gran interés, y vamos por partes. Retomando el pasaje de Santa Cruz Pachacuti en que el Chuqui Chinchay fue convocado por el nacimiento del hijo del Inca, y entendiendo que éste también representa una estrella, ¿fue acaso que

²⁰ Cursivas originales.

²¹ Cursivas originales.

este hijo nació bajo la emergencia de esta estrella? O, como lo menciona Mishkin y su referencia al Ccoa, debido a que es el espíritu más activo, aunque malo se relaciona con la riqueza y el poder de la hechicería, es convocado como símbolo de premonición de bienestar para el hijo del Inca, por su poder, ya que Santa Cruz menciona ‘los animales más fieros fueron echados’, es decir, el más poderoso se podría entender era el Chuqui Chinchay, ¿será que su poder radicó en la dualidad de energías masculina y femenina?

Un segundo punto de interés es la mención que nace Tschudi como ‘cometa que no se esparce’ para referirse a esta en particular, la de Chuqui Chinchay. ¿Qué podría significar esto? Una estrella que no se reproduce, que no tiene una función específicamente y/o restringidamente a la reproducción, por tanto, puede ser un indicio que la cosmovisión andina no solo estaba orientada a la fertilidad, sino que como lo menciona Horswell (2010) la existencia de estos sujetos ‘de dos espíritus’ o que representaban corpóreamente la complementaria dualidad masculina/femenina cumplían un rol específico dentro de dicha cosmovisión y que aseguraban la reproducción cultural andina a través de su participación en rituales, su símbolo dentro la premonición en la cosmología andina.

Un tercer punto que rescato es el referido a la fábula rescatada por Meconi, la cual hace mención a la figura del felino volador que haría mención al Chuqui Chinchay, y que provendría de épocas muy arcaicas, es decir, su origen no es exclusivamente Inca, y que podría guardar relación con culturas previas, y que luego por ese motivo ha transitado por diferentes culturas hasta ser asumida por la Inca. La idea de este artículo es justamente lanzar la posibilidad que el personaje D de la escena Moche del sacrificio tendría relación con el Chuqui Chinchay. Ello debido a los argumentos expuestos, y además porque analizando los personajes de la escena y teniendo la evidencia de las crónicas, y sobretodo entendiendo que la existencia de estos sujetos duales en rituales era no enmarcado exclusivamente en una zona geográfica, se puede decir que el gran ausente de la escena es el sujeto dual.

Considero –como quinta idea- que aún es necesaria mayor evidencia que ayude a apoyar esta hipótesis, que brinde indicios de cómo la figura de este sujeto ritual dual aseguraba la reproducción de la cultura andina, cómo se insertaba y bajo qué sentido dentro de la cosmovisión andina, que además se encontraba en diferentes territorios, aunque Cieza menciona principalmente la zona yunga y serranía (Cieza 2000 [1962], p. 259), es decir costa y sierra. Otro rastro que es importante resaltar es la relación que identifica Mishkin entre el Chuqui Chinchay y la hechicería. En ese sentido queda pendiente la revisión del texto propio y analizar las fuentes o referencias sobre las cuales el autor establece dicha relación. Sin embargo, podría asumir que dicha relación podría tener asidero teniendo en cuenta las referencias e interpretaciones del dibujo en el texto de Santa Cruz Pachacuti referido al Chuqui Chinchay, esto es, su relación con una estrella o cometa, un felino al parecer con poderes relacionado al granizo que contenía la dualidad fundante y que podría tener origen arcaico, lo que lo hizo merecedor de participación en el nacimiento del hijo del Inca. Además en la colonia se produjo dos procesos de transculturización, la sodomía por un lado (Horswell, 2010) y la hechicería (Brosseder, 2018), las cuales se interseccionaron a partir de la promulgación por parte de los reyes católicos en 1497 de “Pragmática”, en la cual le confirieron a la sodomía el atributo de herejía. Molina identifica esta relación entre la sodomía y la hechicería, en donde “en la medida que tanto el brujo como el sodomita buscaban alterar los planes

divinos” (Molina, 2010b, p.549). Por tanto, no es descabellado pensar en que la figura del Ccoa o Chuqui Chinchay sea ese ser dual que se trastoca luego en sodomita y hechicero.

Existe también la tarea de leer de manera crítica las crónicas, pues sabemos que éstas fueron escritas por españoles con rígidas estructuras religiosas, sociales y políticas, y que definitivamente han podido orientar la narración de los hechos que les tocó presenciar o conocer de segunda mano²². Por ejemplo, el propio texto de Santa Cruz Pachacuti genera mucha controversia, pues por un lado se le reconoce como un texto fidedigno de la cultura andina, mientras que por otro sería el reflejo del proceso de transculturación de él mismo, en donde se abordan dos aspectos centrales: la manipulación evangélica del quechua y la bibliificación (Beauclair, 2016, p. 146). En ese sentido, vuelvo a recalcar la función del estudio bajo un enfoque multidisciplinario que pueda recuperar y agregar otras perspectivas en el análisis de los textos de las crónicas o las narrativas iconográficas o materiales, con la finalidad de encontrar esas pistas a veces no tan claras en los textos, pero que en comparación con otras evidencias se tornan más claras para la interpretación más allá de la descripción o la mera imaginación, claro la imaginación con evidencia.

Quisiera además mencionar en relación a las pistas que pudieran tener relación entre al Chuqui Chinchay y un antepasado arcaico, específicamente en Moche, es lo referente a los fabulosos hallazgos de San José de Moro. En el trabajo de Castillo (2005) en relación a las tumbas de dos Sacerdotisas del periodo Moche Tardío (750-800 D.C.), la primera de mayor riqueza en su ajuar funerario que la segunda, en la cual se hallaron en la tumba de aquélla:

“adornos de un complejo tocado ceremonial usado únicamente por la Sacerdotisa. Cerca de su mano derecha se halló una copa de cobre con pedestal cónico, muy semejante a las copas que aparecen en las representaciones de la Ceremonia del Sacrificio que contenían la sangre de los sacrificados. (...) encontramos dentro del ataúd un complejo ajuar funerario que incluía collares y brazaletes de cuentas de metal, hueso, concha y piedra, palillos y piruros de uso textil y orejeras adornadas con mosaicos de turquesa” (Castillo, 2007, p. 6)

La descripción de los símbolos como el tocado, orejeras, la copa, y collares y brazaletes guarda relación con los hallazgos en las tumbas de otros sujetos masculinos. Sin embargo, lo que se relaciona directamente con este artículo, es lo que al parecer sería una conexión con el motivo del felino. Para Castillo, “tres artefactos de cerámica resultaron absolutamente inusuales por su origen y porque reflejaban el carácter inclusivo de la ideología Mochica Tardía. Se trata de dos botellas con representaciones

²² Aquí deseo traer nuevamente la mención de Mishkin referente al Chuqui Chinchay (por el motivo del gato o Ccoa), que lo caracteriza como un espíritu malo, lo que al parecer es una referencia que Mishkin recoge de narrativas andinas, y que podría responder a este proceso de aculturación fundado por la colonia bajo el proceso de extirpación de idolatrías, lo que supone ser una asociación de la ‘maldad’, por tanto ‘no cristiano’, discursiva para evitar una potencial acusación. Queda más evidente en la referencia misma que resalta la forma de ‘escrito legal’ en que fue escrito el texto de Santa Cruz Pachacuti “habría podido ser escrito en respuesta a una acusación de idolatría hecha a Pachacuti, o para evitar tal acusación, probablemente por parte de Ávila [Fernando]” (Salles-Reese 1995: 108, citado por Beauclair, 2016, p. 154). Aunque hay resaltar que este argumento también es mencionado por Brechetti, en que “se muestra él, declarándose públicamente como buen cristiano y anunciando los ritos y ceremonias de sus antepasados como oba de satanás (Brechetti, 2003, p. 81). Para la autora, sin esta introducción cristiana, el texto y el dibujo hubieran sido destruidos.

de felinos de estilo Nievería, un estilo cerámico de la costa central del Perú” (Castillo, 2007, p. 6)²³.

En ese respecto, al parecer la segunda sacerdotisa, denominada la Última Sacerdotisa de la tumba M-U1525 se encuentra un hallazgo inusual pero significativo para esta investigación, se dice:

“Esta vasija parece corresponder con estilos del Horizonte Medio para la costa central. Los colores de la vasija y el tratamiento de superficie se asemejan al estilo Nievería, la forma de la vasija también es sureña, algunos detalles como las “S” son típicos del estilo Mochica. Los felinos sin embargo a juzgar por el diseño tienen un parecido a aquel hallado en la tumba M-U41, la tumba de la “Primera Sacerdotisa”, sobre una botella de asa puente. La variante de las alas sin embargo no tiene paralelos aún” (Mauricio y Castro, 2007, p. 80).

Figura N°3: Botella encontrada en tumba de última Sacerdotisa



Fuente: Mauricio y Castro, (2007, p. 104).

²³ Cabe resaltar que el estilo Nievería es parte de un conjunto de estilos desarrollados en Lima, entre los vales de los ríos Chillón, Rímac y Lurín. Nievería tendría su principal centro en los actuales distritos de San Juan de Lurigancho-Chosica, en donde se ubica la pirámide de Nievería. Además, de acuerdo al texto de Castillo, hay que notar que cronológicamente el estilo Nievería junto con Pachacamac serían contemporáneos al periodo Moche Tardío, al igual que Cajamarca (Castillo, 2012, p. 13).

Observando las imágenes, ¿no habría una relación al motivo o figura que Meconi recoge del jesuita Fabianus Ayala, referente al ‘felino volador’?, deidad que provendría de épocas arcaicas, teniendo en cuenta que la fábula de referencia es recogida en 1614 (Figura 3). Es decir, la presencia de esta botella, cuyo hallazgo desconcertó a los arqueólogos pues no se conocía paralelos a la fecha sobre ‘las variantes de las alas’ y que figurativamente podría ser la representación de un otorongo, ¿qué relación tendría en un contexto funerario de una mujer Sacerdotisa? Podríamos lanzar la hipótesis que como ocurrió en Mesoamérica y Aridoamérica, los sentidos de la construcción y la practicidad corpórea eran fluidos, pudiéndose encontrar una serie de variantes de identidades rituales que transitan los cuerpos masculino y femenino (Gonzales, 2014). Pues, entonces podríamos mencionar que la deidad del Chuqui Chinchay podría estar corporeizada para los ritos y ceremonias tanto por hombres y mujeres, lo que podría demostrar que dicha corporeización ritual posiblemente no estaba sujeta a un cuerpo sexual determinado.

Esto último también podría tener mayor evidencia cuando Castillo (2007, p. 9) refiere a la caracterización de las sacerdotisas que pertenecen al Periodo Transicional (959 D.C.), dentro de las cuales se destaca la Tumba de las Chamanas (identificada como la Tumba M-u1221 y en el que se hallaron dos chamanas, cada una con su acompañante mujer)²⁴, y en donde a través de un estudio más profundo se evidencia que:

“Del mismo modo se documentó singulares artefactos tales como platos de estilo Cajamarca, cántaros funerarios, collares de cuentas, artefactos de metal, un mortero y una mano de piedra, piruros, objetos en miniatura, amuletos, minerales, entre otros. La mayoría de estos elementos, incluidos los cráneos humanos, parecen haber sido usados en ritos de curanderismo, es decir, formaban parte de lo que se conoce como una mesa chamánica. Aún hoy en día estudios etnográficos reportan que este tipo de objetos son usados por curanderos o brujos contemporáneos. A partir de la directa asociación de estos elementos con los individuos principales de esta tumba, inferimos que se trata de personas que durante su vida debieron haber desempeñado el rol de chamanes” (Rengifo, 2004, p. 112)

Entonces, considerando esta documentación es posible entrever que las prácticas de hechicerías no estuvieron reservados para uno u otro cuerpo sexuado, sino que ésta constituía una identidad ritualista/ceremonial mítica, y que en aspecto ritual podría haber sido performado por uno u otro sujeto. Además un dato que resalta Castillo y cobra importancia es el referido que la función ritualista de las mujeres no se extinguió ante la caída de Moche, sino que éste continuó durante el Periodo Transicional (850-1000 D.C.), y que más bien “el hecho de que la tradición de enterrar a estas poderosas mujeres con gran ceremonia y complejidad no se restrinja a la tradición Mochica y que sobreviva a un cambio cultural radical parece indicar que la posición de las mujeres

²⁴ Se menciona además, que “tumba de fosa que contenía los cuerpos de por lo menos 7 individuos: un hombre adulto, 5 mujeres y dos niños; también se registró una gran cantidad de restos óseos humanos desperdigados en toda la fosa y en sus distintos niveles, entre ellos destacan 8 cráneos humanos” (Rengifo, 2004, p. 112). Sólo mencionar como detalle que mientras el texto de Castillo (2005) menciona ‘Las Chamanas’, Rengifo (2004) menciona ‘Los Chamanes’, cuando en realidad según la descripción del contexto funerario se encontraron dos cuerpos de mujeres a las que se le asumen características de chamanas, y el cuerpo de un varón, denominado por Rengifo como el Orejón.

estaba profundamente enraizado en las consideraciones de cómo se organizaba la sociedad y de cuáles eran sus funciones y las posiciones jerárquicas que le correspondían” (Castillo, 2007, p. 12)

Por tanto, si bien en la Tumba de las Chamanas no se halló botellas u otra evidencia material con motivos de felino (alado o no), es importante rescatar que estas hechiceras, chamanas o curanderas pudieron tener una relación con el Chuqui Chinchay, debido a la descripción que hace Mishkin referido al Ccoa, relacionándolo como el promotor de los hechiceros, el espíritu o divinidad más activo y malo. Finalmente, regresando al personaje D pudiera ser, o mejor dicho representar, posiblemente ese felino arcaico y que este no estaba probablemente sujeto a un cuerpo sexuado determinado, por tanto este sujeto bien pudiera ser materialmente un hombre como una mujer, y habiendo actualmente un acuerdo que lo refiere como hombre, es probable entonces que se trate de un sujeto dualista, estrechamente relacionado con las prácticas rituales Moche. Por tanto, restaría hacer una indagación del contexto funerario del Señor de Úcupe con la finalidad de hallar mayor evidencia material.

Literatura Citada

Alva, P. (2012). En Búsqueda del Personaje D de la Elite Moche. *Zhoecoen. Revista de la Universidad Señor de Sipán*, 164-178. Recuperado de <https://bit.ly/2XdkV5Y>

128

Brechetti, A. (2003). “... Los pintaré como estaban puestos hasta que entró a este reyno el santo ebangeleo” Santacruz Pachacuti Yamqui, 1613. *Anales del Museo de América*, (11), 81-102.

Beauclair, N. (2016). La *Relación* de Santa Cruz Pachacuti Yamqui: un reflejo de la ética andina. *Lexis*, XL (1), 143-166.

Cieza de León, P. (2000). *La Crónica del Perú*. Madrid, España: Dastin S.L.

Castillo, L. (2007). Las Señoras de San José de Moro: Rituales funerarios de mujeres de élite en la costa norte del Perú. *Summa Humanitatis*, 1(1), 1-15. Recuperado de http://revistas.pucp.edu.pe/index.php/summa_humanitatis/article/view/2314

Castillo, L. (2012). *Programa Arqueológico San José de Moro. Temporada 2012. Informe de Investigaciones*. Lima, Perú: Pontificia Universidad Católica del Perú.

Espinoza, O. (2018). Género, colonialidad y arqueología: ¿Cómo narramos el género y las sexualidades en el Tawantinsuyu? [Diapositiva de PowerPoint]. IX TAAS – Ibarra 2018: Teoría arqueológica de América del Sur. Ecuador.

- Gonzales, O.** (2014). Entre Sodomititas y Cuilomine, interpretaciones descoloniales, sobre los “indios vestidos de mujer” y la homosexualidad en los grupos nahuas del siglo XVI. En M. Millán. (Coord.) *Más allá del feminismo: Caminos para andar* (277-297) D.F., México: Red de Feminismos Descoloniales en coedición con Gizella Garciarena Hugyecz.
- Hernando, A.** (1995). La Etnoarqueología, hoy: Una vía eficaz de aproximación al pasado. *Trabajos de Prehistoria*, 52(2), 15-30.
- Hocquenghem, A.** (1989). *Iconografía Mochica*. Lima, Perú: Pontificia Universidad Católica del Perú.
- Kauffmann-Doig, F.** (2015). *Magia Sexual en el Antiguo Perú. Un Análisis Acedémico*. Lima, Perú: Gheller Ediciones.
- Mauricio, A., y Castro, J.** (2007). La Última Sacerdotisa Mochica de San José de Moro. Excavaciones en el área 42. En L. Castillo y C. Rengifo (Eds.) *Programa Arqueológico San José de Moro. Temporada 2007. Informe de Investigaciones* (66-118). Lima, Perú: Pontificia Universidad Católica del Perú.
- Rengifo, C.** (2004). El Área 33 y la Tumba de los Chamanes de San José de Moro. En L. Castillo y C. Rengifo (Eds.) *Programa Arqueológico San José de Moro. Temporada 2004* (110-126) Lima, Perú: Pontificia Universidad Católica del Perú.
- Rubin, G.** (1996). El tráfico de mujeres: notas sobre la economía política del sexo. En M. Lamas. (Comp.) *El género: la construcción cultural de la diferencia sexual* (35–98) D.F., México: PUEGUNAM.
- Santacruz Pachacuti Yamqui, J.** (1968). *Relación de Antigüedades Deste Reyno Del Peru* [1613 o 1620]. Madrid, España: Biblioteca de Autores Españoles.

En torno a la sociología del poder y la dominación de Max weber



Mg. Julissa Marleni Icho Yacupoma
Universidad Nacional Mayor de San Marcos
Correo Electrónico: julissa.icho@gmail.com

Resumen: La sociología gira en torno a la acción social buscando practicar la neutralidad valorativa exenta de juicios de valor a través del “verstehen” o comprensión de los hechos sociales como el desarrollo del capitalismo de occidente está presente la dominación como un tipo especial de poder que monopoliza el mercado en base a la capacidad de mando y obediencia con un grado de legitimidad entre la comunidad y la sociedad.

Palabras clave: Dominación / Poder / Mercado / Carácter Normativo / Economía / Sociedad / Religión / Protestantismo / Acción Social / Clase / Estatus / Partido / Acción / Interacción Social.

130

Abstract: Sociology revolves around social action seeking to practice value neutrality free from value judgments through the “verstehen” or understanding of social facts such as the development of Western capitalism with domination as a special type of power monopolizing the market based on the capacity for command and obedience with a degree of legitimacy between the community and society.

Key words: domination / power / market / normative carácter / economy / society / religión / Protestantism / social action / class / status / party / action / social interaction.

Résumé : La sociologie s'articule autour de l'action sociale en pratiquant la neutralité des valeurs sans jugements de valeur par la voie du "verstehen" ou la compréhension de faits sociaux tels que le développement du capitalisme occidental, en étant la domination présentée comme un type spécial de pouvoir monopolisant le marché en basé sur la capacité de commander et d'obéir avec un degré de légitimité entre la communauté et la société.

Mots-clés: Domination / Pouvoir / Marché / Caractère de la réglementation / Economie / Société / Religion / Protestantisme / Action sociale / Classe / Statut / Fête / Action / Interaction sociale

1. Introducción

En la medida que la estructura adquiere un carácter normativo, en donde los individuos representan los estatus rol que contribuyen a la estructura de la Acción Social. Centrándonos en la capacidad de los seres humanos para crear; siendo la acción como poder. “Poder como la capacidad de hacer cosas, cuando se vinculan con otras conductas, aparecen la interacción social”.

Desarrollándose en una acción más reflexiva y crítica de la realidad. En lo personal, el desarrollo de la sociología debe buscar determinar las causas de las problemáticas sociales haciendo uso de la teoría y relacionándolo con la práctica social. Debido a que las sociedades son cambiantes, y sobre todo, son específicas de acuerdo a cada sociedad. También busca generar identificación y reacción ante cualquier problemática con una clara práctica provista de una neutralidad valorativa, es decir, captar la realidad social bajo una mirada objetiva. “Debe entenderse por Sociología: una ciencia que pretende entender, interpretándola, la acción social para de esa manera explicarla causalmente en su desarrollo y efectos”.²⁵

La definición de las estructuras, visto como modelos o patrones que articulan las diversas acciones de la esfera y son a su vez, permanentes. En donde las estructuras son estructuradas por medio de los individuos y son estructuralizantes que hacen posible la práctica social y están dadas e influyen sobre los individuos, en la base a su actividad.

2. Economía y sociedad

La dominación, elemento de importante influencia de la acción comunitaria, con un papel decisivo, como un caso especial de poder, en la medida que no toda dominación se sirve de medios económicos para sostenerse y conservarse. Subdividiéndose el dominio por medio de intereses, bajo un dominio monopolizador del mercado y por parte de la autoridad, es decir, de la forma de dominación ejercida por el padre de familia, por los funcionarios como resultado de la polarización de dominación autoritaria. Siendo, el interés un móvil importante de dominación que conlleva a una “Heterocefalia del poder de mando y del aparato coactivo”.

La conceptualización precisa de dominación, mediante el cual, existe la voluntad del dominador y del dominado, como una forma de poder particular con la capacidad de imponer el poder a través de la voluntad, ya sea bajo una aceptación social o no, pero a su vez, toda legitimidad supone validez social y/o dominio social. Por consiguiente todo dominio supone mando y obediencia, en donde no sólo existe en la política sino también en el seno de la familia, como por ejemplo, están los dictadores como Mussolini, Hitler con un panorama carismático que tiene que ver con la personalidad del actor social. En síntesis, el dominio se percibe como una capacidad de mandar y recibir obediencia.

Max Weber dentro de su libro “Economía y Sociedad”, percibe las diferentes formas de dominio como: el dominio tradicional (legitimidad basada en la costumbre), manifestándose en lo político, dentro del ejercicio gubernamental recayendo en la costumbre como señores, servidores y súbditos. Lo contrario de lo tradicional es la vida en sociedad en donde se usa la fuerza, obediencia, dimensión de ejercicio social, pero

²⁵ Max Weber, Ensayos de Metodología Sociológica (Buenos Aires: Amorrortu, 1978), 5.

con alguna forma de realidad social. Es por ello, que Weber conceptualiza “el poder por la probabilidad que un actor posee de imponer su voluntad a otro, aun contra la resistencia de éste”.²⁶

El dominio legal supone un alto grado de legitimidad racional, en donde no es la persona como modelo puro, lo importante son las normas, vistas, como un poder estatuido, que está por encima de todo. Weber “no vacilaba en discutir las normas sociales y los niveles éticos. Señaló el conflicto entre la política y la ética, sosteniendo que el político, con toda naturalidad, sacrifica la ética a la norma del estado, cada vez que haya conflictos entre ambos”.²⁷

De otro lado, una líder político es una persona representativa en la medida que es capaz de representar el “bien común” o algún otro ideal que unifique a la comunidad política, requiere de un orden institucional, porque no puede darse en el vacío. Por consiguiente, todo líder político debe combinar, agregación y decisión en su estrategia política.

La legitimidad carismática supone una forma de dominio donde la pleitesía, lo personal es asumido como extraordinario, suponiendo al individuo como un mesías con características simbólicas, como si fuera un fetiche aclamado bajo una multitud.

El patrimonialismo ejerce el dominio en términos casi privados y hereditarios, como una forma de autocracia, hereditaria, dinástica, asumiendo el término poder de manera hereditaria. Para que la legitimidad se mantenga debería existir un grado de sintonía cultural entre los que mandan y obedecen con un alto grado de legitimidad.

132

La ubicación de la Sociología para Marx Weber se encuentra entre el límite de la acción con sentido y la acción no subjetiva, puramente causal, en donde lo evidente de la acción es el sentido y toda interpretación tiende a la evidencia que pueden ser racionales, resultando vivir las acciones como los “valores” y “fines” que se convierten después en “datos”.

Los tipos ideales²⁸ se deben construir a través de la racionalidad con arreglo a fines, para poder captar el grado de irracionalidad de las acciones, como desviación, por lo tanto la sociología comprensiva²⁹ es de tipo racionalista. En tanto, los objetos carentes de sentido son considerados como “obstáculos” para la vida humana (acción), lo comprensible puede ser como referencia a la acción o al fin, que si se apoyan en la experiencia no implican comprensión como los fenómenos físicos o psicofísicos, aceptándolos como datos, que hay que tener en cuenta entre ellos, que son los hechos no comprensibles como la raza, etc.

La comprensión es una interpretación de sentidos, existiendo varias clases de comprensión como lo racional, irracional, explicativos liderado por motivos. Toda interpretación persigue la evidencia a través de la experiencia quien rige la conducta humana puesto que el conocimiento implica las observaciones de la experiencia y luego la forma interpretativa; motivo que es considerado fundamento con sentido de una conducta (la conducta es adecuada por el sentido).

²⁶Raymond Aron, *Las etapas del Pensamiento Sociológico II* (Buenos Aires: Siglo Veinte, 1970), 289.

²⁷ Emory S. Bogardus, *El Desarrollo del Pensamiento Social* (Lima: UNMSM, 1960), 450.

²⁸ Los tipos ideales son construcciones sociales que varía de acuerdo a cada temática social y cultural.

²⁹ La sociología comprensiva conocida como el “verstehen” o comprensión de la realidad social.

Los sentidos son determinantes para la adecuación de un problema mediados por los motivos como por ejemplo de una buena interpretación causal, pero sin la presencia de los sentidos estaríamos cayendo en una probabilidad estadística no comprensible. En tanto, que el objeto de la sociología es el sentido de la acción llevado a cabo a través de los sentidos al desarrollo de los individuos. A través del método universalista para la sociología en este caso es Spencer, primero sería el descubrimiento que hay detrás de la acción, motivos que determinan el actuar humano.

La acción social se orientan por las acciones de otros, mediada por las acciones de los terceros, ya que no toda acción exterior es social sino una acción con sentido propio dirigido hacia otros, en la medida que la acción social es producto de la imitación de terceros porque está de moda, pero como un carácter reactiva. La acción racional puede ser con arreglo a fines, valores, afectivos, tradicionales.

La relación social es considerada como una conducta de varios de carácter recíproco, como una variación en los componentes de sentido pero unido en la acción social se orienta por un poder legítimo como una “validez” vista como una regularidad de orden social como modelos de conducta, mostrando la fragilidad de un orden mantenido por motivos racionales que por la costumbre.

La legitimidad está garantizada por lo afectivo, racional con arreglo a valores, religión, también a través de la convención y el derecho en la que se encuentra inmerso el poder. No toda selección social es una lucha en la que determinados tipos de conducta y cualidad personal en una relación social ni tampoco guarda relación con la selección de los tipos humanos.

Ahora la diferencia que establece Weber entre sociedad y comunidad, en la que ésta última está liderada por la acción social en lo subjetivo y la sociedad está ligada por valores, intereses de tipo convencional; en tanto que una determinada relación social puede tener para sus partícipes la solidaridad y la representación.

En síntesis, los sujetos están implícitos en su lógica de sistemas y relaciones sociales y la diversidad de estructuras de autoridad como en el patrimonialismo y la burocracia con connotaciones de antítesis como un modelo político construido por el clientelaje y parentesco desplazándola a los dos la meritocracia, en donde la burocracia como modelo ideal implica el modelo inglés, es decir, una racionalidad en un estado moderno en donde no prevalece la lógica de la eficiencia.

3. Clase, estatus y partido

La ley, como en todos los escritos de Weber aparece como una “probabilidad” de un grupo de hombres para mantener el poder, en donde la estructura de poder legal, no sólo influye en el poder económico dentro de su comunidad.

Poder, es percibido como la voluntad de algunos hombres con capacidad de mandar, no es visto como signo de enriquecimiento económico, sino también como la búsqueda de “honor social”, de un poder en sí, de prestigio, pero su fuente no es de orden legal (factor adicional, que no puede asegurar el poder), siendo las formas de distribución del poder dentro de una comunidad: las clases, grupos de estatus y partidos.

Las clases, no son consideradas como comunidades, sino como base de acción comunal determinada por los ingresos y el mercado de trabajo (propiedad) en un orden económico dado, la “situación de clase” es equivalente a “situación de mercado”, de otro lado, los que obtienen el sentido de clase son los empresarios, prestadores de servicios pero los que no poseen clase son los esclavos, debido a que no poseen participación activa en el mercado, a lo sumo es percibido como una mercancía formando un “grupo de estatus”.

Por consiguiente, la situación de intereses es derivada de la situación de clase, como de los obreros en los sindicatos bajo una acción comunal o societaria, ahora la situación de clase puede ser una “acción de masas”.

Asimismo, la lucha de clases es producto de los conflictos entre los dominantes y los dominados, actualmente se produce en el momento de la determinación del precio del trabajo, resultando los más perjudicados los obreros a comparación con los banqueros, rentistas.

Los grupos de estatus son comunidades, que a su vez, la situación de estatus está relacionado con la apreciación social del honor moral sea positiva o negativa que puede también estar ligado como una situación de clase, en donde el desarrollo del estatus es una cuestión de estratificación basado en la “usurpación”, pero no sólo en las distinciones de leyes sino por rituales (castas). Las castas se manejan en forma socializada en las comunidades étnicas, en donde el honor es visto, como un proyecto hacia el futuro en las sociedades negativas y en las sociedades positivas está inmerso en ellos. Por ende, el estatus lo monopoliza el actuar de los individuos, reconociendo la exclusividad en los grupos de estatus con su propio estilo de vida.

Las consecuencias económicas en la estratificación por estatus están dados por el mercado, dominado bajo intereses funcionales que no se fijan en las distinciones personales y no toma en cuenta el honor, en pocas palabras, no toman en cuenta el grupo de estatus como son en realidad.

Los grupos de estatus influyente consideran como estigmatizante la participación económica, clasificándola según el consumo de bienes con estilo particular de vida, en cambio las clases se estratifican de acuerdo con la producción y adquisición de bienes. De otra manera, el estatus se ubica dentro de la esfera del orden social, distribución del honor; siendo que la influencia es mutua entre estatus y clase, y a la vez, influyen y son influidos por el poder legal.

4. La ética protestante y el espíritu del capitalismo

Weber presta más atención a la figura de occidente considerando como un rasgo de la cultura occidental de la ciencia, como una capacidad de relacionar, descubrir fenómenos, procesos, causas, utilizando la experiencia racional siendo propia de occidente la fusión entre razón y experiencia, dándose su articulación a través de la verificación.

El tipo de capitalismo en occidente desde el punto de vista racional consiste no como ganancia, la rentabilidad no define ganancia, por otro lado, los mercados como intercambio de bienes y servicios no es propio del capitalismo. Para Weber lo específico del capitalismo occidental es la organización racional de la producción y el trabajo

seguido por el índole racional del derecho y de la administración, se necesita que el derecho esté enfrascado en la racionalidad, no basta la organización del trabajo libre en la sociedad, existe una previsibilidad en la riqueza y, el derecho como una capacidad auto normativa de la sociedad.

La idea del cálculo económico como propio de occidente, el someter el proceso de producción y trabajo a un cálculo que te permite proveer racionalidad. En cambio en el capitalismo moderno, el empresario invierte sus ganancias, sacrifica parte de su producción para invertir, puesto que sabe que va a obtener una buena rentabilidad, todo ello, se denomina calculabilidad, propio del capitalismo occidental; existe un tipo de protestantismo que va a favorecer el capitalismo, explicando un protestantismo ascético.

El protestantismo y el ascetismo dieron lugar a un tipo de capitalismo, siendo el trabajo un elemento importante para la riqueza; el trabajo como el productor del bienestar y de riqueza. La necesidad hacer beneficio aún a costa del empresario, si con ello se puede producir más riqueza.

El desarrollo del capitalismo ha privilegiado la relación medios – fines principalmente a la racionalidad instrumental, tanto la empresa y el estado han adoptado dicha instrumentalidad que busca unos fenómenos adecuados entre medios y fines.

El sustrato que da unidad al proceso cultural de occidente es la racionalización, cuyo pensamiento científico busca confrontarse con la realidad, y por otro lado la acción racional con acuerdo a fines. Dentro de las tipologías de Max Weber la acción racional de acuerdo a fines, es aquella que supone el cálculo donde dado un fin se comparan los costos y los beneficios para aquel que busque una mayor ventaja. La acción racional de acuerdo a valores en la que no existe la idea de costo – beneficio, lo que existe es una necesidad de quedar bien con la conciencia en donde el individuo actúa a ciertos principios que considera necesario. La modernidad para Max Weber implica la importancia del pensamiento científico y de la acción racional de acuerdo a fines en donde la indiferencia y la depresión se van apoderando de la vida, es decir, la destrucción de la idealidad, “la jaula de hierro”. Convirtiéndose el hombre en una entidad cosificada, sin sueños ni libertad, como los especialistas sin espíritu.

Max Weber enfocó su pensamiento hacia la interacción de los factores económicos, políticos y culturales en la producción de una organización social distinta del occidente moderno. El insistía en que esto dependía de que los individuos adoptaran una orientación más racional y menos tradicional hacia la acción social.

Weber deseaba entender los rápidos cambios sociales que ocurrían en su época. Para él la tendencia fundamental en la época moderna era la mayor especialización de la acción social y de las instituciones sociales. Más específicamente Weber consideraba la historia de la sociedad occidental como un cambio en las orientaciones tradicionales, (en las cuales sencillamente la gente sigue las huellas de sus antepasados), hacia unas orientaciones más racionales en donde la evaluación lógica de los efectos tiende a gobernar el comportamiento.

Weber creía que la tendencia general hacia una racionalización cada vez mayor podría observarse en muchos aspectos de la vida social. Uno de estos era el desarrollo de la ciencia como el principal método para la adquisición del conocimiento. Para los siglos XVIII y XIX se empezó a creer cada vez más en la ciencia, con sus métodos racionales

y sistemáticos, era superior a la simple intuición y al sentido común. Una racionalización cada vez mayor podía verse en el aumento de la burocracia en el gobierno, donde las leyes son la base de la autoridad. Weber creía que las burocracias era un avance sobre las antiguas formas de gobierno en las cuales o bien se seguían costumbres informales o bien se obedecía a los mandatos del rey. Un tercer campo donde podía apreciarse el progreso de la racionalización dado en el desarrollo del capitalismo. Este exige que analice el mercado que maximice la eficacia de la producción, que calcule los resultados de la inversión y que cree las instituciones financieras para apoyar la expansión económica, todo lo cual requiere de un enfoque lógico y racional del mundo.

Para lograr esta búsqueda de las explicaciones acerca de los valores y las creencias subjetivas de las personas, Weber argumentaba que las ideas de la reforma protestante jugaron un papel importante en el fomento del capitalismo durante los primeros años.

El protestantismo fortaleció el ahorro y la inversión enseñando que en el desenfreno en los gastos era un pecado. También defendía el trabajo constante (“las manos ociosas son el taller del demonio”) y la orientación de que el éxito económico era una prueba del favor de Dios. En esta forma, las ideas religiosas promovieron acciones individuales que terminaron el surgimiento de una clase de sistema económico. Este enfoque sobre las creencias subjetivas y los valores que conducían a formas particulares de acción y a las acciones que a su vez producían ciertos modelos sociales más amplios, es el enfoque típico de Weber.

136

Un instrumento que Weber utilizó para analizar los fenómenos como el surgimiento del capitalismo, es un modelo llamado tipo ideal: “construcciones mentales, que permiten en ciencias sociales una aproximación a la realidad”³⁰ éste se crea para examinar las características más importantes de algunas entidades o eventos sociales (el modelo no describe necesariamente lo que existe, ni siquiera lo que debiera existir). El tipo ideal del capitalismo, por ejemplo, podría incluir la falta de intervención gubernamental aunque haya al menos cierta injerencia del gobierno en prácticamente en todos los sistemas capitalistas. Así que un tipo ideal es simplemente una abstracción que permite a los sociólogos iluminar ciertas características de un fenómeno.

La ética protestante constituye un estudio sobre la cuestión de cómo las ideas pueden llegar a tener una eficacia histórica. La concepción de racionalismo de dominio del mundo del ascetismo intramundano del calvinismo, tuvo una influencia y afinidad electiva, no con el capitalismo en general, sino con el espíritu del capitalismo, es decir, con una manera específica de concebir la ética del trabajo en la vida cotidiana de la actividad económica capitalista.

Max Weber propone una interpretación idealista de la historia en la que las ideas constituyan una especie de factor condicionante de las transformaciones de la infraestructura económica. Siendo el objetivo de Weber rastrear “la influencia de ciertos ideales religiosos en la formación de una mentalidad económica”, es decir, entre las conexiones de la ética económica moderna con la ética racional del protestantismo ascético.

³⁰ Tom Bottomore y Robert Nisbel compiladores, Historia del Análisis Sociológico (Buenos Aires: Amorrortu editores, 1988), 202.

Las precondiciones materiales para el desarrollo del capitalismo moderno fueron suficientes y necesarias sólo si se combinaban con una precondición ideal adicional: la santificación del trabajo mediante una vocación y, recíprocamente las condiciones ideales fueron necesarias y suficientes sólo cuando se combinaron con las precondiciones materiales para el desarrollo del capitalismo. No estaba en el ámbito de la historia económica, sino en el sentido en el de la relación de la religión con cuestiones sociales.

El argumento de la ética protestante es de una cierta interpretación del sentido de predestinación calvinista y de la división del mundo entre elegidos y condenados, suscitó una ética del trabajo acorde con una mentalidad económica de un “espíritu capitalista”.

Los estudios de Weber sobre Sociología de la Religión se centran en los conceptos de visión del mundo y específicamente de “conducción de vida”, debemos trabajar en este mundo tanto para aliviar la angustia de nuestra posible condena, como para que los frutos de nuestro trabajo sirvan de ofrenda para glorificar al Señor (la doctrina de la predestinación calvinista orientada hacia el ascetismo). Aduciendo que la conducta debe ser la de trabajar mucho, ahorrar nuestras ganancias y no gastarlas en bienes de lujo, porque eso podría ser una señal inequívoca de estar predestinados a la perdición.

Sólo en occidente hay ciencia, estando muy extendida la organización estamental de las corporaciones políticas y sociales; pero sólo Europa ha conocido el estado estamentario en sentido occidental. También el occidente es el único que ha conocido el “Estado” como organización política, con una “constitución” racionalmente establecida con un derecho racionalmente estatuido y una administración de funcionarios especializados guiados por reglas positivas: “las leyes”; fuera de Occidente, todo esto se ha conocido de modo rudimentario, pero siempre faltó esta esencial combinación de los elementos característicos decisivos.

“Afán de lucro”, “tendencia a enriquecerse”, sobre todo a enriquecerse monetariamente en el mayor grado posible, son cosas que nada tiene que ver con el capitalismo, percibe al capitalismo como el freno o como la moderación racional de este irracional impulso lucrativo. El capitalismo se identifica con la aspiración de la ganancia lograda con el trabajo capitalista incesante y racional, la ganancia siempre renovada, la rentabilidad.

“El capitalista aventurero” era de carácter irracional y especulativo; o bien se basaban en la adquisición de medios violentos; pero hay en Occidente otra forma de capitalismo que no se conoce en ninguna otra parte del mundo: la organización racional capitalista del trabajo formalmente libre, fuera de occidente se encuentran “industrias domésticas”. No hubiera sido posible la organización racional del capitalismo europeo sin la separación de la economía doméstica y la industria.

Según Max Weber la vida industrial se refiere al católico, aduciendo que es más tranquilo, dotado de menor impulso adquisitivo, prefiere una vida asegurada, aún a cambio de obtener menores ingresos “comer bien o dormir tranquilos”, en el caso del protestante opta por comer bien mientras que el católico prefiere dormir tranquilamente, “piensa que el dinero es fértil y reproductivo. El dinero puede producir dinero, la descendencia puede producir todavía más y así sucesivamente, progresar en la vida a un joven como la puntualidad y la justicia en todos los negocios.

La ganancia no es un medio para la satisfacción de necesidades vitales materiales del hombre, sino que más bien éste debe adquirir porque tal es el fin de su vida. La ganancia del dinero dentro del orden económico moderno, el resultado y la expresión de la virtud en el trabajo.

Uno de los obstáculos importantes de su desarrollo capitalista, es la falta de conciencia de los trabajadores de países como Italia, la falta de escrúpulos cuando se tratar de imponer el propio interés en la ganancia de dinero (desarrollo capitalista retrasado).

5. Conclusiones

- Max Weber en “Los Ensayos de Metodología Sociológica”, el conocimiento social debe buscar objetividad científica y neutralidad valorativa, en cuanto procesos, recolección de datos, hallazgos y conclusiones. Estableciendo desde las bases que se relacionan con valores, siendo su perspectiva comprensiva a través de las mediaciones de las relaciones sociales. El investigador debe controlar sus propios juicios de valor y sus comportamientos ideológicos y sus prejuicios no deben alterar lo que están estudiando.
- Un instrumento que Max Weber utilizó para analizar los fenómenos como el surgimiento del capitalismo, es un modelo llamado tipo ideal; éste se crea para examinar las características más importantes de algunas entidades o eventos sociales (el modelo no describe necesariamente lo que existe, ni siquiera lo que debería existir). El tipo ideal del capitalismo, por ejemplo, podría incluir la falta de intervención gubernamental aunque haya al menos cierta injerencia del gobierno en prácticamente todos los sistemas capitalistas. Así que un tipo ideal es simplemente una abstracción que permite a los sociólogos iluminar ciertas características de un fenómeno.
- La ética protestante constituye un estudio sobre la cuestión de cómo las ideas pueden llegar a tener una eficacia histórica. Max Weber propone una interpretación idealista de la historia en la que las ideas constituyan una especie de factor condicionante de las transformaciones de la infraestructura económica. Siendo el objetivo de Weber rastrear “la influencia de ciertos ideales religiosos en la formación de una mentalidad económica, es decir, de las conexiones de la ética económica moderna con la ética racional del protestantismo ascético. Las pre-condiciones materiales para el desarrollo del capitalismo moderno fueron suficientes y necesarias sólo si se combinaban con una precondition ideal adicional: la santificación del trabajo mediante una vocación y, recíprocamente las condiciones ideales fueron necesarias y suficientes sólo cuando se combinaron con las ciencias materiales para el desarrollo del capitalismo. No estaba en el ámbito de la historia económica, sino en el de la religión con las cuestiones sociales.
- Los estudios de Weber sobre Sociología de la Religión se centran en los conceptos de visión del mundo y específicamente de “conducción de vida”, debemos trabajar en este mundo tanto para aliviar la angustia de nuestra posible condena, como para que los frutos de nuestro trabajo sirvan de ofrenda para glorificar al Señor. Aduciendo que la conducta debe ser la de trabajar mucho, ahorrar nuestras ganancias, y no gastarlas en bienes de lujos, porque eso podría ser una señal inequívoca de estar predestinados a la perdición.
- La globalización lamentablemente para América Latina, en especial el Perú trajo consigo una serie de cambios, si bien es cierto, nuestras economías estuvieron

ligadas en su mayor parte hacia el mercado interno, dicho sistema moderno está vinculado con la alta productividad teniendo como base el empleo de la tecnología, nivel educativo con un paradigma de la informalización altamente estructurado, que busca la exclusión de quienes no poseen estas características, en la que no son incluidos como actores activos sino como plenos observadores.

6. Literatura citada

Aron, Raymond (1970). *Las etapas del Pensamiento Sociológico II*. Siglo Veinte. Buenos Aires.

Bogardus, Emory S. (1960). *El Desarrollo del Pensamiento Social*. UNMSM. Lima

Bottomore, Tom y Robert Nisbel. (1988). Compiladores. *Historia del Análisis Sociológico*. Amorrortu editores. Buenos Aires.

Parsons, Talcot. (1997). *La Estructura de la Acción Social*. Ediciones Guadarrama. Madrid.

Ritzer, George (1993). *Teoría Sociológica Clásica*. McGRAW –HILL. México, D.F.

Weber, Max (1991). *Ensayos de metodología sociológica*. Amorrortu, Buenos Aires.

Weber, Max. (1991). *Escritos políticos*. Alianza editorial, edición de Joaquín Abellán. Madrid.

Weber, Max (1993). *Economía y sociedad*. Fondo de Cultura Económica. Madrid.

Weber, Max (2004). *La Ética Protestante y el Espíritu del Capitalismo*. Alianza Editorial. Madrid.

NUESTRO FORMATO

140



CTS CAFE Para ciudadanos...

REVISTA DE INVESTIGACIÓN MULTIDISCIPLINARIA

FORMATO DE PRESENTACIÓN DE ARTÍCULO

Para todos aquellos investigadores científicos y al público en general que deseen publicar sus trabajos en esta su *Revista de Investigación Multidisciplinaria CTSCAFE* y para la correcta revisión por parte de nuestro Comité Científico de los artículos que serán escogidos para la publicación, los archivos de su artículo deberan ser enviados por correo electrónico a los editores: **revistactscafe@gmail.com**. Los trabajos pueden ser presentados en idioma castellano, inglés o francés siguiendo las siguientes indicaciones:

Título del Artículo: Español, Inglés, francés y portugués escrito en altas y bajas, con una longitud no mayor a 150 caracteres, incluidos espacios.

Autor-autores: Nombre y apellido del autor o los autores. Afiliación institucional de los autores, correo electrónico de cada uno de los autores, indicando la dirección postal del autor para correspondencia si es que tuviera.

Resumen: no mayor de 250 palabras en Español, Inglés, y Francés

Palabras clave: cinco en español, inglés, y francés

Cuerpo: El cuerpo del artículo debe presentar:

- 1- **Introducción**
- 2- **Material y métodos**
- 3- **Resultados**
- 4- **Discusión**
- 5- **Agradecimiento**
- 6- **Conclusiones**
- 7- **Literatura Citada** (Incluirá todas las referencias citadas en el texto dispuestas solamente en orden alfabético y sin numeración. La cita se inicia con el apellido del primer autor a continuación, sin coma, las iniciales del nombre separadas con puntos y sin espacio. El segundo y tercer autor deben de tener las iniciales de los

141

nombre y a continuación el apellido. El último autor se diferenciara por que le antecede el símbolo &. Si hubiesen más de tres autores pueden ser indicados con la abreviatura et al. Los nombres de las publicaciones periódicas (revistas) pueden ir en la abreviatura oficial considerada según su código ISSN. El código DOI debe ser colocado al final de la referencia. En la literatura citada solamente se usa letra tipo normal, no itálica, no versalita).

PRESENTACIÓN DE LOS ARCHIVOS

Los archivos deben presentarse por separado, esto es:

1. Un archivo con el texto y leyendas en formato MS-Word.
2. Otro archivo para las tablas en MS-Excel o como tablas en MS-Word.
3. Otros archivos en formatos nativos, no como imágenes insertadas o pegadas en una hoja de MS-Word o Excel.
4. Número de páginas: 10 - 15
5. Espacio interlineal: Espacio y medio
6. Tipo de letra: Times New Roman
7. Formato: Hoja A4
8. Justificado: 3cm por lado
9. Dibujo y fotografías: Incluir en el cuerpo del artículo en formato .jpg

Cualquier consulta dirigirse al Editor: revistactscafe@gmail.com, además puede visitar nuestro Blog <http://ctscafeparaciudadanos.blogspot.pe/>, o nuestra página Web: ctscafe.pe donde responderemos sus inquietudes respecto a los artículos y su publicación.

Los editores

Imágenes de la portada: De izquierda a derecha.....



Imagen 1

<http://miviejomaletin.blogspot.com/2017/12/bioseguridad-hospitalaria.html?spref=pi>



Imagen 2

<https://www.pinterest.es/pin/572590540096515340/>



Imagen 3

<http://www.ceroaccidentes.pe/principios-de-bioseguridad-y-riesgos-en-los-establecimientos-de-salud/>



Imagen 4

<http://aprender-ensenyar-matematicas.blogspot.com/2016/09/matematica-gourmet-construccion.html>

143



Imagen 5

Velásquez Costa 2019

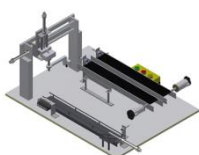

Imagen 6

<https://ticnegocios.camaravalencia.com/servicios/tendencias/tendencias-impulsan-la-innovacion-ensado-productos-lacteos/>



Imagen 7

https://www.festo.com/net/es_es/SupportPortal/press.aspx?cat=4189&tab=11&offset=30



Imagen 8

Condori Muñiz 2019



Imagen 9

<https://www.aula1.com/entorno-virtual-aprendizaje-eva/>



Imagen 10

<https://www.clacso.org/por-el-derecho-a-la-protesta-en-ecuador/>

144



Imagen 11

<https://www.semana.com/mundo/articulo/cinco-momentos-clave-de-la-crisis-politica-que-mantuvo-a-ecuador-convulsionado-por-12-dias/636143>



Imagen 12

<https://cnnespanol.cnn.com/2019/11/18/5-cosas-que-debes-saber-este-18-de-noviembre-dialogo-en-bolivia-un-mes-de-protestas-en-chile/>



Imagen 13

<https://www.milenio.com/internacional/en-chile-mexicana-narra-protestas-y-saqueos>



Imagen 14

<https://www.conclusion.com.ar/internacionales/mas-de-30-heridos-durante-enfrentamientos-en-bolivia/10/2019/>



Imagen 15

<https://www.nouvelordremondial.cc/2019/06/15/dans-une-nouvelle-ere-de-cooperation-la-russie-et-la-chine-forment-une-alliance-contre-les-etats-unis/>



Imagen 16

<https://diariocorreo.pe/politica/congresistas-de-izquierda-protestan-en-plena-eleccion-de-miembros-del-tc-fotos-y-video-913791/>



Imagen 17

https://www.eldiario.es/internacional/choque-poderes-crisis-politica-Peru_0_948055238.html



Imagen 18

<https://www.elperiodico.com/es/internacional/20190906/marcha-lima-peruanos-exigen-cierre-congreso-nuevos-comicios-7622270>



Imagen 19

<https://expansion.mx/mundo/2019/10/01/peru-tiene-dos-presidentes-crisis-politica>



Imagen 20

<https://publimetro.pe/actualidad/elecciones-2020-conoce-a-cuanto-ascienden-las-multas-por-no-votar-jne-congreso-de-la-republica-elecciones-congresales-2020-noticia/>

Imagen 21



<https://campusvirtual.uca.es/>



Imagen 22

<http://tecnologiaupel.weebly.com/ava.html>



Imagen 23

<https://www.investigacion.net/fr/pourquoi-marx-avait-raison/>



Imagen 24

<https://www.readingrockets.org/teaching/reading-basics/fluency>

146



Imagen 25

<https://podcloud.fr/podcast/les-discussions-du-soir/episode/de-la-science-fiction-a-la-science-du-futur-2-slash-5-lamour-humain-slash-machine-en-question>



Imagen 26

<https://www.enlima.pe/agenda-cultural/exposicion/dora-mayer-la-perseverancia-femenina-frente-a-su-tiempo>



Imagen 27

<http://www.parthenon.pe/mas/memorias-de-un-jurista/maria-jesus-alvarado-y-su-lucha-por-un-voto-igualitario/>



Imagen 28

<https://historiaperuana.pe/biografia/juana-alarco-dammert/>



Imagen 29

<https://okdiario.com/curiosidades/max-weber-biografia-padres-sociologia-1703951>



Imagen 30

Roland Álvarez, 2019

REVISTA DE INVESTIGACIÓN MULTIDISCIPLINARIA

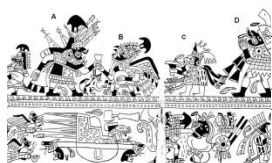

<http://www.ctscafe.pe>

Volumen III- N° 9 Noviembre 2019

148

*Contáctenos en nuestro correo electrónico
revistactscafe@gmail.com*

Página Web:

www.ctscafe.pe

Blog:

<https://ctscafeparaciudadanos.blogspot.com/>

Facebook

<https://www.facebook.com/Revista-CTSCafe-1822923591364746/>